



our **power**, your **passion**

HU



**Termékkatalógus 2024**



# Tartalomjegyzék

<b>A TÁRSASÁG STRUKTÚRÁJA</b>	Az Emak csoport	<b>4</b>
<b>AKKUMULÁTOROS TERMÉKEK</b>	Outdoor Power Equipment	<b>6</b>
<b>VÁGÁS ÉS METSZÉS</b>	Akkumulátoros termékek	<b>12</b>
<b>FÜNYÍRÁS</b>	Láncfűrészek és ágvágók	<b>22</b>
	Sövényvágók	<b>42</b>
	Bozótívágók	<b>48</b>
	Fűnyírók	<b>84</b>
	Gyepszellőztetők	<b>100</b>
<b>PERMETEZÉS ÉS ÖNTÖZÉS</b>	Magas gazvágók	<b>104</b>
	Kistraktorok	<b>112</b>
<b>TALAJ-ELŐKÉSZÍTÉS</b>	Motoros szivattyúk	<b>124</b>
	Permetezők	<b>128</b>
<b>TISZTÍTÁS</b>	Motoros kapák	<b>132</b>
	Földfúrók	<b>136</b>
<b>SZÁLLÍTÁS</b>	Lombfúvók/Lombszívók	<b>138</b>
	Magasnyomású mosók	<b>144</b>
<b>ÁRAMTERMELÉS</b>	Transzporterek	<b>152</b>
	Áramgenerátorok	<b>156</b>
<b>BALESETVÉDELEM ÉS TARTOZÉKOK</b>	Védőruházat	<b>162</b>
	Kenőanyagok és különféle tartozékok	<b>174</b>
<b>EMAK MOTOR</b>	Kertészeti Sorozat	<b>182</b>
	Mezogazdasági Sorozat	<b>194</b>

## Szimbólumok

	<b>Constant Power</b> Az akkumulátor töltésétől független, állandó teljesítmény biztosítására tervezett motorvezérlő elektronika.		<b>Always On</b> On/off kapcsoló, amely minden leállítás után automatikusan visszaáll a gyújtási helyzetbe, hogy elkerülhető legyen a motor lefulladása.
	<b>Easy On</b> Felhasználóbarát indító rendszer biztosítja a motor egyenletes, visszarugás nélküli beindítását, és minimálisra csökkenti a szükséges berántások számát.		<b>Pluscut</b> Többfunkciós fűnyírók gyűjtő vagy mulcsozó rendszerrel.
	<b>Easy Start</b> Az EasyOn rendszer előnyeit kiegészíti egy dupla indítási rugóval, amely a további visszarugásokat csökkenti.		<b>iK-GO</b> Újratölthető akkumulátorral táplált, elektromos indítású Emak motor.
	<b>Nyomáscsökkentő</b> Az indítás fázisában a hengeren belül a nyomási arány csökkentésével egyszerű és erőfeszítést nem igénylő beindítást tesz lehetővé.		<b>InstartIS</b> Újratölthető akkumulátorral táplált, elektromos indítású Briggs & Stratton motor.
	<b>Oldalsó láncfeszítő</b> A láncsal való bármiféle kontaktust elkerülve ez a készülék leegyszerűsíti a láncfeszítési műveletet.		<b>ReadyStart</b> A motor hőmérsékletét automatikusan érzékeli és a porlasztót a megfelelő mennyiségű benzinnel ellátó rendszer. Nincs szükség szivatóra és a fojtószelep elzárására.
	<b>OnBoard</b> Gyorsan felszerelhető láncvezető, a koplung nehezebben koszolódik, ennek köszönhetően hosszú ideig jól működik.		<b>3-cutting device</b> Sokoldalú vágórendszer, beleértve a mulcsozást, a gyűjtést és a hátkidobós terelőlemezt (opcionálisan).
	<b>EasyLift</b> Az ergonomikus, visszazárható felső fedélnyílás szerszám nélküli hozzáférést biztosít a tartályokhoz.		<b>4 az egyben rendszer</b> Sokoldalú vágórendszer, beleértve a mulcsozást, gyűjtést, az oldalkidobó funkciót és terelőt a hátsó kidobáshoz (opcionálisan).
	<b>VibCut</b> Rezgéscsillapító rendszer, amely különválasztja a fogantyúkat és a gép testét, így maximális kényelmet és könnyű kezelést biztosít.		<b>Deck Wash</b> Gyorscsatlakozós kialakítás a vágófelület munkavégzés követő mosásához. Kényelmes és praktikus, mindig tökéletes formában tartja a felületet.
	<b>SRS Safety Release System</b> SRS biztonsági kioldó rendszer. Innovatív, gyors kioldó rendszer, ami lehetővé teszi egy pillanat alatt a gépről való lecsatlakozást, ami maximális védelmet és biztonságot nyújt.		<b>Premium Safety</b> Védőruházat Nagyfokú mozgásszabadságot és maximális biztonságot garantál.
	<b>4 ütem</b> 4 ütemű motor, amely a normál 2 ütemű motorhoz képest jelentősen csökkenti károsanyag-kibocsátást és a zajt.		<b>Eredeti tartozékok és alkatrészek</b> Az eredeti Emak cserealkatrészeket és tartozékokat azonosító minőségjel.

# Az Emak csoport

## Jövőképünk

**„Innovatív megoldások a legmagasabb értékek biztosításával a vevők számára”**

A kertészeti, mezőgazdasági, erdőgazdálkodási és ipari gépek, részegységek és tartozékok gyártása és forgalmazása területén világviszonylatban vezető szerepet kívánunk vállalni olyan innovatív technológiai megoldások és szolgáltatás nyújtásával, melyek professzionális és egyéni vásárlóink számára hatékonyá és kellemessé teszik a tevékenységet, és a legnagyobb értéket biztosítják.



## Felépítés

Az **Emak Csoport** három üzleti ágazatban, széles termékkála fejlesztése, gyártása és világszerte történő értékesítése területén aktív:

### Kültéri motoros berendezések

- a kertészet, az erdészeti tevékenységek és a mezőgazdaság számára készült olyan termékek, mint a bozótívágók, fűnyírók, kistraktorok, láncfűrészek, motoros kapák és motoros kultivátorok.

### Szivattyúk és magasnyomású mosók

- a mezőgazdaság számára készült olyan termékek, mint centrifugális és membrános szivattyúk öntözéshez és gyomirtáshoz;
- az ipar számára készült termékek, amelyek között megtalálhatók az ipari szivattyúk, és a magasnyomású és rendkívül magas nyomású berendezések;
- mosáshoz (cleaning) használt termékek, azaz professzionális és félprofesszionális magasnyomású tisztítóberendezések, padló mosó-szárító gépek és elszívó gépek.

### Részegységek és tartozékok

- olyan termékek, mint a bozótívágókhoz való vágószalak és vágófejek, láncfűrész tartozékok, pisztolyok, szelepek és fűvókák a magasnyomású tisztítógépekhez és mezőgazdasági felhasználáshoz, precision farming (érzékelők és számítógépek).

A Csoport összesen mintegy **2000 alkalmazottat** foglalkoztat.



# Az Emak csoport

## Üzletágak és termékskála

### Kültéri motoros berendezések



### Szivattyúk és magasnyomású mosók



### Részegységek és tartozékok

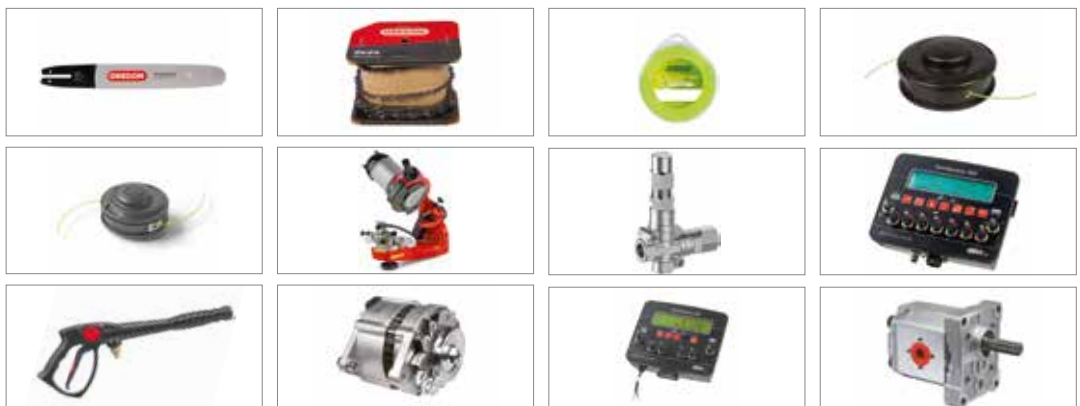

# Outdoor Power Equipment

## Szenvedélyünk

Az **Emak** zöld színe a biztonság, minőség, innováció és teljesség zöldje. Ezt a zöldet gondoskodás, tisztelet, szenvedély és tervezés alkotja. A zöld területek fenntartása terén így márkáin (**Efco, Oleo-Mac, Bertolini** és **Nibbi**) keresztül az Emak egyfajta viszonyítási pontot jelent a professzionális és a hobbicélú felhasználóknak egyaránt. Több mint 50 éve tartó szintiszta olasz szenvedély. **Emak** mindenkinek, a saját igényei szerint.



## Felépítés

Az **Emak üzleti egységeit** alkotó **9** vállalat kertészeti és erdőgazdálkodási termékek, valamint mezőgazdasági kisgépek (bozótvágók, fűnyírók, kistraktorok, motoros fűrészek, motoros kapák és motoros kultivátorok) fejlesztését, gyártását és forgalmazását végzi.



## Számadatok

- 4 kereskedelmi márka
- 4 gyártóegység
- 8 külföldi értékesítő leányvállalat
- ~ 800 alkalmazottal
- 170 országos disztribútor
- 115 országban jelenlét
- 23 termékcsalád
- 260 modell



# Outdoor Power Equipment

## Termékskála és tartozékok

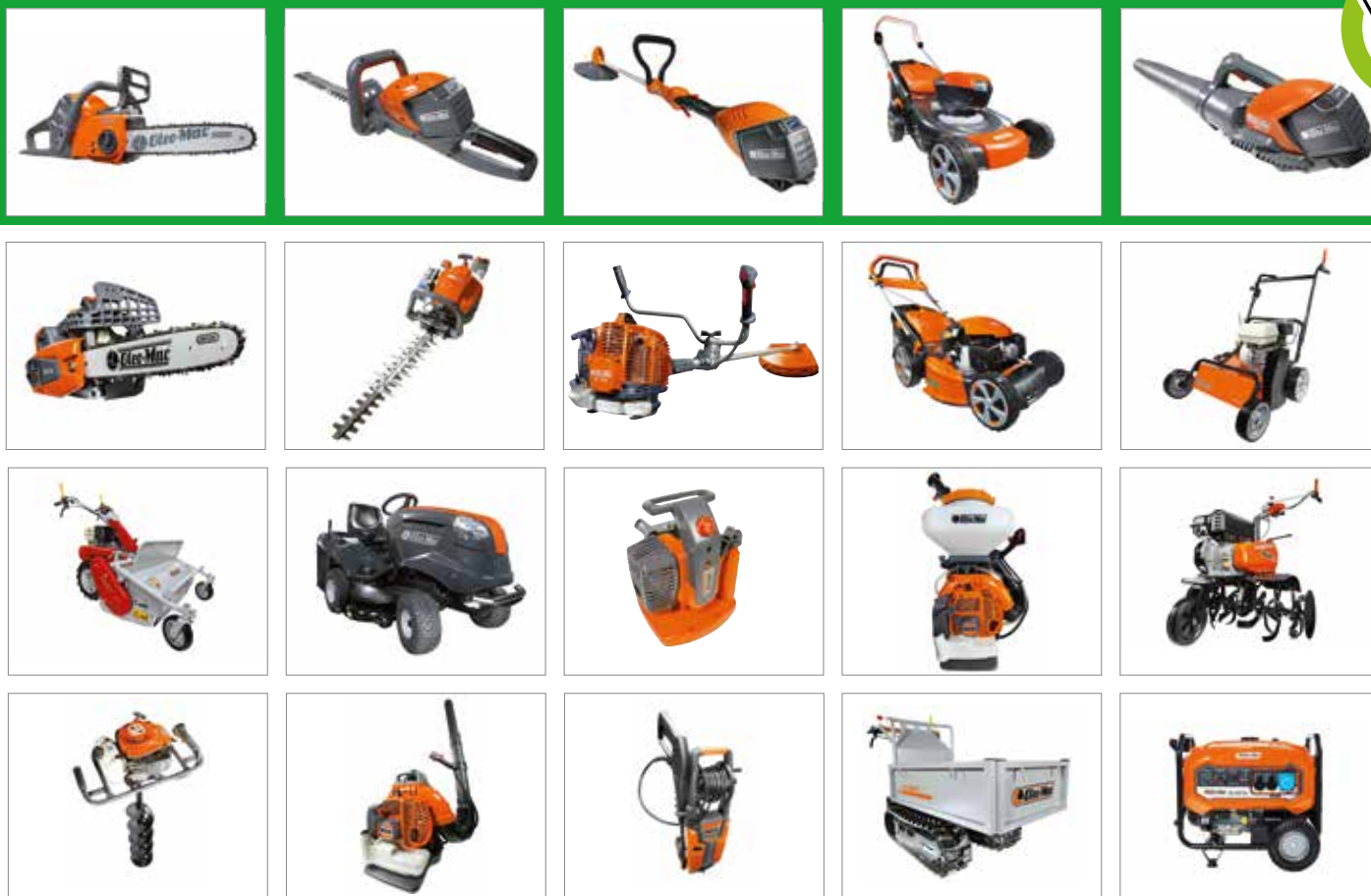

Kertészet, mezőgazdaság, erdőgazdálkodás magánemberek és profi felhasználók részére. **Oleo-Mac** a zöld minden árnyalatához. Az igénytől függően eltérő modellekkel, de a szolgáltatás, megbízhatóság, kényelem és biztonság szempontjából egységesen kiváló minőségi standardokkal. A tartozékválaszték a termékínálat kibővítéseként és kiegészítéseként tekinthető. Az ergonómia, a minőség és a design az **Oleo-Mac** számára alapvető fontosságú a termék fejlesztés során: mind a professzionális, mind a hobbi felhasználók igényeit szem előtt tartva. A választék teljessége és kiváló minősége mindig kedvező áron, ez az **Oleo-Mac** kompromisszuma

### Home-plus



#### Home-plus

Otthoni felhasználók számára készült gépek. Könnyen indítható, könnyen használható, könnyen karbantartható; ideális eszközök a házkörüli feladatok gyors és gondos elvégzéséhez.

### Tough-tech



#### Tough-tech

Stabil és megbízható gépek, amelyek nagyteljesítményű és gyakori használatra készültek. Megoldások, amelyek minden időben komoly teljesítményt és maximális tartósságot biztosítanak.

### Sharp-pro



#### Sharp-pro

Lehetetlent nem ismerő, mindennapi szerszámok a professzionális felhasználók számára. Olyan gépek, amelyek masszív összetevőkkel, kiváló teljesítménnyel valamint hosszú élettartammal magaslának ki.







# Az új termékek

## Bozótvégők

Professzionális benzinmotoros bozótvégők	
BC 540 S	66
BC 540 T	66
BC 540 MASTER	66
BCF 540	67

## Magas gazvégők

Professzionális magas gazvégők	
WB 100	111
WB 100 TR	111

## Kistraktorok

Oldalkidobós kistraktorok	
OM 99 L/14,5 K	115
OM 109 L/16 K	115
OM 86 R/12,5 K M	116
OM 86 R/14,5 K	116
OM 92 R/16 K	117
OM 95/16 K	117
OM 105/16 K	118
OM 125/22 V	119
CHEYENNE 110 4x4	120

## Áramgenerátorok

Áramgenerátorok 3 kW-ig	
PGE 25 DCS	158
PGE 35 DCS	158
Áramgenerátorok 6 kW-ig	
PGE 65 DCS	159
PGE 65E DCS	159
PGE 80E-3 DCS	159
Inverteres áramgenerátorok	
PGE 23i S	160
PGE 48i S	160

<b>AKKUMULÁTOROS TERMÉKEK</b>	KANDALLÓFA VÁGÁSA, KISEBB METSZÉSEK, BARKÁCSMUNKÁK AKKUMULÁTOROS LÁNCFŰRÉSSZEL	<b>Akkumulátoros termékek</b>
	VÉKONY SZÁRÚ SÖVÉNYEK VÁGÁSA AKKUMULÁTOROS SÖVÉNYVÁGÓVAL	
	GYEPSZEGÉLY VÁGÁSA SÍK ÉS KIS TERÜLETEKEN AKKUMULÁTOROS BOZÓTVÁGÓVAL	
	KERTI GYEP VÁGÁSA AKKUMULÁTOROS FŰNYÍRÓVAL A LEVELEK ÖSSZEGYŰJTÉSE AKKUMULÁTOROS LOMBFŰVÓVAL	
<b>VÁGÁS ÉS METSZÉS</b>	KANDALLÓFA VÁGÁSA, METSZÉS, BARKÁCSMUNKÁK	<b>Láncfűrészek és ágvágók</b>
	GALLYAZÁS, TŰZIFAAPRÍTÁS	
	FAKIDÖNTÉS	
	FELDARABOLÁS	<b>Sövénylvágók</b>
	VÉKONY SZÁRÚ ÉS BENÓTT NÖVÉNYZETHEZ	
<b>FŰNYÍRÁS</b>	FŰNYÍRÁS SÍK ÉS KIS TERÜLETEN	<b>Bozótívágók</b>
	FŰNYÍRÁS NAGY TERÜLETEN	
	FŰNYÍRÁS EGYENETLEN ÉS NAGY TERÜLETEN NÁD VÁGÁSA, ALJNÖVÉNYZET TISZTÍTÁSA	<b>Fűnyírók</b>
	FŰNYÍRÁS	
	A PÁZSIT SZELLŐZTETÉSÉHEZ	
	MAGAS GAZVÁGÁS	<b>Magas gazvágók</b>
	FŰNYÍRÁS NAGY TERÜLETEN	<b>Magas gazvágók</b>
	<b>Kistraktorok</b>	
<b>PERMETEZÉS ÉS ÖNTÖZÉS</b>	PALÁNTÁK, SZŐLŐÜLTETVÉNYEK, KONYHAKERTEK ÖNTÖZÉSE	<b>Motoros szivattyúk</b>
	PALÁNTÁK, SZŐLŐÜLTETVÉNYEK, KONYHAKERTEK ROVARIRTÁSA	<b>Permetezők</b>
<b>TALAJ-ELŐKÉSZÍTÉS</b>	VETÉS ÉS TALAJMŰVELÉS	<b>Motoros kapák</b>
	FÖLDFŰRÁS	<b>Földfűrók</b>
<b>TISZTÍTÁS</b>	LOMBFŰVÁS ÉS LOMBGYŰJTÉS	<b>Lombfűvők/ Lombszívók</b>
	LOMB, OLAJBOGYÓ, LEVELEK, MOGYORÓ FŰVÁSA	
	AUTÓ MOSÁSA, KÜLTÉRI BURKOLAT MOSÁSA	<b>Magasnyomású mosók</b>
<b>SZÁLLÍTÁS</b>	RAKOMÁNYOK, FÖLD, FA SZÁLLÍTÁSA	<b>Transzporterek</b>
<b>ÁRAMTERMELÉS</b>	VILLAMOSENERGIA-TERMELÉS HÁZTARTÁSOK ÉS SZABADIDŐS BERENDEZÉSEK SZÁMÁRA	<b>Áramgenerátorok</b>

Láncfűrészek

Sövényvágók

Bozótívágók

Fűnyírók

Lombfűvők

Elektromos

Akkumulátoros

H sorozat

GS sorozat

H sorozat intenzív használatra

GS sorozat intenzív használatra

Professzionális GS sorozat

Ágvágáshoz, H sorozat

Ágvágáshoz, GS sorozat

Ágvágók H sorozat

Teleszkópos ágvágók

Elektromos

Akkumulátoros

Professzionális

Magassági

Elektromos

Akkumulátoros

H sorozat könnyített

Többfunkciós könnyű H sorozat

SPARTA sorozat könnyített

BC sorozat könnyített

Többfunkciós könnyű BC sorozat

4 ütemű, H sorozat

H sorozat intenzív használatra

SPARTA sorozat intenzív használatra

BC sorozat intenzív használatra

Közepes teljesítményű többfunkciós BC sorozat

Professzionális

Háton viselhető professzionális

Elektromos

Akkumulátoros

COMFORT tologató és önjáró

COMFORT PLUS tologató

COMFORT PLUS önjáró

ALLROAD PLUS 4 önjáró

ALLROAD ALUMINIUM önjáró

ALUMINIUM PRO önjáró

LUX 55 önjáró professzionális

Ház körüli használatra

Professzionális használatra

Ház körüli használatra

Intenzív munkákhoz

Professzionális használatra

Ház körüli használatra

Intenzív munkákhoz

Professzionális

Rider

Oldalkidobós

Hátulkidobós

Professzionális gazvágó

Önfelszívós

Centrifugális

Permetező

Kompakt

Intenzív használatra

Intenzív használatra

Akkumulátoros

Kézi

Háti

Hidegvizes

Melegvizes

Kompakt

Professzionális

3 kW-ig

6 kW-ig

Inverteres



# A környezetbarát eszközök fejlődése: csendesek, praktikusak és sokoldalúak.

## Technológia és kényelem

Az akkumulátoros **Oleo-Mac** termékcsalád a kertészeti hobbitermékek fejlődésének eredményeként jött létre. Használatuk a teljesítmény hatékonyságát ötvözi a kényelemmel és az egyszerű használattal, amit az akkumulátoros működés garantál. Az akkumulátoros modellek nagy előnye, hogy nem kell többet üzemanyagkeveréket készíteni, figyelni az olajszivárgást illetve a porlasztó működését. Az akkumulátor több éves használatra tervezve, egy termékcsaládon belül minden készülékkel kompatibilis. Nem utolsósorban az **Oleo-Mac** akkumulátoros technológiája a környezetet is óvja.



A tervezés során elsődleges szempont volt a teljesítmény és a súlyelosztás.



Könnyű és kezelőbarát kialakítás.



2,0 és 5 Ah akkumulátorok a termékcsalád minden készülékén használhatók.



Az akkumulátor töltésétől független, állandó teljesítmény biztosítására tervezett motorvezérlő elektronika.



Állítható sebességű lombfúvó.



41 és 46 cm munkaszélességű acélvázis fűnyíró, dupla akkumulátorral használható, egészen 1000 m<sup>2</sup>-es terület karbantartásához.



# Akkumulátoros termékek

## Útmutató az akkumulátoros termékek kiválasztásához

		OTTHON	VIDÉK
<b>KANDALLÓFA VÁGÁSA, KISEBB METSZÉSEK, BARKÁCSMUNKÁK AKKUMULÁTOROS LÁNCFŰRÉSSZEL</b>	Láncfűrészek	GSi 30	
<b>VÉKONY SZÁRÚ SÖVÉNYEK VÁGÁSA AKKUMULÁTOROS SÖVÉNYVÁGÓVAL</b>	Sövénylvágók	HCi 45	
<b>GYEPSZEGÉLY VÁGÁSA SÍK ÉS KIS TERÜLETEKEN AKKUMULÁTOROS BOZÓTVÁGÓVAL</b>	Bozótívágók	BCi 30	
<b>KERTI GYEP VÁGÁSA AKKUMULÁTOROS FŰNYÍRÓVAL</b>	Fűnyírók	Gi 40 Gi 44 Gi 48	
<b>A LEVELEK ÖSSZEGYŰJTÉSE AKKUMULÁTOROS LOMBFŰVŐ</b>	Lombfűvők	BVi 60 BOOST	

## Akkumulátoros láncfűrész

Az akkumulátoros láncfűrész kábel nélküli megoldást jelent metszéshez, ágvágáshoz, valamint kis- és közepes átmérőjű tűzifa darabolásához. Az akkumulátoros láncfűrésznél a kompakt és ergonomikus formatervezés biztosítja a kényelmes használatot. A **GSi 30** akkumulátoros láncfűrész ideális a ház körüli, hobbi munkák elvégzéséhez, kipufogó gáz és zaj nélkül, hatékonyság és megbízható teljesítmény mellett, kiváló minőségű Oregon vezetővel és ellenálló láncsal felszerelve, amely biztosítja az optimális vágást.



Kis súly és méretek.



12" Oregon vezető és lánc.



Szerszám nélküli láncállítás.



### GSi 30

Motortípus	Szénkefe nélkül
Feszültség	40 V
Akkumulátor a működéshez	Bi 5,0 OM
Vezető típusa	Oregon , lekerékített
Vezető hossza	30 cm / 12"
Lánc osztása	3/8" x .043"
Láncsebesség	16 m/s
Olajpumpa	automatikus/alapjáraton zárt
Olajtartály űrtartalma	0,2 L
Láncfeszítő	szerszám nélkül
Vágásszám legfeljebb (*)	160 vágás
Súly (akkumulátor, vezető és lánc nélkül)	2,8 kg
Töltési idő CRG segítségével	220' (5,0 Ah)
Töltési idő FAST CRG segítségével	90' (5,0 Ah)

(\*) 10 cm átmérőjű fa vágása.

A munkaidő függ a környezettől és a kivágandó fa fajtájától

## Akkumulátoros sövényvágó

Az akkumulátoros sövényvágó ideális eszköz a ház körüli zöldterület gondozásához. A kábel nélküli eszköz biztosítja a könnyed, mozgékony munkavégzést. Kiváló minőségű, lézervágott pengék, amelyek nem károsítják a növényeket. Az akkumulátoros sövényvágó a tökéletes választás mind ergonomiai mind környezetvédelmi szempontból. A masszív fogaskerék ház garantálja a biztonságot és a tartósságot. Az akkumulátorral 2 óra folyamatos működés biztosított.



Lézerrel élezett, magas minőségű 45 cm-es kés.



Kiváló üzemiidő.



Dupla él.



### HCi 45

Motortípus	Szénkefés
Feszültség	40 V
Akkumulátor a működéshez	Bi 2,0 OM / Bi 5,0 OM
Penge típus	dupla éllel
Pengehosszúság	45 cm
Pengetávolság	20 mm
Hangnyomás/Hang teljesítmény szint	81,4/90 dB(A)
Rezgésszint bal/jobb	< 2,5 m/s <sup>2</sup>
Üzemiidő, könnyű használatkor (*)	48' (2,0 Ah) / 120' (5,0 Ah)
Üzemiidő, intenzív használatkor (*)	36' (2,0 Ah) / 90' (5,0 Ah)
Tömeg akkumulátor nélkül	3,0 kg
Töltési idő CRG segítségével	88' (2,0 Ah) / 220' (5,0 Ah)
Töltési idő FAST segítségével	40' (2,0 Ah) / 90' (5,0 Ah)

(\*) Indikatív adatok, melyek a munkakörülményektől és a kivágandó növény fajtájától is függnek

# Akkumulátoros bozótvágó

A **BCi 30** nem helyettesíthető kerti munkaeszköz. Ötvözi a könnyű és egyszerű akkumulátoros működést a Load&Go fej által biztosított kényelemmel, a fej könnyen tölthető, ehhez nincs szükség szerszámra; a vágás átmérő 30 cm, csendes 2 mm-es „Pro-Silent” damillal működik.



Erőtéljes és jól kiegyensúlyozott markolat.



vágás átmérő 30 cm.



Load&Go vágófej.



## BCi 30

Motortípus	szénkefés
Feszültség	40 V
Akkumulátor a működéshez	Bi 2,0 OM / Bi 5,0 OM
Vágás átmérő	30 cm
Damilfej	Load&Go Ø 103 mm fej 2 mm átm. damillal
Markolat	szimpla, állítható
Hangnyomás/hang teljesítmény szint	76/87 dB(A)
Rezgésszint bal/jobbról	< 2,5 m/s <sup>2</sup>
Üzemidő, könnyű használatkor (*)	24' (2,0 Ah) / 60' (5,0 Ah)
Üzemidő, intenzív használatkor (*)	16' (2,0 Ah) / 40' (5,0 Ah)
Tömeg akkumulátor nélkül	2,9 kg
Töltési idő CRG segítségével	88' (2,0 Ah) / 220' (5,0 Ah)
Töltési idő FAST CRG segítségével	40' (2,0 Ah) / 90' (5,0 Ah)

(\*) Indikatív adatok, melyek a munkakörülményektől és a kivágandó növény fajtájától is függenek



## Akkumulátoros fűnyíró

Az akkumulátor használata a fűnyírók esetében is jelentős előnyökkel jár, melyek miatt nem fogjuk visszasírni a robbanómotoros eszközöket. Mik ezek az előnyök? Egyszerű használat, zajszint csökkenés, kipufogógázok teljes megszűnése. A téli üres tartályos tárolás, a gyertyacsere, a szűrő tisztítás és a keverék beszerzése csak egy emlék marad az akkumulátoros motorok esetén, anélkül, hogy a funkcióról le kelljen mondani. Mind a **Gi 44** mind pedig a **Gi 48** két akkumulátorral is használható, növelve ezzel az üzemidőt és a karbantartandó zöldterületet. Mindkét gép acélvázra épül, központi vágásmagasság állító vezérléssel, nagy méretű fűgyűjtő kosárral és a **Gi 48** modellek esetén, 4 in 1 vágásfunkcióval rendelkezik, így a fűnyírást gyűjtő nélkül, talajtakaró rendszerrel vagy oldalkidobós funkcióval is el lehet végezni. A kompakt és könnyen kezelhető műanyag vázas **Gi 40 P** modell a kisebb méretű kertekhez ajánlott.



**Gi 40 P**      **Gi 44 P**      **Gi 44 T**      **Gi 48 P**      **Gi 48 T**

	Gi 40 P	Gi 44 P	Gi 44 T	Gi 48 P	Gi 48 T
<b>Motortípus</b>	Szénkefe nélküli	Szénkefe nélküli	Szénkefe nélküli	Szénkefe nélküli	Szénkefe nélküli
<b>Feszültség</b>	40 V	40 V	40 V	40 V	40 V
<b>Akkumulátorok maximális száma</b>	1	2	2	2	2
<b>Akkumulátor a működéshez</b>	Bi 2,0 OM / Bi 5,0 OM	Bi 2,0 OM / Bi 5,0 OM	Bi 5,0 OM	Bi 5,0 OM	Bi 5,0 OM
<b>Ház anyaga</b>	polipropilén	acél	acél	acél	acél
<b>Meghajtás</b>	tologatós	tologatós	önjáró	tologatós	önjáró
<b>Vágás szélesség</b>	37 cm	41 cm	41 cm	46 cm	46 cm
<b>Vágásmagasság</b>	18-től 60 mm között	28-től 75 mm között	28-től 75 mm között	28-től 75 mm között	28-től 75 mm között
<b>Gyűjtőkosár űrtartalom</b>	40 L	70 L	70 L	70 L	70 L
<b>Mulcsozó/Oldalkidobó</b>	nincs/nincs	nincs/nincs	nincs/nincs	szériatartozék/ szériatartozék	szériatartozék/ szériatartozék
<b>Vágásfelület akár (*)</b>	120 m <sup>2</sup> (1x2,0 Ah) 300 m <sup>2</sup> (1x5,0 Ah)	140 m <sup>2</sup> (1x2,0 Ah) 280 m <sup>2</sup> (2x2,0 Ah) 350 m <sup>2</sup> (1x5,0 Ah) 700 m <sup>2</sup> (2x5,0 Ah)	250 m <sup>2</sup> (1x5,0 Ah) 500 m <sup>2</sup> (2x5,0 Ah)	250 m <sup>2</sup> (1x5,0 Ah) 500 m <sup>2</sup> (2x5,0 Ah)	250 m <sup>2</sup> (1x5,0 Ah) 500 m <sup>2</sup> (2x5,0 Ah)
<b>Súly üresen, akkumulátorok nélkül</b>	13 kg	23 kg	25 kg	27 kg	29 kg
<b>Töltési idő CRG segítségével</b>	88' (2,0 Ah) / 220' (5,0 Ah)	88' (2,0 Ah) / 220' (5,0 Ah)	220' (5,0 Ah)	220' (5,0 Ah)	220' (5,0 Ah)
<b>Töltési idő FAST CRG segítségével</b>	40' (2,0 Ah) / 90' (5,0 Ah)	40' (2,0 Ah) / 90' (5,0 Ah)	90' (5,0 Ah)	90' (5,0 Ah)	90' (5,0 Ah)

(\*) A vágásteljesítmény különböző tényezőktől függ: a kert kialakítása, a felület jellemzői (hosszúság, fűnedvesség), haladási sebesség, vágástípus (gyűjtés, mulcsozás vagy oldalkidobás)

## Akkumulátoros lombfúvó

A **BVi 60 BOOST** akkumulátoros lombfúvó a legkényelmesebb megoldás park- és kertrendezési munkákhoz. A csendes működés párosul a megfelelő teljesítménnyel ez által biztosítva a hatékony munkavégzést.



Kimeneti levegő sebességszabályozó BOOST funkcióval a fúvóerő további növelése érdekében.



Az akkumulátor töltésétől független állandó teljesítmény.



Jól kiegyensúlyozott termék.



A nyomógombos fúvócső-csatlakozó rendszer megkönnyíti az összeszerelést.



### BVi 60 BOOST

Motortípus	Szénkefés
Feszültség	40 V
Akkumulátor a működéshez	Bi 2,0 OM / Bi 5,0 OM
Levegő kimenet max. sebesség	40 m/s (BOOST 50 m/s)
Állítható levegő sebesség	igen, specifikus vezérlés (tárcsa)
Hangnyomás/hang teljesítmény szint	88,6/98 dB(A)
Rezgésszint	< 2,5 m/s <sup>2</sup>
Üzemidő, maximum sebesség	12' (2,0 Ah) / 25' (5,0 Ah)
Üzemidő, minimum sebesség	32' (2,0 Ah) / 82' (5,0 Ah)
Tömeg akkumulátor nélkül	2,8 kg
Töltési idő CRG segítségével	88' (2,0 Ah) / 220' (5,0 Ah)
Töltési idő FAST CRG segítségével	40' (2,0 Ah) / 90' (5,0 Ah)

## Akkumulátorok Bi

Az **Oleo-Mac** akkumulátoros termékcsaládhoz két féle akkumulátor áll rendelkezésre: 2,0 és 5 Ah. Az akkumulátorok minden egységhez használhatók. Hővédelmi és lemerült akkumulátor jelzőrendszerrel rendelkeznek. Használat közben a ledek folyamatosan jelzik az akkumulátorok töltöttségi szintjét.



Használat közben mindig látható a töltés szintje.



### Bi 2,0 OM

### Bi 5,0 OM

Töltési idő CRG segítségével	88 perc	220 perc
Töltési idő FAST CRG segítségével	40 perc	90 perc
Feszültség	40 V	40 V
Teljesítmény	2,0 Ah	5 Ah
Technológia	lítiumionos cellák	lítiumionos cellák
Töltési szintek	4 led	4 led
Tömeg	0,7 kg	1,3 kg

Nem használható a **GSi 30** motoros fűrésznél és a **Gi 44 T, Gi 48** fűnyírónál

## Akkumulátortöltők CRG

Lehetővé teszi a **Bi 2,0 OM / Bi 5,0 OM** akkumulátorok töltött és teljes hatékonyságú állapotának tartását. A modern elektronika lehetővé teszi az akkumulátorok teljes biztonságban történő töltését, megtartva a hasznos élettartamát és minimálisra csökkentve az áramfogyasztást. A **FAST CRG** töltő ezenfelül lehetővé teszi a töltési idő megfelelését: a 2,0 Ah kapacitású akkumulátor feltöltéséhez így csak 40 perc szükséges. A GS és Etl tanúsítvánnyal rendelkező töltők többféle csatlakozótípussal rendelhetők (EU, UK és US szabvány).



Az akkumulátor töltők falra szerelhetők.



### CRG

### FAST CRG

Feszültség	110-240 V, 50-60 Hz	110-240 V, 50-60 Hz
Akkumulátortöltési idő Bi 2,0 OM	88 perc	40 perc
Akkumulátortöltési idő Bi 5,0 OM	220 perc	90 perc
Tömeg	0,6 kg	1,0 kg

# Akkumulátoros termékek

## Bi 2,0 OM

2,0 Ah AKKUMULÁTOR

## Bi 5,0 OM

5,0 Ah AKKUMULÁTOR

Az **Oleo-Mac** akkumulátorok választéka két méretből áll: 2,0 és 5,0 Ah, mindkettőt ugyanazok a méretek jellemzik, és mindkettő teljes mértékben csereszabatos az összes alkalmazásnál\*.



UGYANAZOK A MÉRTEK A 2,0 Ah ÉS 5,0 Ah ESETÉN

### Bi 2,0 OM\*

Töltési idő CRG segítségével	88 perc
Töltési idő FAST CRG segítségével	40 perc
Tömeg	0,7 kg

### Bi 5,0 OM

Töltési idő CRG segítségével	220 perc
Töltési idő FAST CRG segítségével	90 perc
Tömeg	1,3 kg

\* a 2,0 Ah akkumulátor nem használható a **Gi 48, Gi 44 T** fűnyírónál és a **Gsi 30** motoros fűrésznél



HASZNÁLAT KÖZBEN MINDIG LÁTHATÓ A TÖLTÉS SZINTJE.



**Gsi 30**



**Hci 45**



**Bci 30**

A MUNKAVÉGZÉS SZABADSÁGA EGY TÖLTÉSSEL

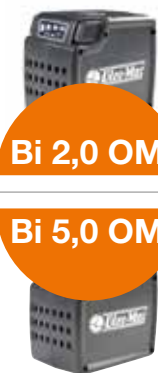

	MUNKAVÉGZÉS TÍPUSA	MUNKAVÉGZÉS TÍPUSA	MUNKAVÉGZÉS TÍPUSA	MUNKAVÉGZÉS TÍPUSA
<b>Bi 2,0 OM</b>	INTENZÍV	KÖNNYŰ	INTENZÍV	KÖNNYŰ
	Fa Ø 10 cm			INTENZÍV
	VÁGÁSOK SZÁMA	AKKUMULÁTOR IDŐTARTAM PERCBEN	AKKUMULÁTOR IDŐTARTAM PERCBEN	AKKUMULÁTOR IDŐTARTAM PERCBEN
<b>Bi 5,0 OM</b>	160	48	36	24
	VÁGÁSOK SZÁMA	120	90	60
				40

# Akkumulátoros termékek

## CRG

AKKUMULÁTORTÖLTŐK



### CRG

Akkumulátortöltési idő Bi 2,0 OM	88 perc
Akkumulátortöltési idő Bi 5,0 OM	220 perc
Tömeg	0,6 kg

## FAST CRG

AKKUMULÁTORTÖLTŐK



### FAST CRG

Akkumulátortöltési idő Bi 2,0 OM	40 perc
Akkumulátortöltési idő Bi 5,0 OM	90 perc
Tömeg	1,0 kg



**BVi 60 BOOST**



**Gi 40 P**



**Gi 44 P**



**Gi 44 T**



**Gi 48 P**



**Gi 48 T**



KÖNNYŰ

**32**



INTENZÍV

**12**

VÁGÁSFELÜLET  
m<sup>2</sup>-BEN

**82**

**25**

VÁGÁSFELÜLET  
m<sup>2</sup>-BEN



1 AKKUMULÁTOR - **120**



1 AKKUMULÁTOR - **140**



2 AKKUMULÁTOR - **280**

-

-

-



1 AKKUMULÁTOR - **300**



1 AKKUMULÁTOR - **350**



2 AKKUMULÁTOR - **700**



1 AKKUMULÁTOR - **250**



2 AKKUMULÁTOR - **500**



1 AKKUMULÁTOR - **250**



2 AKKUMULÁTOR - **500**



1 AKKUMULÁTOR - **250**



2 AKKUMULÁTOR - **500**

# Erősek, sokoldalúak, könnyen használhatók: nélkülözhetetlen társak favágáskor és metszési munkákhoz.

## Technológia és kényelem

Metszés, fadöntés, gallyazás, barkácsolás: minden igényhez létezik egy **Oleo-Mac** láncfűrész, ami a kertészkedéstől a bozótvágásig minden munkatípus szükségleteit kielégíti. Bár jellemzőiket illetően különböznek egymástól, minden modellnél közös a minőség, az egyszerű használat és karbantartás és a megbízható működés. Kiváló minőségű vezetők és láncok biztosítják a növényzet megóvását szolgáló határozott és pontos vágást. A kis fogyasztásnak, valamint a lineáris és állandó motornyomatéknak köszönhetően láncfűrészünk még hosszabb használat esetén is kiváló és maximális teljesítményt nyújtanak. A magas műszaki színvonal maximális biztonságot garantál, amit az elektromos modelleknél olyan nemzetközi tanúsítványok igazolnak, mint a GS és IMQ.



2 szegmensű dugattyú, kovácsolt és megmunkált acél főtengely és hajtókar, görgős kosár, nikkellel bevont henger: időtálló hatásfokot biztosítanak nehéz használati körülmények esetén is.



Az „EasyOn” indítórendszer megkönnyíti a gép beindítását, erőfeszítés nélkül, és a berántások száma is csökken.



A Primer üzemanyag pumpa megkönnyíti az indítást, különösen rideg időjárási viszonyok esetén.



Keverék tartály az üzemanyag szint külső leolvasásával: megkönnyíti az utántöltés kezelését.

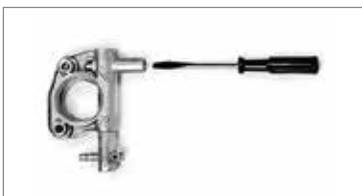

Alumínium olajpumpa: megfelelő kenést biztosít a láncnak és a vezetőlemeznek minden munka során, csökkenti a vágószerkezet kopását, hosszabb élettartamot biztosít.



„Ice device”: lehetővé teszi a problémamentes munkavégzést alacsony hőmérsékleten is (0 °C alatt) megakadályozva a jégképződést a levegőszűrőn.



# Láncfűrészek és ágvágók

## Útmutató a motoros fűrész és az ágvágó kiválasztásához

		OTTHON	VIDÉK	ERDŐ	VÁROS
<b>KANDALLÓFA VÁGÁSA, METSZÉS, BARKÁCSMUNKÁK</b>	Elektromos	GS 200 E			
	Akkumulátoros	GSi 30			
<b>GALLYAZÁS, TŰZIFAAPRÍTÁS</b>	H sorozat	GSH 40 / GSH 400			
	GS sorozat	GS 371 GS 411			
	H sorozat intenzív használatra	GSH 51 / GSH 510 GSH 56 / GSH 560			
	GS sorozat intenzív használatra	GS 451 GS 520			
<b>FAKIDÖNTÉS</b>	Professzionális GS sorozat			GS 630 GS 650 GS 651	
<b>FELDARABOLÁS</b>	Ágvágáshoz, H sorozat	GSTH 240			
	Ágvágáshoz, GS sorozat			GST 250 GST 360	
	Ágvágók H sorozat	PPH 250			
	Teleszkópos ágvágók			PPX 271 PPX 275	

## Elektromos láncfűrészek

Az elektromos láncfűrész az a munkaeszköz, amellyel könnyen és gyorsan elvégezhető a ház körüli és a kisebb kertgondozási teendők: a kályhába és kandallóba való tűzifa felvágásától kezdve a kerti fák gallyazásán át egészen a barkácsmunkákig. A **GS 200 E** egy kisméretű, rendkívül jól kezelhető láncfűrész, könnyen indítható és egyszerűen karbantartható a minőségi munka és a kényelmes használat tökéletes kombinációja.



Láncfeszítés állítás szerszámok használata nélkül.



### GS 200 E

Teljesítmény	2,0 kW
Feszültség/frekvencia	230 V / 50 Hz
Vezető hossza	41 cm/16" (lekerekített)
Lánc osztása	3/8" x .050"
Olajpumpa	automatikus / leállított motornál zárt
Olajtartály úrtartalma	0,35 L
Hangnyomás/hangteljesítmény szintje	84,3/106,5 dB(A)
Rezgésszint, bal/jobbról	3,9/4,4 m/s <sup>2</sup>
Önsúly, vezető és lánc nélkül	4,4 kg



## Akkumulátoros láncfűrész

Az akkumulátoros láncfűrész kábel nélküli megoldást jelent metszéshez, ágvágáshoz, valamint kis- és közepes átmérőjű tűzifa darabolásához. Az akkumulátoros láncfűrésznél a kompakt és ergonomikus formatervezés biztosítja a kényelmes használatot. A **GSi 30** akkumulátoros láncfűrész ideális a ház körüli, hobbi munkák elvégzéséhez, kipufogó gáz és zaj nélkül, hatékonyság és megbízható teljesítmény mellett, kiváló minőségű Oregon vezetővel és ellenálló láncsal felszerelve, amely biztosítja az optimális vágást.



Kis súly és méretek.



12" Oregon vezető és lánc.



Szerszám nélküli láncállítás.



### GSi 30

Motortípus	Szénkefe nélkül
Feszültség	40 V
Akkumulátor a működéshez	Bi 5,0 OM
Vezető típusa	Oregon , lekerékített
Vezető hossza	30 cm / 12"
Lánc osztása	3/8" x .043"
Láncsebesség	16 m/s
Olajpumpa	automatikus/alapjáraton zárt
Olajtartály űrtartalma	0,2 L
Láncfeszítő	szerszám nélkül
Vágásszám legfeljebb (*)	160 vágás
Súly (akkumulátor, vezető és lánc nélkül)	2,8 kg
Töltési idő CRG segítségével	220' (5,0 Ah)
Töltési idő FAST CRG segítségével	90' (5,0 Ah)

(\*) 10 cm átmérőjű fa vágása.

A munkaidő függ a környezettől és a kivágandó fa fajtájától

# H sorozat benzinmotoros láncfűrészek

## Metszéshez

A **GSTH 240** motoros fűrész kiváló választás azon magánfelhasználók számára, akiknek robusztus és megbízható termékre van szükségük ahhoz, hogy könnyen megbirkózzanak a növények, különösen a gyümölcsfák és az olajfák metszési műveleteivel. A karburátor stabilitása miatt ezek a vágásműveletek nem hagyományos helyzetekben is elvégezhetők (dőntött vagy felfordított gép).



„EasyOn” indítórendszer könnyített: csökkenti a gyújtási fázisban fellépő visszacsapásokat.



Az oldalsó láncfeszítő gyors és kényelmes beavatkozást biztosít a láncfeszességnél minden munkakörülmény esetén.



„AlwaysOn” kapcsoló: gyors leállítás, automatikus visszaállással mindig indulásra kész.



Speciális vezetők csökkentett sugarú orral: redukálják a visszarúgás lehetőségét, megkönnyítve a pontos vágást a precíziós munkáknál.



### GSTH 240

Teljesítmény	1,2 HP - 0,9 kW/25,4 cm <sup>3</sup>
Vezető hossza	25 cm (10")
Lánc osztása	3/8" x .050" (lekerekített) 1/4" x .043" (lekerekített)
Olajpumpa	állítható, alumínium / alapjáraton zárt
Olajtartály űrtartalma	0,16 L/0,20 L
Hangnyomás/hangteljesítmény szintje	96,7/108 dB(A)
Rezgésszint, bal/jobbról	7,1/7,1 m/s <sup>2</sup>
Önsúly, vezető és lánc nélkül	3,2 kg

# H sorozat benzinmotoros láncfűrészek

## Kompakt

A „H” láncfűrészek az **Oleo-Mac** termékcsalád alaptípusát képviselik, a szolgáltatások és a költség megfelelő egyensúlyának biztosítására tervezték ház körüli és kisebb mezőgazdasági munkákhoz. Az egyéni használatra tökéletes, legkisebb és legkönnyebb **GSH 400** modellt újszerű design, az ágazat csúcsát képviselő teljesítmény és az alkatrészek megbízhatósága jellemzi.



Nejlonszűrő: a nagy szűrőfelületnek köszönhetően megnöveli az üzemórák számát két szűrőtisztítás között.



„EasyOn”: könnyített indítási rendszer, amely csökkenti a berántások számát.



Oldalt elhelyezett láncfeszítő: könnyebbé teszi a hozzáférést, elkerülve minden kockázatot a lánc megérintésére.



Állítható alumínium olajszivattyú: megkönnyíti a kezelő munkáját, lehetővé teszi a szállított olajmennyiség változtatását a géphasználat és a vezető/lánc használat függvényében. Alapjáraton nincs olajszállítás, amely kisebb fogyasztást és kisebb környezetszennyezést jelent.



**GSH 40**

**GSH 400**

Teljesítmény	2,3 HP - 1,7 kW/38,9 cm <sup>3</sup>
Vezető hossza	35-41 cm/14"-16"
Lánc osztása	Oregon 3/8" x .050"
Olajpumpa	automatikus, alumínium / állítható / leállított motornál zárt
Olajtartály úrtartalma	0,22 L/0,32 L
Hangnyomás/hangteljesítmény szintje	103,2/111,5 dB(A)
Rezgésszint, bal/jobb	6,9/7,1 m/s <sup>2</sup>
Önsúly, vezető és lánc nélkül	4,5 kg

# H sorozat benzinmotoros láncfűrészek

## Intenzív használatra

Mind háztartási, mind kis mezőgazdasági felhasználásra javasolt nagyobb hengerűrtartalmú „H” motoros fűrészek.



Alacsony üzemi hőmérséklet: komfortot és biztonságot nyújtanak a felhasználó számára, a motor hosszabb élettartamán túl.



Minimális rezgések: ezt a gép rezgéscsillapító rendszerei biztosítják, ezzel az általános használati kényelem részét képezik.



Nikkelezett henger: az alkatrész hosszabb élettartama érdekében.



Stabil üzemanyag-porlasztás: a gép folyamatos működése érdekében.



**GSH 51**

**GSH 56**

**GSH 510**

**GSH 560**

Teljesítmény	3,0 HP - 2,2 kW/50,9 cm <sup>3</sup>	3,5 HP - 2,6 kW/54,5 cm <sup>3</sup>
Vezető hossza	41-46-51 cm/16"-18"-20" (lekerékített)	41-46-51 cm/16"-18"-20"
Lánc osztása	Oregon .325" x .050" (16"-18") - .325" x .058" (20")	Oregon .325" - 3/8"
Olajpumpa	automatikus / állítható / leállított motornál zárt	automatikus / állítható / leállított motornál zárt
Olajtartály űrtartalma	0,27 L/0,5 L	0,27 L/0,5 L
Hangnyomás/hangteljesítmény szintje	110/113 dB(A)	113/116 dB(A)
Rezgésszint, bal/jobb	5,2/4,8 m/s <sup>2</sup>	7,2/7,0 m/s <sup>2</sup>
Önsúly, vezető és lánc nélkül	5,4 kg	5,5 kg



# GS sorozat benzinmotoros láncfűrészek

## Metszéshez

A növények, olajfák és gyümölcsfák metszési és karbantartási műveleteihez szükséges teljesítményt, gyorsaságot és precizitást a **GST 250** metszőfűrész biztosítja; a kezelhetőség, súly és teljesítmény szempontjából ez ennek a kategóriának a zászlóshajója. E tényezők egyetlen termékben való egyesítése teszi a **GST 250** típust a hatékony, gyors és biztonságos metszés tökéletes eszközévé. A **GST 360** jellegzetes tulajdonságait a teljesítmény, az ergonómia és a kiegyensúlyozottság jelenti. Ez a kiváló teljesítmény-súly arányú és kompakt láncfűrész ideális a hosszú törzsű fák magasban végzett metszéséhez, gallyazásához és kidöntéséhez. A nehéz körülmények közötti munkára való alkalmassága miatt tökéletes eszközzé válik a „faápoló” szakemberek kezében. A kevés károsanyagot kibocsátó, környezetbarát motort kettős (szivacs és nylon) levegőszűrő védi, a gyorsan mozgó láncsal pedig határozott és pontos vágás végezhető úgy, hogy közben nem sérül meg a fa kérge.

A **GST 250** és **GST 360** tervezője az ipari formatervezés terén vezetőnek számító **Giugiaro** cég.

A **GST 250** láncsal és 1,1 mm-es vezetővel is elérhető (vastagság: 0.043”).



Karabinerhorog: behajtható és acélból készült, a gépnek a kezelőre történő gyors rögzítésére készült.



„OnBoard” tengelykapcsoló: gyorsan felszerelhető vágószerszám, tisztább tengelykapcsoló, az időtálló teljesítmény érdekében.



„AlwaysOn” kapcsoló: gyors a lekapcsolásban, és az automatikus visszaállással mindig indításra kész.



Az „EasyLift” olaj- és keverékdugók a legkényelmesebb megoldást biztosítják a töltési területekhez való folyamatos hozzáférés tekintetében. Az ergonómikus, könnyen zárható felső nyílás biztosítja a szerszámok nélküli használatot.

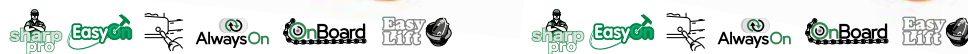

### GST 250

### GST 360

	GST 250	GST 360
Teljesítmény	1,3 HP - 1,0 kW/25,4 cm <sup>3</sup>	2,0 HP - 1,5 kW/35,1 cm <sup>3</sup>
Vezető hossza	25 cm/10" (lekerekített/carving)	30-35 cm/12"-14" (lekerekített)
Lánc osztása	1/4" x .050" (lekerekített) 1/4" x .050" (carving) 1/4" x .043" (lekerekített)	3/8" x .050" (lekerekített)
Olajpumpa	automatikus, alumínium / alapláraton zárt	állítható, alumínium / alapláraton zárt
Olajtartály űrtartalma	0,19 L/0,22 L	0,23 L/0,28 L
Hangnyomás/hangteljesítmény szintje	97,7/107,9 dB(A)	103/115 dB(A)
Rezgésszint, bal/jobbról	4,3/5,2 m/s <sup>2</sup>	4,9/5,2 m/s <sup>2</sup>
Önsúly, vezető és lánc nélkül	2,7 kg	3,8 kg

# GS sorozat benzinmotoros láncfűrészek

## Kompakt

A kis láncfűrészek tervezése a csúcskategóriás modellekhez használt technológiával történt: kategóriájuk legjavát nyújtják, amihez maximális teljesítmény és minimális idő- és energiaigény társul. Ennek köszönhetően praktikus és könnyen használható eszközök jelentenek az alkalmankénti kisebb metszésekhez és a kandallóba való vékony tűzifa felvágásához. Az adapterek rendkívül megkönnyítik a használatot és a karbantartást.



2 szegmensű dugattyú, kovácsolt és megmunkált acél főtengely és hajtókar, görgős kosár, henger nikkel bevonattal: időálló hatásfokot biztosítanak nehéz használati körülmények esetén is.



Nylon szűrő: a magas szűrőfelületnek köszönhetően növeli a szűrőtisztítások közötti munkavégzési időt.



Könnyített „EasyOn” indítási rendszer: csökkenti a berántások számát.



Az „EasyLift” olaj- és keverékugók a legkényelmesebb megoldást biztosítják a töltési területekhez való folyamatos hozzáférés tekintetében. Az ergonomikus, könnyen zárható felső nyílás biztosítja a szerszámok nélküli használatot.

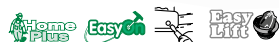

### GS 371



### GS 411

Teljesítmény	2,4 HP - 1,8 kW/35,2 cm <sup>3</sup>	2,6 HP - 1,9 kW/39,0 cm <sup>3</sup>
Vezető hossza	35-41 cm/14"-16" (lekerekített)	41 cm/16" (lekerekített)
Lánc osztása	3/8" x .050" Special	3/8" x .050" Special .325" x .050" Microlite
Olajpumpa	automatikus / leállított motornál zárt	automatikus / állítható / leállított motornál zárt
Olajtartály űrtartalma	0,22 L/0,32 L	0,22 L/0,32 L
Hangnyomás/hangteljesítmény szintje	100,4/110,9 dB(A)	100,2/111,2 dB(A)
Rezgésszint, bal/jobbról	5,2/6,5 m/s <sup>2</sup>	5,1/5,9 (3/8") 4,6/5,2 (.325")
Önsúly, vezető és lánc nélkül	4,7 kg	4,7 kg

## GS sorozat benzinmotoros láncfűrészek

### Intenzív használatra

A közepes teljesítményű benzinmotoros láncfűrészek az intenzív munkák gyakori használatot is bíró kompakt eszközei. Kialakításuknak köszönhetően képesek a legigényesebb felhasználókat is kiszolgálni a mezőgazdasági, erdészeti és kerti munkák során. A sokoldalúság kulcsa a teljesítmény és a súly megfelelő aránya, ezért szakszerűen végez mindenféle vágást, legyen az metszés, gallyazás vagy közepes méretű fatörzsek darabolása. Optimális minőségben teljesít munkáigényes feladatokat a kertésztől a mezőgazdaságig.



2 szegmensű dugattyú, kovácsolt és megmunkált acél főtengely és hajtókar, görgős kosár, henger nikkelbevonattal: időtálló hatásfokot biztosítanak nehéz használati körülmények esetén is.



Nejlonszűrő: a nagy szűrőfelületnek köszönhetően megnöveli az üzemórák számát két szűrőtisztítás között.



Az „EasyLift” olaj- és keverékdugók a legkényelmesebb megoldást biztosítják a töltési területekhez való folyamatos hozzáférés tekintetében. Az ergonomikus, könnyen zárható felső nyílás biztosítja a szerszámok nélküli használatot.



A **GS 451** modell hengere lehetővé teszi a kipufogó gáz visszavezetését, és a fogyasztás jelentős csökkentésére optimalizálták.



#### GS 451

#### GS 520

Teljesítmény	2,9 HP - 2,1 kW/42,9 cm <sup>3</sup>	3,4 HP - 2,5 kW/51,7 cm <sup>3</sup>
Vezető hossza	41-46 cm/16"-18" (lekerekített - microlite)	41-46 cm/16"-18" (lekerekített)
Lánc osztása	.325" x .050"	.325" x .058"
Olajpumpa	automatikus / állítható / leállított motornál zárt	automatikus / állítható / leállított motornál zárt
Olajtartály úrtartalma	0,22 L/0,32 L	0,27 L/0,5 L
Hangnyomás/hangteljesítmény szintje	103/114 dB(A)	104,4/112,9 dB(A)
Rezgésszint, bal/jobb	4,3/4,8 m/s <sup>2</sup>	5,2/5,5 m/s <sup>2</sup>
Önsúly, vezető és lánc nélkül	4,8 kg	5,4 kg



# GS sorozat benzinmotoros láncfűrészek

## Professzionális használatra

A professzionális láncfűrészek olyan erős gépek, amelyek nagyméretű fák kidöntéséhez, vágásához és darabolásához használhatók. A változó előgyújtást biztosító digitális gyújtótekerccs a fordulatszám-korlátozóval a motor egyenletes működését és a belsőégésű egység jobb hűtését biztosítja akár nehéz időjárási viszonyok között is. A markolat és az üzemyagtartály el van választva a gépháztól a keverék hőmérsékletének és a rázkódás mértékének csökkentése érdekében. Az alumíniumból készült automata és szabályozható olajszivattyú segítségével takarékosan, az adott munkatípushoz állítható be az olaj áramlási sebessége.



Az „EasyLift” olaj- és keverék dugók a legkényelmesebb megoldást biztosítják a töltési területekhez való folyamatos hozzáférés tekintetében. Az ergonomikus, könnyen zárható felső nyílás biztosítja a szerszámok nélküli használatot.



Nejlonszűrő: a nagy szűrőfelületnek köszönhetően megnöveli az üzemórák számát két szűrőtisztítás között.



Dekompresszor: megkönnyíti a beindítást, csökkenti a kezelő erőfeszítését.



„OnBoard” tengelykapcsoló: gyorsan felszerelhető vágószerszám, tisztább tengelykapcsoló, az időtálló teljesítmény érdekében.



### GS 630

### GS 650

### GS 651

Teljesítmény	4,7 HP – 3,5 kW/63,2 cm <sup>3</sup>	4,7 HP – 3,5 kW/63,4 cm <sup>3</sup>	4,7 HP – 3,5 kW/63,4 cm <sup>3</sup>
Vezető hossza	46-51 cm /18"-20" (lekerekített cserélhető)	46-51 cm /18"-20" (lekerekített cserélhető) 51-61-71 cm /20"-24"-28" (hegyes)	46-51 cm /18"-20" (lekerekített cserélhető)
Lánc osztása	3/8" x .058"	3/8" x .058"	3/8" x .058"
Olajpumpa	automatikus / állítható / leállított motornál zárt	automatikus / állítható / leállított motornál zárt	automatikus / állítható / leállított motornál zárt
Olajtartály űrtartalma	0,35 L/0,70 L	0,45 L/0,80 L	0,45 L/0,80 L
Hangnyomás/hangteljesítmény szintje	104,1/115 dB(A)	103,3/112 dB(A)	103,3/112 dB(A)
Rezgésszint, bal/jobb	5,9/6,8 m/s <sup>2</sup>	5,3/5,3 m/s <sup>2</sup>	5,3/5,3 m/s <sup>2</sup>
Önsúly, vezető és lánc nélkül	5,8 kg	6,5 kg	6,5 kg

## Ágvágók H sorozat

Az ágvágók ideálisak magasban végzett, gallyazási műveletek hatékony megoldására, ugyanakkor kényelmes és biztonságos a használatuk, egyéb eszközök, pl. létrák, emelvények használata nélkül. A **PPH 250** modell a legjobb ár-érték aránnyal rendelkező modell a paicon. Optimális választás a ház körüli vagy kisebb erdészeti, mezőgazdasági munkák elvégzésére.



2 gyűrűs dugattyú, kovácsolt és megmunkált acél főtengely és hajtókar, tűgörgős csapágy, henger nikkel bevonattal, a tartós használat érdekében.



Nagy megbízhatóság a 6 önkenő csúszócsapágyban futó, Ø 8 mm merev hajtótengelynek köszönhetően.



"AlwaysOn" kapcsoló: gyors a leállítás során, és az automatikus visszaállással mindig indulásra kész.



### PPH 250

Teljesítmény	1,2 HP – 0,9 kW/25,4 cm <sup>3</sup>
Ágvágó beállítás	rögzített eszköz
Vezető hossza	25 cm/10" (lekerekített)
Lánc (szemtávolság x vastagság)	3/8" x .050"
A gép teljes hossza	2,05 m
Hangnyomás/hangteljesítmény szintje	96,0/110,7 dB(A)
Rezgésszint, bal/jobbról	1,4/1,4 m/s <sup>2</sup>
Teljes gép súlya, vezető és lánc nélkül	5,4 kg

## Teleszkópos ágvágók

A teleszkópos ágvágók ideális eszközök a magasban történő ágvágáshoz és gallyazáshoz, miközben biztonságos és kényelmes pozíciót biztosítanak. Alkalmaskak erdőben, vidéken és a városi zöld területeken való használatra, lehetővé teszik, hogy ne kelljen létrát vagy bármilyen állványt használni: a 3,12 méterig hosszabbítható szárnak köszönhetően a talajtól akár 5 méterre lévő ágak is elérhetők. A **PPX 271** ágvágó 5 köztes pozícióba állítható 0° és 90° között, egy olyan eszköz segítségével, amely minden munkahelyzetben kiváló teljesítményt biztosít, és jelentősen javítja a metszési terület láthatóságát. A **PPX 275** modell 30 cm-es, 1/4"-es carving rendszerű vezetővel van felszerelve: könnyű és kompakt kialakítása lehetővé teszi a behatolást a legsűrűbb lombzat közé is. A fedele alumínium alátámasztással rendelkezik, amely maximális ellenállást biztosít az erőfelfejtés szemben. A professzionális olajszivattyú állandó kenést biztosít a vágófej számára.



2 szegmensű dugattyú, fröccsöntött nikkelezett henger, hajtókar és kovácsolt motortengely: a motor számára nagy ellenállást és időtálló tartósságot biztosítanak.



Az ágvágó adapter egyszerű rögzítőrendszere lehetővé teszi 5 különböző vágáshelyzet beállítását (0° és 90° között), a maximális láthatóság biztosítására a munkavégzés területén és a precíz vágás érdekében (**PPX 271**).



„AlwaysOn” kapcsoló: gyors a lekapcsolásban, és az automatikus visszaállással mindig indításra kész.



Forgattyúsház alumíniumból: lehetővé teszi a gép súlyának optimalizálását és csökkentését, erős felépítést és hosszú élettartamot biztosítva.



### PPX 271

### PPX 275

Teljesítmény	1,3 HP – 1,0 kW/27,0 cm <sup>3</sup>	1,3 HP – 1,0 kW/27,0 cm <sup>3</sup>
Vágófej beállítása	0°-tól 90°-ig (5 pozíció)	rögzített
Vezető hossza	25 cm/10" (lekerekített microlite)	30 cm/12" (lekerekített)
Lánc (szemtávolság x vastagság)	3/8" x .043"	1/4" x .043"
A gép teljes hossza	2,60 m/3,80 m	2,65 m/3,85 m
Hangnyomás/hangteljesítmény szintje	97,0/107,5 dB(A)	97,0/107,5 dB(A)
Rezgésszint, bal/jobbról	4,2/5,9 m/s <sup>2</sup>	4,2/5,9 m/s <sup>2</sup>
Teljes gép súlya, vezető és lánc nélkül	7,9 kg	7,4 kg

2024 nyaratól kapható

# Tartozékok Lánzfűrészekhez és ágvágókhöz - Lánccok



Lánc típusa	Szemtávolság	Fogazat rajza	Vastagság				Vezető hossza
			.043"	.050"	.058"	.063"	
			1,1 mm	1,3 mm	1,5 mm	1,6 mm	
	3/8		N143C-K				12"(30 cm)
	1/4		E143MC-K				10"(25 cm)
	1/4			E650MC-K			16"-ig (40 cm)
	3/8 LOW PRO		N143C-K				12"-tól 16"-ig (30 cm-től 40 cm-ig)
	3/8 LOW PRO			N150C-N			
	3/8 LOW PRO			N150C-K			
	.325			K250C-N			11"-tól 20"-ig (28 cm-től 50 cm-ig)
	.325			K250C-K			
	.325				K258C-N		
	.325				K258C-K		
	.325					K263C-N	13"-tól 18"-ig (33 cm-től 45 cm-ig)
	.325			K250NK-K			
	.325			K250L-N	K258L-N	K263L-N	11"-tól 20"-ig (28 cm-től 50 cm-ig)
	3/8			A350EP-N			36"-ig 3/8 (90 cm-ig)
	3/8				A358EP-N		
	3/8					A363EP-N	
	3/8				A358EP-K		13"-tól 24"-ig 3/8 (33-től 60 cm-ig)
	3/8				A358LM-N		
	3/8					A363LM-N	
	404					B463EP-N	

HOGYAN AZONOSÍTSUK A LÁNCOT	K	50	C	K	072	EOM
	.325"	.050"	Semi-Chisel	Csökkenő fogazat	# Láncszemek száma tekercs hossza	Hurokdoboz, tekercsek
Szemtávolság	Vastagság	Fogazat típusa	Kick back elleni védelem			
A	3/8"	50 .050" (1,3 mm)	C Semi-Chisel	K	EOM	
B	.404	58 .058" (1,5 mm)	EP Type "E" professional (Semi-Chisel)	N		
E	1/4"	63 .063" (1,6 mm)	LM Magna Chisel (PRO-CHISEL)		EEF	
K	.325"	43 .043" (1,1 mm)	MC Micro Chisel		REM	
N	3/8" Lo Pro		NK Narrow Kerf			

# Tartozékok Lánzfűrészekhez és ágvágókhöz - Lánccok

						Motoros fűrészek				Leírás
						< 35 cc	35 - 45 cc	45 - 60 cc	> 60 cc	
●	●		●	●	●					Kis és közepes hengerűrtartalmú gépekhez ajánljuk. Határozott, jó minőségű vágás. Ágvágó gépekhez használják.
●			●	●	●					Kompakt, könnyű és ellenálló. A vezető és lánc párosítás a hagyományos láncokhoz képest kb. 15%-os súlymegtakarítást biztosít.
●	●		●	●						Maximális teljesítmény. Ideális intenzív ágvágáshoz.
●			●	●						Hobby használatra fejlesztették ki. A biztonsági fogazatnak köszönhetően alacsony rezgést és maximális biztonságot garantál.
	●	●			●	●	●	●		Könnyű, és jól működik. Ezt a láncot professzionális felhasználók részére fejlesztették ki, akiknek 325" osztású láncra van szükségük.
	●	●			●	●	●			Könnyű lánzfűrészekhez fejlesztették ki, maximális minőséget és kis teljesítményfelvételt biztosít.
	●	●			●	●	●			325" osztású lánzfűrész használó professzionális felhasználók részére fejlesztették ki.
		●			●	●	●	●		Ellenálló és jól működik, ezt a láncot intenzív és professzionális használatra gyártják.
		●			●	●	●	●		A Chisel 3/8 lánc a professzionális felhasználók számára mindig is referenciaként szolgált.
		●			●	●		●		A nehezebb feladatok ellátására született. Megállíthatatlan és különösen ellenálló.

Szertávolság	EMAK	OREGON	CARLTON	WINDSOR						
1/4	E650MC-K	25AP	E1MC-BL	50K	90°	30°	.025	85° - 90°	60°	5/32" - 4,0 mm
3/8 LP	N143C-K	90SG	N4C-BL	43RG						
3/8 LP	N150C-N	91VXL	N1C	50R	90°	35°	.025	85° - 90°	60°	5/32" - 4,0 mm
3/8 LP	N150C-K	91VG	N1C-BL	50RG						
.325	K250C-N/K	20BPX	K1C-K1C-BL	50J - 50JG						
.325	K258C-N/K	21BPX	K2C-K2C-BL	58J - 58JG	90°	30°	.025	80° - 90°	60°	3/16" - 4,8 mm
.325	K263C-N	22BPX	K3C	63J - 63JG						
.325	K250NK	95VPX	K1NK-BL	50JSG						
.325	K250L-N	20LPX	K1L	50JL						
.325	K258L-N	21LPX	K2L	58JL	80°	30°	.025	85° - 90°	60°	11/64" - 4,5 mm
.325	K263L-N	22LPX	K3L	63JL						
3/8	A350EP-N	72D - 72DP	A1EP	50A						
3/8	A358EP-N	73D - 73DP	A2EP	58A	90°	35°	.025	85° - 90°	60°	7/32" - 5,5 mm
3/8	A363EP-N	75D - 75DP	A3EP	63A						
3/8	A358EP-K	73V	A2EP-GL							
3/8	A358LM-N	73LGX	A2LM	58APL	80°	30°	.025	80° - 90°	60°	7/32" - 5,5 mm
3/8	A363LM-N	75LGX	A3LM	63APL						

# Tartozékok LánCFűrészekhez és ágvágókhoz - Vezetők és láncok



Gépek	Vezetők			Láncok				Tekercsek Emak 100' (Ft) Tekercsek Emak 25' (Ft)			
	Anyag	Hossz	Kód	Osztás x vastagság	Láncszemek száma, típus	Típus	Kód	Típus	Kód		
<b>GSi 30</b>		12" - cm 30	54050043R	.3/8" x .043" (1,1mm)	45-90 PX	N143C-K-045E	30629041	N143C-K-100REM N143C-K-025REM	3063037A 3063023A*		
<b>GSTH 240</b>		10" - cm 25	50350130R	.3/8" x .050" (1,3mm)	40-91 PX	N150C-K-040E	30629012A	N150C-K-100REM N150C-N-100REM N150C-N-025REM	3063022A 3063021A 3063035A*		
			50350221R	.1/4" x .043" (1,1mm)	Q43-56 PB	EMAK	30629543				
<b>GST 250</b>		10" - cm 25	3061025R	.1/4" x .043" (1,1mm)	60-A4SMB	EMAK	3062055R				
			3061026R				3062055R				
			50290032R	.1/4" x .050" (1,3mm)	58-25 AP	E650MC-K-058E	30629040A	E650MC-K-100REM E650MC-K-025REM	3063013BR 3063029A*		
			50030352R		60-25 AP	E650MC-K-060E	30629021A				
<b>GST 360</b>		12" - cm 30	50030232R	.3/8" x .050" (1,3mm)	45-91 VG	N150C-K-045E	30629013A	N150C-K-100REM N150C-N-100REM N150C-N-025REM	3063022A 3063021BR 3063035A*		
		14" - cm 35	50030190R		52-91 VG	N150C-K-045E	30629031A				
<b>GS 371</b>		14" - cm 35	50030190R	.3/8" x .050" (1,3mm)	52-91 VG	N150C-K-052E	30629015A 30629033A				
		14" - cm 35	50030190R		53-91 VG	N150C-K-053E	30629016A				
		16" - cm 41	50052012R		57-91 VG	N150C-K-057E	30629018A				
<b>GSH 40 / GSH 400</b>		14" - cm 35	50030190R	.3/8" x .050" (1,3mm)	53-91 VG	N150C-K-053E	30629016A				
		16" - cm 41	50052012R		57-91 VG	N150C-K-057E	30629018A				
<b>GS 411</b>		14" - cm 35	50030190R	.3/8" x .050" (1,3mm)	52-91 VG	N150C-K-052E	30629015A				
		14" - cm 35	50030190R		52-91 VG	K250C-K-052E	30629033A				
		16" - cm 41	50052012R		57-91 VG	K250C-K-057E	30629018A				
		16" - cm 41	50062006R		.325" x .050" (1,3mm)	66-95 VP	K250C-K-066E	30629004A	N250C-K-100REM N250C-N-100REM N250C-N-025REM	3063015A 3063014BR 3063030A*	
<b>GS 451</b>		16" - cm 41	50062006R	.325" x .050" (1,3mm)	66-95 VP	K250C-K-066E	30629004A				
		18" - cm 46	50230058R		72-95 VP	K250C-K-072E	30629027A				
<b>GS 520</b>		16" - cm 41	094600275R	.325" x .058" (1,5mm)	66-21 BP			N258C-N-100REM N258L-N-100REM N258C-K-100REM N258C-N-025REM	3063017A 3063019CR 3063018AR 3063032AR*		
		18" - cm 46	094600285R		72-21 BP	K258C-K-072E	30629007A				
		20" - cm 51	50082021R*		78-21 BP	K258C-K-078E	30629008A				
<b>GSH 51 / GSH 510 GSH 56 / GSH 560</b>		16" - cm 41	093800065R	.325" x .050" (1,3mm)	66-95 VP	K250C-K-066E	30629004A	N250C-K-100REM N250C-N-100REM N250C-N-025REM	3063015A 3063014BR 3063030A*		
		18" - cm 46	50310206R		72-95 VP	K250C-K-072E	30629027A				
		20" - cm 51	50310207R	.325" x .058" (1,5mm)	78-21 BP	K258C-K-078E	30629008A	N258C-N-100REM N258L-N-100REM N258C-K-100REM N258C-N-025REM*	3063017A 3063019CR 3063018AR 3063032AR*		
	18" - cm 46	50310121R	.3/8" x .058" (1,5mm)	68-73 DP	A358EP-K-068E	30629001A	A358EP-N-100REM A358LM-N-100REM	3063008A 3063010AR			
	20" - cm 51	50310177R		72-73 DP	A358EP-K-072E	30629002A					

A kódok félkövérrel szedve, alapfelszereltségként kaphatók. \* Amíg a készlet tart.

# Tartozékok Lánzfűrészekhez és ágvágókhhoz - Vezetők és láncok



Gépek	Vezetők			Láncok				Tekercsek Emak 100' (Ft) Tekercsek Emak 25' (Ft)	
	Anyag	Hossz	Kód	Osztás x vastagság	Láncszemek száma, típus	Típus	Kód	Típus	Kód
GS 630		16" - cm 41	50012035R	.325" x .058" (1,5mm)	66-21 BP			N258C-N-100REM N258L-N-100REM N258C-K-100REM K258C-N-025REM*	3063017A 3063019CR 3063018AR 3063032AR*
		18" - cm 46	50012036R		72-21 BP	K258C-K-072E	30629007A		
		20" - cm 51	50012037R		78-21 BP	K258C-K-078E	30629008A		
		18" - cm 46	<b>50022010R</b>	.3/8" x .058" (1,5mm)	68-73 BP	A358EP-K-068E	<b>30629001A</b>	A358EP-N-100REM A358LM-N-100REM	3063008A 3063010AR
		20" - cm 51	<b>50022011R</b>		72-73 BP	A358EP-K-072E A358LM-N-072E	<b>30629002A</b> 30629022*		
		22" - cm 56	50022012*		77-73 BP	EMAK	001000754R*		
		18" - cm 46	50022014*		68-73 BP				
		20" - cm 51	50022015R*		72-73 BP	A358EP-K-072E A358LM-N-072E	30629002A 30629022*		
GS 650 / GS 651		18" - cm 46	<b>50250106R</b>	.3/8" x .058" (1,5mm)	68-73 BP	A358EP-K-068E	<b>30629001A</b>	A358EP-N-100REM A358LM-N-100REM	3063008A 3063010AR
		20" - cm 51	<b>50250107R</b>		72-73 BP	A358EP-K-072E A358LM-N-072E	<b>30629002A</b> 30629022*		
		24" - cm 61	<b>50250108R</b>		84-73 BP				
		20" - cm 51	<b>50250111R</b>		72-73 BP	A358EP-K-072E A358LM-N-072E	<b>30629002A</b> 30629022*		
		24" - cm 61	<b>50250112R</b>		84-73 BP				
		28" - cm 71	<b>50250113R</b>		92-73 BP				
PPH 250 / PH 30		10" - cm 25	61542010R	.3/8" x .050" (1,5mm)	40-91 PX	N150C-K-040E	30629012A	N150C-K-100REM	3063022A
EP 125		12" - cm 30	63090074AR	.1/4" x .043" (1,1mm)	64	EMAK	30629042		
PPX 271		10" - cm 25	63090030R	.3/8" x .043" (1,1mm)	39-90 SG	N143C-K-039E	30629019A	N143C-K-100REM N143C-K-025REM*	3063037A 3063023A*
PPX 275		12" - cm 30	63090074AR	.1/4" x .043" (1,1mm)	64	EMAK	30629042		

A kódok félkövérrel szedve, alapfelszereltségként kaphatók. \* Amíg a készlet tart.

# Tartozékok LánCFűrészekhez és ágvágókhoz

A vezetők bemutatása és jellemzői

	Vezető	Vezető típusa	Vezető vége	Vezető hossza	Szemtávolság	Vastagság			
						.043"	.050"	.058"	.063"
						1,1 mm	1,3 mm	1,5 mm	1,6 mm
	<b>Microlite®</b> A vékonyított kivitelnek és az alacsony teljesítményfelvételnek köszönhetően ideálisak mindenféle házkörüli használat esetén. Maximális könnyedséget, alacsony rezgésszintet garantálnak, valamint csökkentik a kickback (visszaütés) hatást.	Hengerelt	Lekerekített	10"-12"-16"-18" / 25-30-41-46 cm	.3/8"	●			
					.325"		●		
	<b>Hengerelt Lekerekített</b> A házkörüli és félprofesszionális használatra tervezett hegyes orrú, tömör vezetők. A tökéletes kenést biztosító és az olaj kifolyását meggátoló speciális vezetők, a hosszabb élettartamért.	Hengerelt	Lekerekített	12"-14"-16"-18"-20" / 30-35-41-46-51 cm	.3/8"		●		
					.325"			●	
<p>döntött csatorna</p>	<b>Tömör véggel Lekerekített cserélhető (Power Match)</b> Hatékony kenőrendszerrel (Lubrijet) rendelkeznek, amely biztosítja, a tiszta munkavégzést. A cserélhető, orrkerekébetéses vezetővéget, .325" és 3/8" osztású láncokhoz ajánljuk.	Merev	Lekerekített cserélhető	15"-16"-18"-20"-22"-24"-25"-28" / 38-41-46-51-56-61-64-71 cm	.3/8"			●	
					.325"				●
<p>döntött csatorna</p>	<b>Tömör véggel hegyes</b> Ezek a profi vezetők kiváló teljesítményt biztosítanak, szélsőséges munkakörülmények és intenzív munkavégzés során is. A lekerekített vezetővég fokozott kopásellenállást biztosít. Hatékony kenőrendszerrel (Lubrijet) a tiszta munkafelületért.	Merev	Hegyes	10"-18"-20"-24"-25"-28"-30" / 25-46-51-61-64-71-76 cm	.1/4"		●		
					.3/8"				●
	<b>Tömör véggel hegyes</b> Ezek a profi vezetők kiváló teljesítményt biztosítanak, szélsőséges munkakörülmények és intenzív munkavégzés során is. A lekerekített vezetővég fokozott kopásellenállást biztosít.	Merev	Hegyes	30"-36" / 76-91 cm	.404"				●





# Pontosság, biztonság és mozgékonyaság: ezek a tökéletes vágás feltételei.

## Technológia és kényelem

Az **Oleo-Mac** sövényvágók a nagyteljesítményű motornak és a minőségi pengéknek köszönhetően kiváló munkavégzést biztosítanak. Könnyűek, erősek és könnyen használhatók; minden sövénytípus esetén határozott, pontos és tiszta vágást végeznek, ami nélkülözhetetlen az esztétikus végeredményhez és a növények egészségének védelméhez. Az **Oleo-Mac** sövényvágók kényelmes használatát szolgálják a „Primer” és „EasyOn” megoldások is, amelyek alacsony hőmérséklet mellett is biztosítják a könnyű beindítást.



Minőségi pengék a tiszta és pontos vágáshoz, a növény károsítása nélkül.



Professzionális alumínium hajtóműház, golyós csapágyakon nyugvó hajtókar: hosszú élettartamot, csendes működést és alacsony rezgésszintet biztosítanak.



„EasyOn” rendszer a kisebb erőfeszítés és a gyors gyújtás biztosítása érdekében.



A nagyméretű papír levegőszűrő poros környezetben is biztosítja a nagyobb szűrési kapacitást és a motor komolyabb védelmét.



Rezgéscsillapító rendszer 4 rugóval, ami a gépkezelő kezének teljes elszigetelését biztosítja.



180°-ban elforgatható hátsó markolat: lehetővé teszi a hatékony kényelmes munkavégzést a megdöntött gépnél is (csak kétpengés modelleknél).





# Sövénylvágók

## Útmutató a sövénylvágó kiválasztásához

		OTTHON	VIDÉK	ERDŐ	VÁROS
VÉKONY SZÁRÚ ÉS	Elektromos	HC 605 E HC 750 E			
	Akkumulátoros	HCi 45			
BENŐTT NÖVÉNYZETHEZ	Professzionális benzinmotoros			HC 246 P HC 247 P HCS 247 P	
	Magassági			BC 241 H BC 241 HL	

## Elektromos sövényvágók

Könnyűek, kompaktek és fürgék: az elektromos sövényvágók könnyen kezelhetők, motorjuk pedig bátran felveszi a versenyt a benzinmotoros változatokkal. Az elektromos sövényvágók ideális eszközök a zöldterületek gondozásához, még apróbb alkalmi munkák esetén is. Közepes méretű sövények és cserjék, illetve nem túl sűrű növényzet vágásához és metszéséhez vannak tervezve, csendes motoruk miatt pedig lakóövezetek közelében is nyugodtan használhatók.



Kettős biztonsági megszakító a markolaton, ami a kezelő maximális védelmét biztosítja.



180°-ban elforgatható markolat: lehetővé teszi a hatékony kényelmes munkavégzést a megdöntött gépnél is.



Átlátszó kézvédő burkolat a munkaterület maximális átlátásához.



### HC 605 E

### HC 750 E

Teljesítmény	0,60 kW	0,70 kW
Feszültség	230 V	230 V
Frekvencia	50 Hz	50 Hz
Súly	dupla	dupla
Pengetípus	570 mm	700 mm
Pengehosszúság	30 mm	35 mm
Legnagyobb vágásvastagság	15 mm	20 mm
Hangnyomás/hangteljesítmény szintje	78/95,4 dB(A)	86/94,9 dB(A)
Rezgésszint, bal/jobb	2,3/2,9 m/s <sup>2</sup>	< 2,5 m/s <sup>2</sup>
Pengetávolság	3,6 kg	4,3 kg

## Akkumulátoros sövényvágó

Az akkumulátoros sövényvágó ideális eszköz a ház körüli zöldterület gondozásához. A kábel nélküli eszköz biztosítja a könnyed, mozgékony munkavégzést. Kiváló minőségű, lézervágott pengék, amelyek nem károsítják a növényeket. Az akkumulátoros sövényvágó a tökéletes választás mind ergonomiai mind környezetvédelmi szempontból. A masszív fogaskerék ház garantálja a biztonságot és a tartósságot. Az akkumulátorral 2 óra folyamatos működés biztosított.



Lézerrel élezett, magas minőségű 45 cm-es kés.



Kiváló üzemi hatótáv.



Dupla él.



### HCi 45

Motortípus	Szénkefés
Feszültség	40 V
Akkumulátor a működéshez	Bi 2,0 OM / Bi 5,0 OM
Penge típus	dupla éllel
Pengehosszúság	45 cm
Pengetávolság	20 mm
Hangnyomás/Hang teljesítmény szint	81,4/90 dB(A)
Rezgésszint bal/jobb	< 2,5 m/s <sup>2</sup>
Üzemidő, könnyű használatkor (*)	48' (2,0 Ah) / 120' (5,0 Ah)
Üzemidő, intenzív használatkor (*)	36' (2,0 Ah) / 90' (5,0 Ah)
Tömeg akkumulátor nélkül	3,0 kg
Töltési idő CRG segítségével	88' (2,0 Ah) / 220' (5,0 Ah)
Töltési idő FAST segítségével	40' (2,0 Ah) / 90' (5,0 Ah)

(\*) Indikatív adatok, melyek a munkakörülményektől és a kivágandó növény fajtájától is függnek

## Professzionális benzinmotoros sövényvágók

Jellemzőiknek köszönhetően a professzionális sövényvágók akár a nagyon benőtt és sűrű növényzet metszését is minden probléma nélkül el tudják végezni. Ezeken az erős és robusztus, de mégsem nehéz modelleken acélpengék, alumínium hajtóműház és minőségi részegységek garantálják a mindenkor optimális teljesítmény nyújtását.



2 szegmensű dugattyú, kovácsolt és megmunkált acél főtengely és hajtókar, görgős kosár, henger nikkelbevonattal: időtálló hatásfokot biztosítanak nehéz használati körülmények esetén is.



Magas minőségű acélkések, a fejben elhelyezett vágóélekkel: ezek biztosítják a tiszta és pontos vágást, ami nem károsítja az ágat. Állítási rendszerrel rendelkeznek, hogy minden növénytípushoz alkalmazhatók legyenek.



Az "EasyLift" tanksapka a lehető legpraktikusabb üzemenyagsapka kialakítás. A kihajtható ergonómikus fülnek köszönhetően könnyen, szerszám nélkül eltávolítható.



Terelőlemezzel ellátva **HCS 247 P** Hasznos a levelek összegyűjtéséhez, megakadályozza, hogy a levelek a sövényben maradjanak, és akadályozzák a dolgozó munkáját.

**58040150**



**HC 246 P**



**HC 247 P**



**HCS 247 P**

Teljesítmény	1,0 HP - 0,75 kW	1,0 HP - 0,75 kW	1,0 HP - 0,75 kW
Hengerűrtartalom	21,7 cm <sup>3</sup>	21,7 cm <sup>3</sup>	21,7 cm <sup>3</sup>
Súly	dupla	dupla	szimpla
Pengetípus	600 mm	750 mm	750 mm
Pengehosszúság	35 mm	35 mm	35 mm
Hangnyomás/hangteljesítmény szintje	98,8/108 dB(A)	98,8/108 dB(A)	98,8/108 dB(A)
Rezgésszint Bal/jobb	3,8/4,5 m/s <sup>2</sup>	3,8/4,5 m/s <sup>2</sup>	6,6/8,6 m/s <sup>2</sup>
Pengetávolság	5,2 kg	5,4 kg	5,2 kg

## Benzinmotoros magassági sövényvágó

A nyeles sövényvágóknak köszönhetően a durva vagy lejtős terep és a nehezen hozzáférhető növényzet nem lehet többé akadály a metszési munkáknak. A kényelmes és ergonomikus markolatok biztonsági kapcsolói a kézzel való megmarkolás hiánya esetén leállítják a készülék működését. A vágás minősége a 180°-os szögben 12 pozícióba állítható dupla pengének köszönhető.



2 szegmensű dugattyú, fröccsöntött nikkelezett henger, hajtókar és kovácsolt motortengely: a motor számára nagy ellenállást és időtálló tartósságot biztosítanak.



Könnyített „EasyOn” indítási rendszer: csökkenti a berántások számát.



„AlwaysOn” kapcsoló: gyors a lekapcsolásban, és az automatikus visszaállással mindig indításra kész.

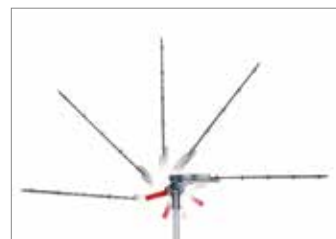

Magas minőségű acélkések, 0° és 180° között állíthatók 12 különböző helyzetbe: mindig tiszta és pontos vágást biztosítanak, hogy óvják a növényzet egészségét.



### BC 241 H

### BC 241 HL

Teljesítmény	1,2 HP - 0,9 kW	1,2 HP - 0,9 kW
Hengerűrtartalom	21,7 cm <sup>3</sup>	21,7 cm <sup>3</sup>
Súly	dupla, 0°-tól 180°-ig 12 pozícióba állítható	dupla, 0°-tól 180°-ig 12 pozícióba állítható
Pengetípus	500 mm	500 mm
A gép teljes hossza	1,8 méter	2,4 méter
Pengehosszúság	35 mm	35 mm
Hangnyomás/hangteljesítmény szintje	93,4/104,7 dB(A)	93,4/104,7 dB(A)
Rezgésszint Bal/Jobb	8,0/6,5 m/s <sup>2</sup>	8,0/6,5 m/s <sup>2</sup>
Pengetávolság	6,8 kg	7,1 kg

# Gyepek, árkok, cserjések: a tökéletes vágás nem ismer akadályokat.



## Technológia és kényelem

Az **Oleo-Mac** minden típusú vágáshoz és zöldterület gondozáshoz megfelelő bozótívágót kínál. Az **Oleo-Mac** modellekbe szerelt motorokra alacsony fordulatszámon is magas nyomaték jellemző. Ehhez járulnak az olyan tartozékok, mint az önkenő csapágyperselyek vagy az ergonomikus fogantyúk, amik munka közben maximális kényelmet biztosítanak. Bozótívágóinkat emellett olyan egyéb elemek teszik tartósan biztonságos és megbízható munkaeszközzé, mint a nagyméretű kuplung, az acélszerkezetű motortengely vagy a két szegmensből álló dugattyú. A biztonsági szerkezeteknek köszönhetően az **Oleo-Mac** eszközök professzionális és magáncélú használatra is alkalmasak.



A kovácsolt acél motortengely és kétszegmenses dugattyú: hosszabb élettartamot biztosít.



Ergonomikus fogantyú: a gépkezelő maximális kényelmét biztosítja.



"AlwaysOn" on/off rendszer: minden kikapcsolást követően automatikusan visszatér bekapcsolt állapotba a motor lefulladását elkerülve.



Szűrőtartó üzemanyagszennyeződésgátló diódával (Emak szabadalom): megakadályozza, hogy a szűrő átázzon az üzemanyagtól, így növeli két karbantartás közötti munkavégzés időtartamát.



Rásegítéssel indítási rendszer, ami a gép indítását ellenítés nélkül és korlátozott behúzásismétléssel biztosítja.



Nagyméretű papír légszűrő a nagyobb szűrőhatás érdekében, nagyon poros környezetben is biztosítja a motor kiváló védelmét.





# Bozótváágók

## Útmutató a bozótváágó kiválasztásához

		OTTHON	VIDÉK	ERDŐ	VÁROS
<b>FÜNYÍRÁS SÍK ÉS KIS TERÜLETEN</b>	Elektromos	TR 61 E TR 91 E			
	Akkumulátoros	BCi 30			
	H sorozat könnyített	BCH 25 / BCH 250			BCH 25 / BCH 250
	Többfunkciós könnyű H sorozat	BCH 25 D / BCH 250 D			BCH 25 D / BCH 250 D
	SPARTA sorozat könnyített	SPARTA 25 / SPARTA 250			
	BC sorozat könnyített	BC 241			BC 241
	Többfunkciós könnyű BC sorozat	BC 241 D			BC 241 D
	4 ütemű, H sorozat	BCH 310			BCH 310
<b>FÜNYÍRÁS NAGY TERÜLETEN</b>	H sorozat intenzív használatra	BCH 40 / BCH 400 BCH 50 / BCH 500			BCH 40 / BCH 400 BCH 50 / BCH 500
	SPARTA sorozat intenzív használatra	SPARTA 381 SPARTA 441			
	BC sorozat intenzív használatra	BC 270 BC 300 BC 350			BC 270 BC 300 BC 350
	Közepes teljesítményű többfunkciós BC sorozat			BC 300 D	
<b>FÜNYÍRÁS EGYENETLEN ÉS NAGY TERÜLETEN</b>	Professzionális		BC 400 741 / 746 / 753 / 755 MASTER BC 530 / BC 540 / BC 540 MASTER / BC 550 MASTER		
<b>NÁD VÁGÁSA, ALJNÖVÉNYZET TISZTÍTÁSA</b>	Háton viselhető professzionális		SPARTA 441 453 BCF 540 BCF 550		

## Elektromos fűszegélynyírók

A kisebb kiterjedésű területek rendben tartásához az elektromos trimmereket jelentik a jó megoldást, hiszen ezeknél a kiváló teljesítmény könnyű használattal párosul. 600 és 850 W közötti teljesítményük miatt különösen ajánlottak a ház körüli olyan alkalmi munkákhoz, mint a fűnyírás és a szegélynyírás.



**TR 61 E**



**TR 91 E**

	TR 61 E	TR 91 E
Teljesítmény	600 W	850 W
Feszültség/Frekvencia	120-230 V/50-60 Hz	120-230 V/50-60 Hz
Csőátmérő	22 mm	22 mm
Markolat	szimpla	szimpla
Vágófej	Tap&Go Ø 105 mm fej, 1,65 mm damil Ø	Tap&Go Ø 109 mm fej, 1,60 mm damil Ø
Vállheveder	választható	szimpla
Hangnyomás/hangteljesítmény szintje	86/95 dB(A)	87/95 dB(A)
Rezgésszint, bal/jobbról	5,4/3,1 m/s <sup>2</sup>	6,4/6,0 m/s <sup>2</sup>
Önsúly, vágóeszköz nélkül	3,7 kg	4,0 kg

## Akkumulátoros bozótvágó

A **BCi 30** akkumulátoros bozótvágó egy nélkülözhetetlen kerti munkaeszköz, amely egyesíti az akkumulátoros működés könnyedségét és egyszerűségét, a könnyen, eszköz nélkül újratölthető Load&Go damilfej kényelmével. Csendes működés, kiváló teljesítmény, amely megegyezik egy közepkategóriás benzinmotoros gépével.



Erőteljes és jól kiegyensúlyozott markolat.



Vágási átmérő 30 cm.



Vágás átmérő 30 cm.



### BCi 30

Motortípus	szénkefés
Feszültség	40 V
Akkumulátor a működéshez	Bi 2,0 OM / Bi 5,0 OM
Vágás átmérő	30 cm
Damilfej	Load&Go Ø 103 mm fej 2 mm átm. damillal
Markolat	szimpla, állítható
Hangnyomás/hang teljesítmény szint	76/87 dB(A)
Rezgésszint bal/jobb	< 2,5 m/s <sup>2</sup>
Üzemidő, könnyű használatkor (*)	24' (2,0 Ah) / 60' (5,0 Ah)
Üzemidő, intenzív használatkor (*)	16' (2,0 Ah) / 40' (5,0 Ah)
Tömeg akkumulátor nélkül	2,9 kg
Töltési idő CRG segítségével	88' (2,0 Ah) / 220' (5,0 Ah)
Töltési idő FAST CRG segítségével	40' (2,0 Ah) / 90' (5,0 Ah)

(\*) Indikatív adatok, melyek a munkakörülményektől és a kivágandó növény fajtájától is függenek

# H sorozat benzinmotoros bozótvágók

## Könnyű súlyú

A „H” sorozatú bozótvágók az **Oleo-Mac** sorozat belépő szintjét képviselik. Arra készültek, hogy megfelelő kompromisszumot biztosítsanak a teljesítmény és a költség között, úgy a háztartási, mint a kis mezőgazdasági munkáknál. Ezek a kisméretű és könnyű modellek különösen alkalmasak a gyep tisztítási munkák és a szegélyigazítás elvégzéséhez.



2 szegmensű dugattyú, kovácsolt és megmunkált acél főtengely és hajtókar, görgős kosár, henger nikkelbevonattal: időtálló hatásfokot biztosítanak nehéz használati körülmények esetén is.



Nagy megbízhatóság a 6 önkenő csúszócsapágyban futó, Ø 8 mm merev hajtótengelynek köszönhetően.



“AlwaysOn” kapcsoló: gyors a leállítás során, és az automatikus visszaállással mindig indulásra kész.



Tap&Go EVO Ø 110 mm fej, Ø 2,40 mm szál, Tap&Go működés.



**BCH 25 S**

**BCH 25 T**

**BCH 250 S**

**BCH 250 T**

Teljesítmény/Hengerűrtartalom	1,2 HP - 0,9 kW/25,4 cm <sup>3</sup>	1,2 HP - 0,9 kW/25,4 cm <sup>3</sup>
Csőátmérő	26 mm	26 mm
Markolat	szimpla	igen
Vágófej	Tap&Go EVO Ø 110 mm damilfej 2,40 mm Ø damillal	Tap&Go EVO Ø 110 mm damilfej 2,40 mm Ø damillal 3 élű tárcsa, Ø 255 mm
Vállheveder	szimpla	szimpla
Az üzemanyagtartály űrtartalma	0,64 L	0,64 L
Hangnyomás/hangteljesítmény szintje	98/114 dB(A)	98/114 dB(A)
Rezgésszint, bal/jobb	5,3/5,5 m/s <sup>2</sup>	3,5/4,7 m/s <sup>2</sup>
Önsúly, vágóeszköz nélkül	5,8 kg	6,4 kg

# H sorozat benzinmotoros bozótvágók

## 4 ütemű

A 4 ütemű „H” termékcsaládhoz tartozó bozótvágókat azon felhasználóknak tervezték, akik szeretnék a mezőt úgy megtisztítani vagy a szegélyeket úgy kialakítani, hogy tiszteletben tartják a környezetet. A 4 ütemű motor üzemanyag-takarékosságot és zajkibocsátás korlátozást is biztosít az azonos hengerűrtartalmú 2 ütemű modellekhez képest. A **BCH** modellek különböző konfigurációkban kaphatók: egy-, kétfogantyús és vállhevederes.



4 ütemű technológias motor, hengerfej szelepekkel (OHV).



Nagy méretű papírszűrő a kiváló szűrőszex poros környezetben is.



„AlwaysOn” kapcsoló: gyors a leállítás során, és az automatikus visszaállással mindig indulásra kész.



Tap&Go EVO Ø 130 mm fej, Ø 2,4 mm szál, Tap&Go működés.



**BCH 310 S**

**BCH 310 T**

**BCH 310 BP**

	BCH 310 S	BCH 310 T	BCH 310 BP
Teljesítmény/Hengerűrtartalom	1,0 HP - 0,75 kW/31 cm <sup>3</sup>	1,0 HP - 0,75 kW/31 cm <sup>3</sup>	1,0 HP - 0,75 kW/31 cm <sup>3</sup>
Csőátmérő	26 mm	26 mm	26 mm
Markolat	szimpla	igen	szimpla
Vágófej	Tap&Go EVO Ø 110 mm damilfej 2,40 mm Ø damillal 3 élű tárcsa, Ø 255 mm	Tap&Go EVO Ø 110 mm damilfej 2,40 mm Ø damillal 3 élű tárcsa, Ø 255 mm	Tap&Go EVO Ø 110 mm damilfej 2,40 mm Ø damillal 3 élű tárcsa, Ø 255 mm
Vállheveder	szimpla	szimpla	kettős integrált vállhevederrel
Az üzemanyagtartály űrtartalma	0,8 L	0,8 L	0,8 L
Hangnyomás/hangteljesítmény szintje	93,9/111 dB(A)	93,9/111 dB(A)	94/109 dB(A)
Rezgésszint, bal/jobb	4,5/6,1 m/s <sup>2</sup>	3,9/3,5 m/s <sup>2</sup>	2,8/2,1 m/s <sup>2</sup>
Önsúly, vágóeszköz nélkül	7,7 kg	8,0 kg	11,2 kg

# H sorozat benzinmotoros bozótvágók

## Intenzív használatra

A „H” sorozatú bozótvágók az **Oleo-Mac** termékcsalád alaptípusát képviselik, a szolgáltatások és a költség megfelelő egyensúlyának biztosítására tervezték ház körüli és kisebb mezőgazdasági munkákhoz. Ezeket a modelleket állandó nyomaték és teljesítményleadás jellemzi az alacsonyabb fordulatszámoknál is, ezért a legfárasztóbb munkákhoz is felhasználhatók.



2 szegmensű dugattyú, kovácsolt és megmunkált acél főtengely és hajtókar, görgős kosár, henger nikkelbevonattal: időtálló hatásfokot biztosítanak nehéz használati körülmények esetén is.



Nagy megbízhatóság a 6 önkenő csúszócsapágyban futó, Ø 8 mm merev hajtótengelynek köszönhetően.



“AlwaysOn” kapcsoló: gyors a leállítás során, és az automatikus visszaállással mindig indulásra kész.



Tap&Go EVO Ø 130 mm fej, Ø 2,40 mm szál, Tap&Go működés.



Tap&Go EVO Easy Start Always On

Tap&Go EVO Easy Start Always On

Tap&Go EVO Easy Start Always On

**BCH 40 T**

**BCH 40 BP**

**BCH 400 S**

**BCH 400 T**

**BCH 400 BP**

Teljesítmény/Hengerűrtartalom	2,0 HP - 1,5 kW/40,2 cm <sup>3</sup>	2,0 HP - 1,5 kW/40,2 cm <sup>3</sup>	2,0 HP - 1,5 kW/40,2 cm <sup>3</sup>
Csőátmérő	26 mm	28 mm	26 mm
Markolat	szimpla	igen	szimpla
Vágófej	Tap&Go EVO Ø 130 mm damilfej 2,40 mm Ø damillal	Tap&Go EVO Ø 130 mm damilfej 2,40 mm Ø damillal 3 élű tárcsa, Ø 255 mm	Tap&Go EVO Ø 130 mm damilfej 2,40 mm Ø damillal 3 élű tárcsa, Ø 255 mm
Vállheveder	szimpla	dupla	dupla
Az üzemanyagtartály űrtartalma	0,86 L	0,86 L	0,86 L
Hangnyomás/hangteljesítmény szintje	95,4/113 dB(A)	95,4/113 dB(A)	95,4/113 dB(A)
Rezgésszint, bal/jobb	7,0/5,8 m/s <sup>2</sup>	4,5/5,7 m/s <sup>2</sup>	4,6/3,3 m/s <sup>2</sup>
Önsúly, vágóeszköz nélkül	7,3 kg	8,1 kg (40 T) 8,2 kg (400 T)	9,9 kg (40 BP) 10,3 kg (400 BP)

# H sorozat benzinmotoros bozótvágók

## Intenzív használatra

A "H" sorozat bozótvágó választék csúcspontján a **BCH** modellek találhatók 50,9 cm<sup>3</sup>-től; ezeket jelentős teljesítményszint és már alacsony fordulatszámon lineáris motornyomaték jellemzi, az optimális választást kínálják az olyan legnehezebb munkákhoz, mint a mezőgazdasági földterületek megtisztítása sűrű fű, gyökerek vagy cserjék esetén. Az alkalmazott műszaki megoldások garantálják az időtálló, mindig állandó minőséget; a **BCH 500** modellek három különböző konfigurációban érhetők el, egyfogantyús, markolatos és vállhevederes kivitelben, hogy megfeleljenek a felhasználók legváltozatosabb igényeinek.



2 szegmensű dugattyú, kovácsolt és megmunkált acél főtengely és hajtókar, görgős kosár, krómozott henger: időtálló hatásfokot biztosítanak nehéz használati körülmények esetén is.



Merev erőátviteli tengely, Ø 8 mm: magas megbízhatóság a merev erőátviteli tengelynek köszönhetően, amely 6 önkenő csúszócsapágyon siklik.



"AlwaysOn" rendszer: a be/ki kapcsoló minden leállítás után automatikusan visszaáll a gyújtási helyzetbe, hogy elkerülhető legyen a motor túlszívata.



Tap&Go EVO vágófej: vágófej Ø 130 mm, 3,0 mm-es huzallal felszerelve, Tap&Go EVO működés.



**BCH 50 T**

**BCH 500 S**

**BCH 500 T**

**BCH 500 BP**

	BCH 500 S	BCH 500 T	BCH 500 BP
Teljesítmény/Hengerűrtartalom	2,8 HP - 2,1 kW/50,9 cm <sup>3</sup>	2,8 HP - 2,1 kW/50,9 cm <sup>3</sup>	2,8 HP - 2,1 kW/50,9 cm <sup>3</sup>
Csőátmérő	28 mm	32 mm	26 mm
Markolat	szimpla	igen	szimpla
Vágófej	Tap&Go EVO Ø 130 mm damilfej 3,00 mm Ø damillal 3 élű tárcsa, Ø 255 mm	Tap&Go EVO Ø 130 mm damilfej 3,00 mm Ø damillal 3 élű tárcsa, Ø 255 mm	Tap&Go EVO Ø 130 mm damilfej 3,00 mm Ø damillal 3 élű tárcsa, Ø 255 mm
Vállheveder	szimpla	dupla, professzionális	kettős integrált vállhevederrel
Az üzemanyagtartály űrtartalma	1,10 L	1,10 L	1,10 L
Hangnyomás/hangteljesítmény szintje	101,5/116 dB(A)	101,5/116 dB(A)	104,9/115 dB(A)
Rezgésszint, bal/jobb	5,3/4,8 m/s <sup>2</sup>	7,0/5,7 m/s <sup>2</sup>	6,4/4,5 m/s <sup>2</sup>
Önsúly, vágóeszköz nélkül	7,9 kg	8,3 kg (50 T) 8,3 kg (500 T)	11,0 kg

# H sorozat benzinmotoros bozótvágó

## Multifunkciós

Multifunkciós bozótvágó többféle feladat elvégzésére tervezve. A fák koronájának alakításán túl, fűnyírásra és sövényvágásra is használható. A külön megvásárolható adapterekkel, a „no tools” rendszernek köszönhetően könnyen, gyorsan lehet váltogatni a felhasználási módokat.



2 gyűrűs dugattyú, kovácsolt és megmunkált acél főtengely és hajtókar, tűgörgős csapágy, henger nikkel bevonattal, a tartós használat érdekében.



Nagy megbízhatóság a 6 önkenő csúszócsapágyban futó, Ø 8 mm merev hajtótengelynek köszönhetően.



“AlwaysOn” kapcsoló: gyors a leállítás során, és az automatikus visszaállással mindig indulásra kész.



**BCH 25 D**

**BCH 250 D**

Teljesítmény/Hengerűrtartalom	1,2 HP – 0,9 kW/25,4 cm <sup>3</sup>
Csőátmérő	26 mm
Markolat	szimpla
Tartály űrtartalma	0,64 L
Motoregység tömege	4,9 kg



# H sorozat benzinmotoros bozótvágó

## Multifunkciós

### Ágvágó



A gép teljes hossza	2,0 m
Vezető hossza	25 cm/10"
Lánc (szemtávolság x vastagság)	3/8" x .050"
Olajtartály űrtartalma	0,13 L
Csőátmérő	26 mm
Hangnyomás/hangteljesítmény szintje	96,0/110,7 dB(A)
Rezgésszint, bal/jobb	1,4/1,4 m/s <sup>2</sup>
Súly	1,7 kg

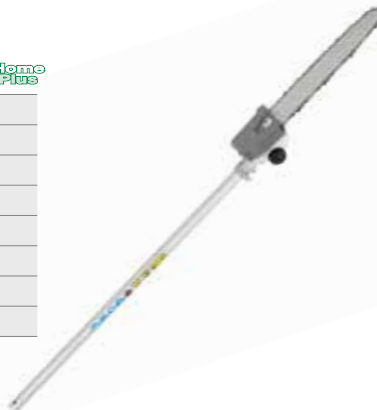

### Magassági sövényvágó



A gép teljes hossza	2,2 m
Pengehosszúság	400 mm
Penge	12 pozícióba állítható 0° és 180° között
Csőátmérő	30 mm
Pengetávolság	26 mm
Hangnyomás/hangteljesítmény szintje	96,5/108,0 dB(A)
Rezgésszint, bal/jobb	4,9/5,8 m/s <sup>2</sup>
Súly	2,2 kg



### Bozótvágó



Vágókészlet	Tap&Go EVO Ø 110 mm damilfej 2,40 mm Ø damillal
Csőátmérő	26 mm
Hangnyomás/hangteljesítmény szintje	98,0/114,0 dB(A)
Rezgésszint, bal/jobb	5,3/5,5 m/s <sup>2</sup>
Adaptersúly, vágóeszköz nélkül	1,5 kg



### Szárhosszabbító



Súly	0,9 kg
Csőátmérő	26 mm
Hossz	1000 mm



# SPARTA sorozat benzinmotoros bozótvágók

## Könnyű súlyú

A **SPARTA** könnyű bozótvágók fűnyíráshoz és szegélynyíráshoz ajánlottak akár a ház körüli, akár nagyobb zöldterületek gondozása esetén. Az alkalmazott technológiai megoldások robusztus volta garantálja a mindig állandó minőséget. Mind egyenes, mind görbeszárral elérhető, hogy könnyen alkalmazkodjanak minden felhasználási típushoz.



<b>SPARTA 25 TR</b>	<b>SPARTA 250 TR</b>	<b>SPARTA 250 S</b>	<b>SPARTA 25</b>
<b>SPARTA 250 TR</b>	<b>SPARTA 250 S</b>	<b>SPARTA 250 T</b>	<b>SPARTA 25</b>

Teljesítmény/Hengerűrtartalom	1,0 HP - 0,8 kW/25,4 cm <sup>3</sup>	1,0 HP - 0,8 kW/25,4 cm <sup>3</sup>	1,0 HP - 0,8 kW/25,4 cm <sup>3</sup>
Csőátmérő	22 mm	26 mm	26 mm
Markolat	szimpla	szimpla	biciklikormány
Vágófej	Tap&Go Ø 105 mm fej, 2,00 mm damil Ø	Tap&Go Ø 130 mm fej, 2,40 mm damil Ø	Tap&Go Ø 130 mm fej, 2,40 mm damil Ø 3 élű tárcsa, Ø 255 mm
Vállheveder	választható	szimpla	szimpla
Az üzemanyagtartály űrtartalma	0,75 L	0,75 L	0,75 L
Hangnyomás/hangteljesítmény szintje	94/107 dB(A)	97/109 dB(A)	97/109 dB(A)
Rezgésszint, bal/jobb	7,1/10,1 m/s <sup>2</sup>	8,4/8,1 m/s <sup>2</sup>	3,7/4,5 m/s <sup>2</sup>
Önsúly, vágóeszköz nélkül	4,5 kg	5,6 kg	6,2 kg

# SPARTA sorozat benzinmotoros bozótvágók

## Intenzív használatra

Ezek a bozótvágók megbízhatóak és a felsőbb kategóriás gépek feladatait is képesek ellátni. A **SPARTA** modellek folyamatos használat és nehéz körülmények mellett is magas hatékonyságot garantálnak. Az alkalmazott technológiai megoldások robusztus volta garantálja a mindig állandó minőséget.



2 szegmensű dugattyú, kovácsolt és megmunkált acél főtengely és hajtókar, görgős kosár: időtálló hatásfokot biztosítanak nehéz használati körülmények esetén is.



Nagyméretű papír légszűrő a nagyobb szűrőképesség érdekében; ezenfelül diódás üzemanyag-szennyeződésgátlóval rendelkezik.



Nagy megbízhatóság a 6 önkendő csúszócsapágyban futó, Ø 8 mm merev hajtótengelynek köszönhetően.



„AlwaysOn” kapcsoló: gyors a lekapcsolásban, és az automatikus visszaállással mindig indításra kész.



**toughEan** **EasyOn** **AlwaysOn**

**toughEan** **EasyOn** **AlwaysOn**

**toughEan** **EasyOn** **AlwaysOn**

**toughEan** **EasyOn** **AlwaysOn**

### SPARTA 381 S SPARTA 381 T SPARTA 441 S SPARTA 441 T

Teljesítmény/Hengerűrtartalom	1,8 HP – 1,3 kW/36,2 cm <sup>3</sup>	1,8 HP – 1,3 kW/36,2 cm <sup>3</sup>	2,1 HP – 1,6 kW/40,2 cm <sup>3</sup>	2,1 HP – 1,6 kW/40,2 cm <sup>3</sup>
Csőátmérő	28 mm	28 mm	28 mm	28 mm
Markolat	szimpla	biciklikormány	szimpla	biciklikormány
Vágófej	Load&Go Ø 130 mm fej, 3,00 mm damil Ø	Load&Go Ø 130 mm fej, 3,00 mm damil Ø 3 élű tárcsa, Ø 255 mm	Load&Go Ø 130 mm fej, 3,00 mm damil Ø	Load&Go Ø 130 mm fej, 3,00 mm damil Ø 3 élű tárcsa, Ø 255 mm
Vállheveder	szimpla	dupla	szimpla	dupla
Az üzemanyagtartály űrtartalma	0,87 L	0,87 L	0,87 L	0,87 L
Hangnyomás/hangteljesítmény szintje	99/112 dB(A)	99/112 dB(A)	98/107 dB(A)	98/107 dB(A)
Rezgésszint, bal/jobb	5,7/6,2 m/s <sup>2</sup>	3,7/5,4 m/s <sup>2</sup>	6,0/5,5 m/s <sup>2</sup>	5,1/5,8 m/s <sup>2</sup>
Önsúly, vágóeszköz nélkül	7,2 kg	7,9 kg	7,3 kg	8,0 kg

# BC sorozat benzinmotoros bozótvágó

## Könnyű súlyú

A könnyű bozótvágók fűnyíráshoz és szegélynyíráshoz ajánlottak akár a ház körüli, akár nagyobb zöldterületek gondozása esetén. A **BC 241** modell egy továbbfejlesztett motort kapott: ez alacsony fordulatszámon is állandó nyomatékot és teljesítményt biztosít a jobb üzemi kapacitás érdekében.



2 szegmensű dugattyú, fröccsöntött nikkelezett henger, hajtókar és kovácsolt motortengely: a motor számára nagy ellenállást és időtálló tartósságot biztosítanak.



Elektromos indítású WALBRO digitális tekercs és fordulatszám-szabályzó: könnyed indítást biztosít, és javítja a teljesítményt, mindig egyenletes égést és csökkentett üzemanyag-fogyasztást biztosítva.



A grafikus ábrázolás megkönnyíti a gép indítását, kevésbé tapasztalt kezelők számára is (modellek **BC 241**).



Home Plus Easy On Always On



Home Plus Easy On Always On

### BC 241 S

### BC 241 T

	BC 241 S	BC 241 T
Teljesítmény/Hengerűrtartalom	1,2 HP - 0,9 kW/21,7 cm <sup>3</sup>	1,2 HP - 0,9 kW/21,7 cm <sup>3</sup>
Csőátmérő	24 mm	24 mm
Markolat	szimpla	kar
Vágófej	Load&Go Ø 130 mm fej, 2,40 mm damil Ø 3 élű tárcsa, Ø 255 mm	Load&Go Ø 130 mm fej, 2,40 mm damil Ø 3 élű tárcsa, Ø 255 mm
Vállheveder	szimpla	egyes párnával
Az üzemanyagtartály őrartalma	0,40 L	0,40 L
Hangnyomás/hangteljesítmény szintje	91,5/106 dB(A)	91,5/106 dB(A)
Rezgésszint, bal/jobbr	4,8/4,6 m/s <sup>2</sup>	1,5/2,5 m/s <sup>2</sup>
Önsúly, vágóeszköz nélkül	4,5 kg	5,2 kg

## BC sorozat benzinmotoros bozótvágó

### Intenzív használatra

A **BC 270**, **BC 300** és **BC 350** modellek olyan intenzív és folyamatos munkákat végző gyakorlott személyeknek ajánlottak, mint a kisebb fűnyírási vagy szegélynyírási feladatokat ellátó kertészek. Nagy igénybevétel mellett is jól teljesítenek, aminek azonban soha nem látja kárát a kényelem és a könnyű kezelhetőség.



2 szegmensű dugattyú, fröccsöntött nikkelezett henger, hajtókar és kovácsolt motortengely: a motor számára nagy ellenállást és időálló tartósságot biztosítanak.



Az "EasyLift" tanksapka a lehető legpraktikusabb üzemanyagsapka kialakítás. A kihajtható ergonomikus fülnek köszönhetően könnyen, szerszám nélkül eltávolítható.



Kuplungház alumíniumból: lehetővé teszi a gép súlyának optimalizálását és csökkentését, erős felépítést és hosszú élettartamot biztosítva.



Load&Go Ø 130 mm damilfej: a damilbetöltés rendkívül egyszerű és gyors: épp csak 20 másodperc kell a damil újratekercseléséhez és a vágás folytatásához.



BC 270 S	BC 270 T	BC 300 S	BC 300 T	BC 350 S	BC 350 T
1,3 HP - 1,0 kW/27 cm <sup>3</sup>	1,3 HP - 1,0 kW/27 cm <sup>3</sup>	1,5 HP - 1,1 kW/30 cm <sup>3</sup>	1,5 HP - 1,1 kW/30 cm <sup>3</sup>	1,9 HP - 1,4 kW/36,3 cm <sup>3</sup>	1,9 HP - 1,4 kW/36,3 cm <sup>3</sup>
26 mm	26 mm	26 mm	26 mm	26 mm	28 mm
szimpla	kar	szimpla	kar	szimpla	kar
Load&Go Ø 130 mm damilfej 2,40 mm Ø damillal 3 élű tárcsa, Ø 255 mm	Load&Go Ø 130 mm damilfej 2,40 mm Ø damillal 3 élű tárcsa, Ø 255 mm	Load&Go Ø 130 mm damilfej 2,40 mm Ø damillal 3 élű tárcsa, Ø 255 mm	Load&Go Ø 130 mm damilfej 2,40 mm Ø damillal 3 élű tárcsa, Ø 255 mm	Load&Go Ø 130 mm fej 3,00 mm átm. damillal 3 élű tárcsa, Ø 255 mm	Load&Go Ø 130 mm fej 3,00 mm átm. damillal 3 élű tárcsa, Ø 255 mm
szimpla	egyes párnával	szimpla	egyes párnával	szimpla	kettős gyorskioldással
0,69 L	0,69 L	0,69 L	0,69 L	0,6 L	0,6 L
93,5/102,8 dB(A)	93,5/102,8 dB(A)	97,7/111,2 dB(A)	97,7/111,2 dB(A)	91,5/106 dB(A)	91,5/106 dB(A)
5,9/5,9 m/s <sup>2</sup>	3,1/4,5 m/s <sup>2</sup>	6,3/5,4 m/s <sup>2</sup>	4,1/4,1 m/s <sup>2</sup>	5,2/4,6 m/s <sup>2</sup>	4,4/4,4 m/s <sup>2</sup>
5,7 kg	6,0 kg	6,0 kg	6,3 kg	6,9 kg	7,6 kg

# BC sorozat benzinmotoros bozótvágó

## Multifunkciós

Amint azt a nevük is mutatja, a többfunkciós bozótvágók többféle feladat ellátására képesek. Ezek a magáncélú és professzionális igényekhez tervezett eszközök egyetlen szerszámban egyesítik több különböző gép funkcióit. Bokrot ritkítanak, gyepet nyírnak, sövényt metszenek, valamint leveleket vagy törmeléket fújnak. A külön megvásárolható adaptereknek és a „no tools” gyorscsatlakozó rendszernek köszönhetően az adott munkamenet közben könnyen és gyorsan lehet funkciót váltani. A katalógus szerinti modellek kétféle hengerűrtartalommal kaphatók, mindkettő ugyanazokkal az adapterekkel kompatibilis.



2 szegmensű dugattyú, fröccsöntött nikkelezett henger, hajtókar és kovácsolt motortengely: a motor számára nagy ellenállást és időtálló tartósságot biztosítanak.



Elektromos indítású WALBRO digitális tekercs és fordulatszám-szabályzó: könnyed indítást biztosít, és javítja a teljesítményt, mindig egyenletes égést és csökkentett üzemanyag-fogyasztást biztosítva.



Az „EasyLift” tanksapka a lehető legpraktikusabb üzemanyagsapka kialakítás. A kihajtható ergonomikus fülnek köszönhetően könnyen, szerszám nélkül eltávolítható (BC 300 D).



A „no tools” gyorsrögzítő rendszer lehetővé teszi az adapterek gyors cseréjét és ehhez semmilyen szerszám nem szükséges.



### BC 241 D

### BC 300 D

Teljesítmény/Hengerűrtartalom	1,2 HP – 0,9 kW/21,7 cm <sup>3</sup>	1,5 HP – 1,1 kW/30 cm <sup>3</sup>
Csőátmérő	24 mm (26 mm alkalmazási oldal)	26 mm
Markolat	szimpla	szimpla
Tartály űrtartalma	0,40 L	0,69 L
Motoregység tömege	4,2 kg	4,8 kg

# BC sorozat benzinmotoros bozótvágó

## Multifunkciós

### Ágvágó



A gép teljes hossza	2,0 m
Vezető hossza	25 cm/10"
Lánc (szemtávolság x vastagság)	3/8"x .043"
Olajtartály űrtartalma	0,18 L
Csőátmérő	26 mm
Hangnyomás/hangteljesítmény szintje	91/102,5 dB(A)
Rezgésszint, bal/jobb	7,3/6,6 m/s <sup>2</sup>
Súly	2,0 kg



### Magassági sövényvágó



A gép teljes hossza	1,8 m
Pengehosszúság	500 mm
Penge	12 pozícióba állítható 0° és 180° között
Csőátmérő	35 mm
Pengetávolság	26 mm
Hangnyomás/hangteljesítmény szintje	93,4/104,7 dB(A)
Rezgésszint, bal/jobb	6,2/9,0 m/s <sup>2</sup>
Súly	2,7 kg



### Bozótvágó



Vágókészlet	Load&Go Ø 130 mm damilfej 2,40 mm Ø damillal 3 élű tárcsa, Ø 255 mm
Csőátmérő	26 mm
Hangnyomás/hangteljesítmény szintje	91,5/106 dB(A)
Rezgésszint, bal/jobb	5,4/5,4 m/s <sup>2</sup>
Adaptersúly, vágóeszköz nélkül	1,1 kg



### Lombfúvó



Levegőhozam	600 m <sup>3</sup> /h
Légsebesség	60 m/s
Csőátmérő	26 mm
Hangnyomás/hangteljesítmény szintje	93,4/102 dB(A)
Rezgésszint, bal/jobb	3,0/2,9 m/s <sup>2</sup>
Súly	1,5 kg



### Szárhosszabbító



Súly	0,7 kg
Csőátmérő	26 mm
Hossz	750 mm



## Professzionális benzinmotoros bozótvágók

Ideális eszközök kertépítő szakemberek és parkfenntartók számára. Ellenálló, masszív gépek; intenzív és folyamatos munkavégzéshez tervezve. Mindegyik modellen az aljnövényzet tisztítására alkalmas speciális 3 fogú professzionális tárcsa található. Hatékonyság, minőségi munka és maximális kezelői kényelem.



2 szegmensű dugattyú, fröccsöntött nikkelezett henger, hajtókar és kovácsolt motortengely: a motor számára nagy ellenállást és időtálló tartósságot biztosítanak.



Elektromos indítású WALBRO digitális tekercs és fordulatszám-szabályzó: könnyed indítást biztosít, és javítja a teljesítményt, mindig egyenletes égést és csökkentett üzemanyag-fogyasztást biztosítva.



Nagyméretű papír légszűrő a nagyobb szűrőképesség és a hosszú, folyamatos munkavégzés érdekében.



Load&Go Ø 130 mm damilfej: a damilbetöltés rendkívül egyszerű és gyors: épp csak 20 másodperc kell a damil újratekeréséhez és a vágás folytatásához.



**BC 400 S**

**BC 400 T**

**741**

**746 T**

	BC 400 S	BC 400 T	741	746 T
Teljesítmény/Hengerűrtartalom	2,5 HP – 1,83 kW/44 cm <sup>3</sup>	2,5 HP – 1,83 kW/44 cm <sup>3</sup>	2,1 HP – 1,6 kW/40,2 cm <sup>3</sup>	2,5 HP – 1,8 kW/45,7 cm <sup>3</sup>
Csőátmérő	28 mm	28 mm	28 mm	32 mm
Markolat	szimpla	igen	igen	igen
Vágófej	Load&Go Ø 130 mm fej 3,00 mm átm. damillal 3 élű tárcsa, Ø 255 mm	Load&Go Ø 130 mm fej 3,00 mm átm. damillal 3 élű tárcsa, Ø 255 mm	Load&Go Ø 130 mm damilfej 3,00 mm Ø damillal 3 fogas tárcsa, Ø 255 mm	Load&Go Ø 130 mm damilfej 3,00 mm Ø damillal 3 fogas tárcsa, Ø 305 mm
Vállheveder	szimpla	dupla, professzionális	dupla	dupla, professzionális
Az üzemanyagtartály űrtartalma	0,75 L	0,75 L	0,87 L	1,50 L
Hangnyomás/hangteljesítmény szintje	102/108 dB(A)	102/108 dB(A)	98/107 dB(A)	91/104 dB(A)
Rezgésszint, bal/jobbról	6,0/6,3 m/s <sup>2</sup>	5,1/3,4 m/s <sup>2</sup>	3,7/5,4 m/s <sup>2</sup>	3,7/5,4 m/s <sup>2</sup>
Önsúly, vágóeszköz nélkül	7,4 kg	8,3 kg	7,9 kg	8,1 kg



## Professzionális benzinmotoros bozótvágók

Tervezésük a zöldterületeket gondozó azon szakemberek igényeit szem előtt tartva történt, akik – mind intenzitás, mind időtartam tekintetében – a leginkább munkaigényes fenntartási feladatokat végzik: fűnyírás nagy – akár sík, akár nehezen megközelíthető zónákban lévő – területeken, városon kívüli zöldterületek gondozása, továbbá – általánosságban – mezőgazdasági termőterületek tisztítása.



„AlwaysOn” kapcsoló: gyors a lekapcsolásban, és az automatikus visszaállással mindig indításra kész **(BC 530, BC 550)**.



Alumínium kuplungház: erőteljes és könnyű kombináció, időtálló megbízhatóságot biztosít.



Load&Go ExtraLife innovatív megerősített gombos fej: biztosítja a töltés rendkívül egyszerű és gyors megoldását, épp csak 20 másodpercre van szükség a damil feltekeréséhez és a vágási műveletek folytatásához **(BC 530, BC 550)**.



**BC 550 MASTER** változat: fejlett rezgésgátló rendszerrel, 2 acélrugós rögzítéssel, ami biztosítja a kezelő által érzékelt rezgés hatékony csökkentését.



753 T	755 MASTER	BC 530 S	BC 530 T	BC 550 MASTER
2,8 HP - 2,1 kW/52,5 cm <sup>3</sup>	2,8 HP - 2,1 kW/52,5 cm <sup>3</sup>	3,3 HP - 2,4 kW/51,7 cm <sup>3</sup>	3,3 HP - 2,4 kW/51,7 cm <sup>3</sup>	3,3 HP - 2,4 kW/51,7 cm <sup>3</sup>
32 mm	32 mm	28 mm	32 mm	32 mm
igen	igen	szimpla	igen	igen
Load&Go Ø 130 mm damilfej 3,00 mm Ø damillal 3 fogas tárcsa, Ø 305 mm	Load&Go Ø 160 mm damilfej 3,50 mm Ø damillal 3 fogas tárcsa, Ø 305 mm	Load&Go ExtraLife Ø 130 mm fej (fémmel megerősítve) 3,00 mm átm. damillal 3 élű tárcsa, Ø 300 mm	Load&Go ExtraLife Ø 130 mm fej (fémmel megerősítve) 3,00 mm átm. damillal 3 élű tárcsa, Ø 300 mm	Load&Go ExtraLife Ø 130 mm fej (fémmel megerősítve) 3,00 mm átm. damillal 3 élű tárcsa, Ø 300 mm
dupla, professzionális	dupla, professzionális	szimpla	dupla, professzionális	dupla, professzionális
1,50 L	1,50 L	1,20 L	1,20 L	1,20 L
93/105 dB(A)	93/105 dB(A)	103,5/113,6 dB(A)	103,5/113,6 dB(A)	103,5/113,6 dB(A)
2,6/3,7 m/s <sup>2</sup>	3,7/4,0 m/s <sup>2</sup>	6,0/7,1 m/s <sup>2</sup>	2,9/5,9 m/s <sup>2</sup>	3,5/5,8 m/s <sup>2</sup>
8,2 kg	8,5 kg	8,5 kg	9,4 kg	9,9 kg

## Professzionális benzinmotoros bozótvágók

A termékcsalád legkiemelkedőbb modelljei, olyan innovatív műszaki megoldásokkal készültek, amelyek nagy teljesítményt, hosszú élettartamot és maximális kezelői kényelmet biztosítanak. Tökéletesen megfelelnek a zöldfelületeket karbantartók igényeinek, akik intenzív és folyamatos munkát végeznek, mint például a sűrű fű nyírása, gyökerek, cserjék metszése vagy az útszélek tisztítása. Minden típus professzionális, 3 fogú tárcsával van felszerelve, kifejezetten az aljnövényzet tisztításához.



„EasyStart” indítórendszer: csökkenti a kick back hatást egy dupla rugónak köszönhetően, amely az indítószervezet belsejében található, és magas szintű kényelmet biztosít.



Magnézium motor üreg és -ház: könnyebb alkatrészek a teljesítmény növelése érdekében, csökkentve a gép össztömegét.



Nagyméretű papír és szivacs légszűrő a nagyobb szűrőképesség és a hosszú munkavégzés érdekében.



Tiszta, modern kialakítású, elől könnyített kővédő, amely kiváló láthatóságot és használatot biztosít, akár egyenetlen talajon, akár sűrű fűben.



**BC 540 S** **BC 540 T** **BC 540 MASTER**

Teljesítmény/Hengerűrtartalom	3,3 HP - 2,4 kW/51 ,7 cm <sup>3</sup>	3,3 HP - 2,4 kW/51 ,7 cm <sup>3</sup>	3,3 HP - 2,4 kW/51 ,7 cm <sup>3</sup>
Csőátmérő	28 mm	32 mm	32 mm
Markolat	szimpla	igen	igen
Vágófej	Load&Go ExtraLife Ø 130 mm fej (fémmel megerősítve) 3,00 mm átm. damillal 3 élű tárcsa, Ø 300 mm	Load&Go ExtraLife Ø 130 mm fej (fémmel megerősítve) 3,00 mm átm. damillal 3 élű tárcsa, Ø 300 mm	Load&Go ExtraLife Ø 130 mm fej (fémmel megerősítve) 3,00 mm átm. damillal 3 élű tárcsa, Ø 300 mm
Vállheveder	szimpla	dupla, professzionális	dupla, professzionális
Az üzemanyagtartály űrtartalma	1,20 L	1,20 L	1,20 L
Hangnyomás/hangteljesítmény szintje	n.a.	n.a.	n.a.
Rezgésszint, bal/jobbról	n.a.	n.a.	n.a.
Önsúly, vágóeszköz nélkül	n.a.	n.a.	n.a.

Elérhető 2024 őszétől

Elérhető 2024 őszétől

Elérhető 2024 őszétől

## Háton viselhető professzionális benzinmotoros bozótvágók

Az egyenletes súlyelosztásnak köszönhetően, olyan érzés mintha hátizsákot viselnénk. Ideális eszköz olyan szakemberek számára, akik a magas minőség és a maximális kényelem kombinációját keresik. E modellek egy váz belsejébe beszerelt motorral és egy, a többi bozótvágónál hosszabb nyéllel rendelkeznek, hogy használatuk könnyebb legyen a járhatatlan vagy a nehezen megközelíthető területeken. A magasságában állítható vállpánttal ellátott ergonomikus hátizsáknak és a szellőző anyagból készült gerinctámasznak köszönhetően a kezelő árkok és meredek töltésoldalak közelében is szabadon tud dolgozni.



2 szegmensű dugattyú, kovácsolt nikkelezett henger, hajtókar és kovácsolt motortengely: a motor számára nagy ellenállást és időtálló tartósságot biztosítanak.



Innovatív Extralife damilfej megerősített koppintóval. Rendkívül gyors és egyszerű feltöltés, mindössze 20 mp alatt. **(BCF 550).**



A **BCF 550** modell új fémvázzal, integrált tároló táskával, amely kiváló kényelmet biztosít.



Nagyméretű papír légszűrő a nagyobb szűrőképesség és a hosszú munkavégzés érdekében.



Csak néhány piacon áll rendelkezésre

**SPARTA 441 BP    453 BP ERGO    BCF 550    BCF 540**

	SPARTA 441 BP	453 BP ERGO	BCF 550	BCF 540
Teljesítmény/Hengerűrtartalom	2,1 HP - 1,6 kW/40,2 cm <sup>3</sup>	2,8 HP - 2,1 kW/52,5 cm <sup>3</sup>	3,3 HP - 2,4 kW/51,7 cm <sup>3</sup>	3,3 HP - 2,4 kW/51,7 cm <sup>3</sup>
Csőátmérő	26 mm	26 mm	26 mm	26 mm
Markolat	szimpla	szimpla	szimpla	szimpla
Vágófej	Load&Go Ø 130 mm fej, 3,00 mm damil Ø 3 élű tárcsa, Ø 255 mm	Load&Go Ø 130 mm damilfej 3,00 mm Ø damillal 3 fogas tárcsa, Ø 255 mm	Load&Go ExtraLife Ø 130 mm fej (fémmel megerősítve) 3,00 mm átm. damillal 3 élű tárcsa, Ø 255 mm	Load&Go ExtraLife Ø 130 mm fej (fémmel megerősítve) 3,00 mm átm. damillal 3 élű tárcsa, Ø 255 mm
Vállheveder	kettős integrált vállhevederrel	kettős professzionális integrált vállhevederrel	kettős professzionális integrált vállhevederrel	kettős professzionális integrált vállhevederrel
Az üzemanyagtartály  űrtartalma	0,75 L	1,50 L	1,20 L	1,20 L
Hangnyomás/hangteljesítmény szintje	96,5/107 dB(A)	93/105 dB(A)	103,4/113,1 dB(A)	n.a.
Rezgésszint, bal/jobb	1,7/2,1 m/s <sup>2</sup>	2,5/3,1 m/s <sup>2</sup>	2,1/3,4 m/s <sup>2</sup>	n.a.
Önsúly, vágóeszköz nélkül	9,5 kg	12,3 kg	12,5 kg	n.a.

Elérhető 2024 őszétől

## Bozótvágó adapterek - Ágvágó és sövényvágó adapter

### Ágvágó PH 30

Magánfelhasználók számára készült modell, 10" vezető és lánccal alkalmazásával használható a **BCH 25** és **BCH 250** bozótvágókhoz.  
Kód **61469208**

PH 30



### Ágvágó EP 120 \*

Professzionális modell intenzív használatra, 26 mm átmérőjű csővel, a bozótvágókra szerelhető (kivéve a **SPARTA 25**, **SPARTA 250**, **BCH** modelleket).  
**10" vezetővel kódja 63090032B**

EP 120



### Pruner EP 125 \*\*

Professzionális modell nagy igénybevételhez, 1/\*4"-os vezetővel és 12"-os lánccal kapható, 26 mm-es átmérőjű meghajtó csővel rendelkező bozótvágókhoz (kivéve a **SPARTA 25**, **SPARTA 250**, **BCH** modelleket).

**A 12"-os vezetővel szerelt változat kódja 63090076**

EP 125



### Állítható sövényvágó HH 30

Magánfelhasználók számára, a **BCH 25**, **BCH 250** bozótvágóknál és a **PPH 250** ágvágónál alkalmazható.

Kód **61469209**

HH 30



### Állítható sövényvágó adapter EH 48 - EH 50

Kézi és háti bozótvágókra szerelhetők, 26 mm átmérőjű csővel (kivéve a **SPARTA 25**, **SPARTA 250**, **BCH** modelleket).

Az EH 50 modell (48 cm-es penge) különösen ajánlott sövények karbantartásához, forgási szöge 270°, számos közttes fix pozícióval.

Az EH 48 modell a **BC 241** bozótvágóra szerelhető.

EH 48 - EH 50



### Állítható sövényvágó adapter EHC 52

Professzionális modell intenzív munkavégzéshez, 50 cm-es pengével, 26 mm-es (kivéve a **SPARTA 25**, **SPARTA 250**, **BCH** modelleket) és 24 mm-es átmérőjű meghajtó csővel rendelkező merev és vállra vehető bozótvágókra szerelhető. Különösen ajánlott sövények karbantartásához, 270°-os forgási szöggel és számos közbenső rögzített pozícióval rendelkezik.

EHC 52



## Bozótvágó adapterek - Ágvágó és sövényvágó adapter

Makinelel	Ø meghajtás külső	Ø nyomaték kúpos	Ágvágó			Állítható sövényvágó adapter			
			PH 30	EP 120	EP 125	HH 30	EH 48	EH 50	EHC 52
Kód			61469208	63090032B	63090076	61469209	58059012A	58059001B	58059013
TR 61 E	22	M8 külső menetes							
TR 91 E	22	M8 külső menetes							
BCi 30	—	—							
BCH 25 S / BCH 250 S	26	M10 külső menetes	○			○			
BCH 25 T / BCH 250 T	26	M10 külső menetes							
BCH 25 D / BCH 250 D	26	M10 külső menetes	○			○			
BCH 310 S	26	M10 külső menetes	○			○			
BCH 310 T	26	M10 külső menetes	○			○			
BCH 310 BP	26	M10 külső menetes	○			○			
BCH 400 S	26	M10 külső menetes							
BCH 40 T / BCH 400 T	28	M10 külső menetes							
BCH 40 BP / BCH 400 BP	26	M10 külső menetes							
BCH 500 S	28	M10 külső menetes							
BCH 50 T / BCH 500 T	32	M10 külső menetes							
BCH 500 BP	26	M10 külső menetes							
SPARTA 25 TR / SPARTA 250 TR	22	M8 külső menetes							
SPARTA 250 S	26	M8 belső menetes							
SPARTA 25 / SPARTA 250 T	26	M8 belső menetes							
SPARTA 381 S	28	M10 külső menetes							
SPARTA 381 T	28	M10 külső menetes							
SPARTA 441 S	28	M10 külső menetes							
SPARTA 441 T	28	M10 külső menetes							
SPARTA 441 BP	26	M10 külső menetes		○	○			○	○
BC 241 S	24	M10 külső menetes					○		○
BC 241 T	24	M10 külső menetes					○		○
BC 270 S	26	M10 külső menetes		○	○			○	○
BC 270 T	26	M10 külső menetes		○	○			○	○
BC 300 S	26	M10 külső menetes		○	○			○	○
BC 300 T	26	M10 külső menetes		○	○			○	○
BC 241 D	24	M10 külső menetes					○		○
BC 300 D	26	M10 külső menetes		○	○			○	○
BC 350 S	26	M10 külső menetes		○	○			○	○
BC 350 T	28	M10 külső menetes							
BC 400 S	28	M10 külső menetes							
BC 400 T	28	M10 külső menetes							
741	28	M10 külső menetes							
746 S	28	M10 külső menetes							
746 T	32	M10 külső menetes							
753 T	32	M10 külső menetes							
755 MASTER	32	M10 külső menetes							
BC 530 S / BC 540 S	28	M10 külső menetes							
BC 530 T / BC 540 T	32	M10 külső menetes							
BC 550 MASTER / BC 540 MASTER	32	M10 külső menetes							
BCF 430	26	M10 külső menetes		○	○			○	○
446 BP ERGO	26	M10 külső menetes		○	○			○	○
453 BP ERGO	26	M10 külső menetes		○	○			○	○
BCF 550 / BCF 540	26	M10 külső menetes		○	○			○	○

○ kompatibilis felszerelések

# Bozótvágó tartozékok - Damilfejek



Az intelligens vágófej betöltése **húsz** másodpercet vesz igénybe, a művelethez felszerelésre **nincs** szükség, és semmilyen nehézségbe **nem** ütközik.

Extralife tartósság a fémerősítésű opcionális tartógombbal. Praktikus, megbízható, erős. Minden bozótvágóhoz jó, ház körüli és professzionális használatra egyaránt.

A csomagolás a következőket tartalmazza	Ø 103 mm	Ø 110 mm	Ø 130 mm	Ø 130 mm	Műszaki jellemzők:
Load&Go vágófej	•	•	•	•	- Egyszerűsített <b>Load&amp;Go</b> feltöltési rendszer - <b>Tap&amp;Go</b> damilkieresztő rendszer - Erősített csereszabatos alumínium gyűrűk - Hatlapú nyílással rendelkező erősített tartógomb* - Erősített műanyag szerkezet
2,0 mm-es damil	Pro-Silent	-	-	-	
2,4 mm-es damil	-	Greenline	Greenline	o	
3,0 mm-es damil	-	-	Greenline	First	
M10x1,25F balmenetes adapter	•	•	•	•	
Műanyag tartógomb	•	•	•	o	
Fém tartógomb	-	-	o	•	

• szériatartozékok o kompatibilis tartozékok

## 20 másodperc és 3 egyszerű művelet elegendő a feltöltéséhez



### Load....

Illessze egymáshoz a nyílásokat. Illessze be a damilt a fejbe az egyik nyíláson keresztül, és húzza ki a másikon úgy, hogy két egyenlő hosszú damilt kapjon.



### &...

Az óramutató járásával ellentétes irányban forgassa el a mintás gombot.



### Go!

A fej máris használatra kész.



\* Amikor a damil vastagsága és hosszúsága nagyobb energiát kíván a huzal feltekeréséhez.

Helyezze a gyertyakulcsot a megfelelő hatlapú nyílásba.

Fordítsa el az óra járásával egyező irányba.

Ø 103 mm	Gomb	Kód	Damil	Széria adapterek	Minimális mennyiség	Motorokhoz
	Műanyag	63149001	Ø 2,0 mm	M8x1,25 anya balmenetes	20	20 – 25 cc
<b>Rendelkezésre álló alkatrészek</b>						
	Gomb	63140005R	-	-	5	
	Tekerics damil nélkül	63140008R	-	-	1	
Ø 110 mm	Gomb	Kód	Damil	Széria adapterek	Minimális mennyiség	Motorokhoz
	Műanyag	63109002	Ø 2,4 mm	M10x1,25 belsős bal	20	20 – 30 cm <sup>3</sup>
<b>Rendelkezésre álló alkatrészek</b>						
	Gomb	63100007R	-	-	5	
	Tekerics damil nélkül	63100020R	-	-	1	
Ø 130 mm	Gomb	Kód	Damil	Széria adapterek	Minimális mennyiség	Motorokhoz
	Műanyag	63129008	Ø 2,4 mm + Ø 3,0 mm	M10x1,25 belsős bal	20	20 – 55 cm <sup>3</sup>
	Fém	63129015	Ø 3,0 mm	M10x1,25 anya balmenetes	20	30 – 55 cm <sup>3</sup>
<b>Rendelkezésre álló alkatrészek</b>						
	Gomb	63120007AR	-	-	5	
	Tekerics damil nélkül	63120020AR	-	-	1	
	Erősített tartógomb	63120030AR	-	-	5	

# Bozótvágó tartozékok - Damilfejek

## Adapterkészlet damilfejekhez

A táska 12 adaptert tartalmaz (minden illesztékhez 12, a pecek és a csavarmenet léptékjellemzői szerint). A megfelelőségi táblázat lehetővé teszi a bozótvágó márkája és modellje szerint a fejhez szükséges adapter gyors beazonosítását, a különböző gyártók által gyártott és a világpiacon jelen lévő legtöbb modell esetén a teljes megfelelőséget biztosítva. Minimum 10 darabos rendeléssel lehetőség van a kódszámok alapján az újrendelésre.

Univerzálisak 12 adapteres táskás készlettel				
Tap&Go EVO	Load&Go műanyag tartógombbal, fém tartógombbal és gyors damilfeltöltő rendszerrel			
	<b>Adapterkészlet</b> A konkurencia modelljeivel kompatibilis 12 adapteres teljes készlet			<b>Kód</b> 63120021B
Rendelkezésre álló alkatrészek				
	Általános adapterek	Kód	Minimális mennyiség	
	M8x1,25LHF	63120046	10	
	M10x1LHF	63120047	10	
	M10x1,5LHF	63120050	10	
	M12x1,25LHF	63120051	10	
	M12x1,5LHF	63120052	10	
	M10x1,25LHM	63120048	10	
	M10x1,5LHM	63120049	10	
	M7x1LHM	63120045	10	
	3/8-24FLHF	63120054	10	
	M12x1,75LHF	63120053	10	
	M14x1,5LHF	63120055	10	
	M8x1,25LHM	63120042R	10	
Különálló táskában rendelhető 10 darabos készletben:				
	M10x1,25LHF	63120041R	10	
	M8x1,25LHF	63120057	10	

# Bozótvágó tartozékok - Damilfejek



Tap&Go 2 damilos					
	Ø 105 mm, M8x1,25 balos belsős, forgásirány óramutató járásával ellentétes	Ø 105 mm, M8x1,25 balos belsős, forgásirány óramutató járásával ellentétes	Ø 105 mm, M8x1,25 balos külsős, forgásirány óramutató járásával ellentétes	Ø 109 mm, M8x1,25 balos belsős, forgásirány óramutató járásával ellentétes	Ø 130 mm, M8x1,25 balos belsős, forgásirány óramutató járásával ellentétes
Kód	<b>60012020A</b>	<b>61062023A</b>	<b>63029008A</b>	<b>63080011A</b>	<b>4199040CR</b>
				Orsó damillal	Orsó damillal
Kód				<b>63080012R</b>	<b>4199045R</b>
damil Ø	1,65 mm	2,00 mm	2,00 mm	1,60 mm	2,00 mm
TR 61 E	●				
TR 91 E	○			●	
BCi 30					
BCH 25 S / BCH 250 S					
BCH 25 T / BCH 250 T					
BCH 25 D / BCH 250 D					
BCH 310 S					
BCH 310 T					
BCH 310 BP					
BCH 400 S					
BCH 40 T / BCH 400 T					
BCH 40 BP / BCH 400 BP					
BCH 500 S					
BCH 50 T / BCH 500 T					
BCH 500 BP					
SPARTA 25 TR / SPARTA 250 TR		●			
SPARTA 250 S			○		
SPARTA 25 / SPARTA 250 T			○		
SPARTA 381 S					
SPARTA 381 T					
SPARTA 441 S					
SPARTA 441 T					
SPARTA 441 BP					
BC 241 S					
BC 241 T					
BC 270 S					
BC 270 T					
BC 300 S					
BC 300 T					
BC 241 D					
BC 300 D					
BC 350 S					
BC 350 T					
BC 400 S					
BC 400 T					
741					
746 S					
746 T					
753 T					
755 MASTER					
BC 530 S / BC 540 S					
BC 530 T / BC 540 T					
BC 550 MASTER / BC 540 MASTER					
BCF 430					
446 BP ERGO					
453 BP ERGO					
BCF 550 / BCF 540					

● szériatartozékok ○ kompatibilis felszerelések



# Bozótvágó tartozékok - Damilfejek

	Tap&Go EVO			Tap&Go 2 damilos
	Ø 110 mm M8 x 1,25 balos, apás + M10 x 1,25 balos, anyás, az óramutató járásával ellentétes	Ø 130 mm M8 x 1,25 balos, apás + M10 x 1,25 balos, anyás, az óramutató járásával ellentétes	Ø 130 mm, M10x1,25 balos, anyás, az óramutató járásával ellentétes	Ø 160 mm, M10x1,25 balos forgásirány óramutató járásával ellentétes
Kód	<b>61469100</b>	<b>61459100</b>	<b>61459102</b>	<b>61112061A</b>
	Damil nélküli tekercs	Damil nélküli tekercs	Damil nélküli tekercs	
Kód	<b>61460023</b>	<b>63120010R</b>	<b>63120010R</b>	
	műanyag tartógomb	műanyag tartógomb	műanyag tartógomb	Orsó damillal
Kód	<b>61460022</b>	<b>63120011R</b>	<b>63120011R</b>	<b>63032003BR</b>
damil Ø	2,40 mm	2,40 mm	3,00 mm	3,50 mm
TR 61 E				
TR 91 E				
BCi 30				
BCH 25 S / BCH 250 S	•			
BCH 25 T / BCH 250 T	•			
BCH 25 D / BCH 250 D	•			
BCH 310 S	•			
BCH 310 T	•			
BCH 310 BP	•			
BCH 400 S		•	○	
BCH 40 T / BCH 400 T		•	○	
BCH 40 BP / BCH 400 BP		•	○	
BCH 500 S		○	•	
BCH 50 T / BCH 500 T		○	•	
BCH 500 BP		○	•	
SPARTA 25 TR / SPARTA 250 TR				
SPARTA 250 S		○		
SPARTA 25 / SPARTA 250 T		○		
SPARTA 381 S		○	○	
SPARTA 381 T		○	○	
SPARTA 441 S		○	○	
SPARTA 441 T		○	○	
SPARTA 441 BP		○	○	
BC 241 S		○		
BC 241 T		○		
BC 270 S		○		
BC 270 T		○		
BC 300 S		○		
BC 300 T		○		
BC 241 D		○		
BC 300 D		○		
BC 350 S		○	○	
BC 350 T		○	○	
BC 400 S		○	○	○
BC 400 T		○	○	○
741		○	○	○
746 S		○	○	○
746 T		○	○	○
753 T		○	○	○
755 MASTER		○	○	•
BC 530 S / BC 540 S		○	○	○
BC 530 T / BC 540 T		○	○	○
BC 550 MASTER / BC 540 MASTER		○	○	•
BCF 430		○	○	
446 BP ERGO		○	○	
453 BP ERGO		○	○	
BCF 550 / BCF 540		○	○	

• szériatartozékok ○ kompatibilis felszerelések













# Bozótvágó tartozékok - Damilfejek



4 és 8 damilos multiline univerzális		
	0 4,7"/120 mm, 4 szálas Platin-Cut, 20-25,4 mm furatátméző alumínium „Multiline Pro Head”	Ø 3,15"/80 mm, 8 damil négy felfogató füllet furat 20-25,4 mm „superpro” alumínium
Kód	<b>63119013</b>	<b>4180057</b>
Kód		
	50 db, 0 3,5 mm-es, 300 mm hosszúra vágott,	
Kód	<b>4180966C</b>	
damil Ø	3,50 mm	3,50 mm
TR 61 E		
TR 91 E		
BCi 30		
BCH 25 S / BCH 250 S		
BCH 25 T / BCH 250 T		
BCH 25 D / BCH 250 D		
BCH 310 S		
BCH 310 T		
BCH 310 BP		
BCH 400 S	○	○
BCH 40 T / BCH 400 T	○	○
BCH 40 BP / BCH 400 BP	○	○
BCH 500 S	○	○
BCH 50 T / BCH 500 T	○	○
BCH 500 BP	○	○
SPARTA 25 TR / SPARTA 250 TR		
SPARTA 250 S		
SPARTA 25 / SPARTA 250 T		
SPARTA 381 S	○	○
SPARTA 381 T	○	○
SPARTA 441 S	○	○
SPARTA 441 T	○	○
SPARTA 441 BP	○	○
BC 241 S		
BC 241 T		
BC 270 S		
BC 270 T		
BC 300 S		
BC 300 T		
BC 241 D		
BC 300 D		
BC 350 S	○	○
BC 350 T	○	○
BC 400 S	○	○
BC 400 T	○	○
741	○	○
746 S	○	○
746 T	○	○
753 T	○	○
755 MASTER	○	○
BC 530 S / BC 540 S	○	○
BC 530 T / BC 540 T	○	○
BC 550 MASTER / BC 540 MASTER	○	○
BCF 430	○	○
446 BP ERGO	○	○
453 BP ERGO	○	○
BCF 550 / BCF 540	○	○

● széjartartozékok ○ kompatibilis felszerelések

# Bozótvágó tartozékok - Damilfejek

Load&Go műanyag tartógombbal, fém tartógombbal és gyors damilfeltöltő rendszerrel					
					
	Ø 103 mm, M8x1,25 belső bal, az óramutató járásával ellentétes forgás	Ø 110 mm, bal anya M10x1,25, az óra járásával ellentétes forgásirány	Ø 130 mm, műanyag fogantyú, 1 betét M10x1,25 anya, bal, húzal Ø 2,40 és 3,00 mm, az óra járásával ellentétes forgásirány	Ø 130 mm, fém tartógomb, 1 db M10x1,25 balmenetes anya betét, Ø 3,00 mm, az óra járásával ellentétes forgásirány	
Kód	<b>63149001</b>	<b>63109002</b>	<b>63129008</b>	<b>63129015</b>	
Kód	 tekercs damil nélkül <b>63100020R</b>	 tekercs damil nélkül <b>63100020R</b>	 tekercs damil nélkül <b>63120020AR</b>	 tekercs damil nélkül <b>63120020AR</b>	
Kód	 műanyag tartógomb <b>63140005R</b>	 műanyag tartógomb <b>63100007R</b>	 műanyag tartógomb <b>63120007AR</b>	 műanyag tartógomb <b>63120007AR</b>	
Kód			opcionális fém tartógomb <b>63120030AR</b>	szabvány fém tartógomb <b>63120030AR</b>	
damil Ø	2,00 mm	2,40 mm	2,40 mm	3,00 mm	3,00 mm
TR 61 E					
TR 91 E	○ + <b>63120057</b>				
BCi 30	●				
BCH 25 S / BCH 250 S		○			
BCH 25 T / BCH 250 T		○			
BCH 25 D / BCH 250 D		○			
BCH 310 S		○			
BCH 310 T		○			
BCH 310 BP		○			
BCH 400 S			○	○	
BCH 40 T / BCH 400 T			○	○	
BCH 40 BP / BCH 400 BP			○	○	
BCH 500 S			○	○	
BCH 50 T / BCH 500 T			○	○	
BCH 500 BP			○	○	
SPARTA 25 TR / SPARTA 250 TR					
SPARTA 250 S			○		
SPARTA 25 / SPARTA 250 T			○		
SPARTA 381 S				●	○
SPARTA 381 T				●	○
SPARTA 441 S				●	○
SPARTA 441 T				●	○
SPARTA 441 BP				●	○
BC 241 S	○	○	●		
BC 241 T	○	○	●		
BC 270 S		○	●		
BC 270 T		○	●		
BC 300 S		○	●		
BC 300 T		○	●		
BC 241 D	○	○	●		
BC 300 D		○	●		
BC 350 S			○	●	○
BC 350 T			○	●	○
BC 400 S				●	
BC 400 T				●	
741			○	●	○
746 S				●	○
746 T				●	○
753 T				●	○
755 MASTER				○	○
BC 530 S / BC 540 S				○	●
BC 530 T / BC 540 T				○	●
BC 550 MASTER / BC 540 MASTER				○	○
BCF 430			○	●	○
446 BP ERGO				●	○
453 BP ERGO				●	○
BCF 550 / BCF 540				●	○

● szériatartozékok ○ kompatibilis felszerelések





# Bozótvágó tartozékok - Vágótárcsák



Kód	Különleges acél fűnyíró pengék		3 fogas speciális acéltárcsák	
	<b>4095567BR</b>	<b>4095675BR</b>	<b>4095637BR</b>	<b>4095638BR</b>
	Ø 10"/255 mm, vastagság 1,6 mm, 25,4 mm furat	Ø 12"/305 mm, vastagság 2,5 mm, 25,4 mm furat	Ø 9"/230 mm, vastagság 1,4 mm, 25,4 mm furat	Ø 10"/255 mm, vastagság 1,4 mm, 25,4 mm furat
TR 61 E				
TR 91 E				
BCi 30				
BCH 25 S / BCH 250 S			○	○
BCH 25 T / BCH 250 T			○	○
BCH 25 D / BCH 250 D			○	○
BCH 310 S			○	○
BCH 310 T			○	○
BCH 310 BP			○	○
BCH 400 S	○	○	○	○
BCH 40 T / BCH 400 T	○	○	○	○
BCH 40 BP / BCH 400 BP	○	○	○	○
BCH 500 S	○	○	○	○
BCH 50 T / BCH 500 T	○	○	○	○
BCH 500 BP	○	○	○	○
SPARTA 25 TR / SPARTA 250 TR				
SPARTA 250 S			○	○
SPARTA 25 / SPARTA 250 T			○	○
SPARTA 381 S				
SPARTA 381 T				
SPARTA 441 S				
SPARTA 441 T		○		○
SPARTA 441 BP	○			○
BC 241 S			○	○
BC 241 T			○	○
BC 270 S			○	○
BC 270 T			○	○
BC 300 S	○			○
BC 300 T	○			○
BC 241 D				
BC 300 D	○			○
BC 350 S	○			○
BC 350 T	○			○
BC 400 S				○
BC 400 T		○		○
741		○		○
746 S		○		○
746 T		○		○
753 T		○		○
755 MASTER		○		○
BC 530 S / BC 540 S		○		○
BC 530 T / BC 540 T		○		○
BC 550 MASTER / BC 540 MASTER		○		○
BCF 430		○		○
446 BP ERGO		○		○
453 BP ERGO		○		○
BCF 550 / BCF 540		○		○

• szériatartozékok ○ kompatibilis felszerelések

# Bozótvágo tartozékok - Vágótárcsák

Kód	3 fogas speciális acéltárcsák		4 fogas speciális acéltárcsák		
					
	<b>4095673BR</b>	<b>4095674BR</b>	<b>4095681AR</b>	<b>4095568BR</b>	<b>4095563BR</b>
	Ø 10"/255 mm, vastagság 1,8 mm, 25,4 mm furat	Ø 12"/305 mm, vastagság 2,4 mm, 25,4 mm furat	Ø 8"/200 mm, vastagság 2 mm, furat 25,4 mm	Ø 9"/230 mm, vastagság 1,4 mm, 25,4 mm furat	Ø 10"/255 mm, vastagság 1,4 mm, 25,4 mm furat
TR 61 E					
TR 91 E					
BCi 30					
BCH 25 S / BCH 250 S	○		○	○	○
BCH 25 T / BCH 250 T	●		○	○	○
BCH 25 D / BCH 250 D	○		○	○	○
BCH 310 S					
BCH 310 T					
BCH 310 BP					
BCH 400 S	○	○	○		○
BCH 40 T / BCH 400 T	●	○	○		○
BCH 40 BP / BCH 400 BP	○		○		○
BCH 500 S	●	○	○		○
BCH 50 T / BCH 500 T	●	○	○		○
BCH 500 BP	●		○		○
SPARTA 25 TR / SPARTA 250 TR					
SPARTA 250 S	○		○	○	○
SPARTA 25 / SPARTA 250 T	●		○	○	○
SPARTA 381 S	○				
SPARTA 381 T	●				
SPARTA 441 S	●	○			
SPARTA 441 T	●	○			○
SPARTA 441 BP	●				○
BC 241 S	●		○	○	○
BC 241 T	●		○	○	○
BC 270 S	●			○	○
BC 270 T	●			○	○
BC 300 S	●			○	○
BC 300 T	●			○	○
BC 241 D	●				
BC 300 D	●			○	○
BC 350 S	●				○
BC 350 T	●				○
BC 400 S	●	○			○
BC 400 T	●	○			○
741	●	○			○
746 S	○	○			○
746 T	○	○			○
753 T	○	○			○
755 MASTER	○	○			○
BC 530 S / BC 540 S	○	○			○
BC 530 T / BC 540 T	○	○			○
BC 550 MASTER / BC 540 MASTER	○	○			○
BCF 430	●	○			○
446 BP ERGO	●	○			○
453 BP ERGO	●	○			○
BCF 550 / BCF 540	●	○			○

● szériatartozékok ○ kompatibilis felszerelések

# Bozótvágó tartozékok - Vágótárcsák



Kód	8 fogas különleges acéltárcsák		22 fogas különleges acéltárcsák	60 fogas különleges acéltárcsák	
	<b>4095565BR</b>	<b>4095065BR</b>	<b>4095666BR</b>	<b>4095636BR</b>	<b>4095635BR</b>
	Ø 9"/230 mm, vastagság 1,4 mm, 25,4 mm furat	Ø 10"/255 mm, vastagság 1,4 mm, 25,4 mm furat	Ø 8"/200 mm, vastagság 1,6 mm, 25,4 mm furat	Ø 9"/230 mm, vastagság 1,4 mm, 25,4 mm furat	Ø 10"/255 mm, vastagság 1,4 mm, 25,4 mm furat
TR 61 E					
TR 91 E					
BCi 30					
BCH 25 S / BCH 250 S	○				
BCH 25 T / BCH 250 T	○				
BCH 25 D / BCH 250 D	○				
BCH 310 S					
BCH 310 T					
BCH 310 BP					
BCH 400 S					
BCH 40 T / BCH 400 T					
BCH 40 BP / BCH 400 BP					
BCH 500 S					
BCH 50 T / BCH 500 T					
BCH 500 BP					
SPARTA 25 TR / SPARTA 250 TR					
SPARTA 250 S	○				
SPARTA 25 / SPARTA 250 T	○				
SPARTA 381 S					
SPARTA 381 T					
SPARTA 441 S					
SPARTA 441 T	○	○	○	○	○
SPARTA 441 BP				○	○
BC 241 S	○	○			
BC 241 T	○	○			
BC 270 S	○				
BC 270 T	○				
BC 300 S	○	○			
BC 300 T	○	○			
BC 241 D					
BC 300 D	○	○			
BC 350 S	○	○		○	○
BC 350 T	○	○		○	○
BC 400 S	○	○	○	○	○
BC 400 T	○	○	○	○	○
741	○	○	○	○	○
746 S		○	○		○
746 T		○	○		○
753 T		○	○		○
755 MASTER		○	○		○
BC 530 S / BC 540 S		○	○		○
BC 530 T / BC 540 T		○	○		○
BC 550 MASTER / BC 540 MASTER		○	○		○
BCF 430		○			○
446 BP ERGO		○	○		○
453 BP ERGO		○			○
BCF 550 / BCF 540		○			○

• szériatartozékok ○ kompatibilis felszerelések

# Bozótvágó tartozékok - Vágótárcsák

Kód	80 fogas különleges acéltárcsák		Erős, 3 fogas különleges acéltárcsák		Különleges acél visszahajló 2 vagy 3 fogas aprító tárcsák
	4095564BR	4095066BR	4095641BR	4095665BR	4095677BR
	Ø 9"/230 mm, vastagság 1,4 mm, 25,4 mm furat	Ø 10"/255 mm, vastagság 1,4 mm, 25,4 mm furat	Ø 10"/255 mm, vastagság 3,0 mm, 25,4 mm furat	Ø 12"/305 mm, vastagság 3,0 mm, 25,4 mm furat	Ø 12"/305 mm, vastagság 3,0 mm, 25,4 mm furat
TR 61 E					
TR 91 E					
BCi 30					
BCH 25 S / BCH 250 S					
BCH 25 T / BCH 250 T					
BCH 25 D / BCH 250 D					
BCH 310 S					
BCH 310 T					
BCH 310 BP					
BCH 400 S			○	○	
BCH 40 T / BCH 400 T			○	○	
BCH 40 BP / BCH 400 BP			○		
BCH 500 S			○	○	
BCH 50 T / BCH 500 T			○	○	
BCH 500 BP			○		
SPARTA 25 TR / SPARTA 250 TR					
SPARTA 250 S					
SPARTA 25 / SPARTA 250 T					
SPARTA 381 S					
SPARTA 381 T					
SPARTA 441 S			○		
SPARTA 441 T	○	○	○		
SPARTA 441 BP	○	○	○		
BC 241 S					
BC 241 T					
BC 270 S					
BC 270 T					
BC 300 S					
BC 300 T					
BC 241 D					
BC 300 D					
BC 350 S	○	○			
BC 350 T	○	○			
BC 400 S	○	○	○		
BC 400 T	○	○	○	○	○
741	○	○	○	○	○
746 S		○	○	●	○
746 T		○	○	●	○
753 T		○	○	●	○
755 MASTER		○	○	●	○
BC 530 S / BC 540 S		○	○	●	○
BC 530 T / BC 540 T		○	○	●	○
BC 550 MASTER / BC 540 MASTER		○	○	●	○
BCF 430		○	○	○	○
446 BP ERGO		○	○	○	○
453 BP ERGO		○	○	○	○
BCF 550 / BCF 540		○	○	○	○

● szériatartozékok ○ kompatibilis felszerelések

# Bozótvágó tartozékok - Védőburkolatok



Kód	Műanyag védőburkolatok										Fém védőburkolatok	
	600W-os elektromos fűszegélynyíróhoz	BCL akkumulátoros bozótvágozóhoz	850W-os elektromos fűszegélynyíróhoz	Benzinmotoros fűszegélynyíróhoz típus <b>SPARTA TR</b>	Sorozatú bozótvágozóhoz <b>BC220/240</b>	A következő típusú bozótvágozóhoz: <b>725 Ergo</b>	A következő típusú bozótvágozóhoz: <b>SPARTA</b>	<b>BCH-D</b> bozótvágozóhoz 25/40 cc	A következő típusú bozótvágozóhoz: 38/46/53 cm	25/30/34/38 típusú bozótvágozóhoz	Ø 200 mm tárcsánként 22 fog	Ø 255 mm tárcsákhoz 60/80 fog
TR 61 E	•											
TR 91 E			•									
BCi 30		•										
BCH 25 S / BCH 250 S								•				
BCH 25 T / BCH 250 T								•				
BCH 25 D / BCH 250 D								•				
BCH 310 S								•				
BCH 310 T								•				
BCH 310 BP								•				
BCH 400 S								•				
BCH 40 T / BCH 400 T								•				
BCH 40 BP / BCH 400 BP								•				
BCH 500 S								•				
BCH 50 T / BCH 500 T								•				
BCH 500 BP								•				
SPARTA 25 TR / SPARTA 250 TR				•								
SPARTA 250 S							•					
SPARTA 25 / SPARTA 250 T							•					
SPARTA 381 S									○	•		○
SPARTA 381 T									○	•		○
SPARTA 441 S									○	•		○
SPARTA 441 T									○	•		○
SPARTA 441 BP										•		○
BC 241 S					•							
BC 241 T					•							
BC 270 S					○	•						
BC 270 T					○	•						
BC 300 S										•		
BC 300 T										•		
BC 241 D					•							
BC 300 D					•					•		
BC 350 S									•			○
BC 350 T									•			○
BC 400 S									•		○	○
BC 400 T									•		○	○
741									•		○	○
746 S									•		○	○
746 T									•		○	○
753 T									•		○	○
755 MASTER									•		○	○
BC 530 S / BC 540 S									•		○	○
BC 530 T / BC 540 T									•		○	○
BC 550 MASTER / BC 540 MASTER									•		○	○
BCF 430										•		○
446 BP ERGO										•		○
453 BP ERGO										•		○
BCF 550 / BCF 540										•		○

• szériatartozékok ○ kompatibilis felszerelések



# Bozótvágó tartozékok - Hevederek

Kód	Egyszerű hevederek		Heveder derékvédővel		Dupla vállheveder		Professzionális vállheveder
	4160463AR	60010143R	4179164R	4179172R	61200106R	63050018AR	63070003AR
	karabinerrel	karabiner nélkül	párnával	párnával komfort	dupla	dupla gyorskioldással	professzionális
TR 61 E		○	○	○			
TR 91 E		●	○	○			
BCi 30	○	○	○	○			
BCH 25 S / BCH 250 S	●	○	○	○			
BCH 25 T / BCH 250 T	●	○	○	○	○	○	
BCH 25 D / BCH 250 D	●	○	○	○			
BCH 310 S	●	○	○	○			
BCH 310 T	●	○	○	○	○	○	
BCH 310 BP							
BCH 400 S	●	○	○	○			
BCH 40 T / BCH 400 T			○	○	● BF000020R	○	○
BCH 40 BP / BCH 400 BP							
BCH 500 S	●	○	○	○			
BCH 50 T / BCH 500 T			○	○	○	○	●
BCH 500 BP							
SPARTA 25 TR / SPARTA 250 TR	○	○	○	○			
SPARTA 250 S	●	○	○	○			
SPARTA 25 / SPARTA 250 T	●	○	○	○	○	○	
SPARTA 381 S	●	○	○	○			
SPARTA 381 T					●	○	○
SPARTA 441 S	●	○	○	○			
SPARTA 441 T					●	○	○
SPARTA 441 BP							
BC 241 S	●	○	○	○			
BC 241 T	○	○	●	○	○	○	○
BC 270 S	●	○	○	○			
BC 270 T	○	○	●	○	○	○	○
BC 300 S	●	○	○	○			
BC 300 T			●	○	○	○	○
BC 241 D	●	○	○	○			
BC 300 D	●	○	○	○			
BC 350 S	●	○	○	○			
BC 350 T			○	○	○	○	●
BC 400 S	●	○	○	○			
BC 400 T			○	○	○	○	●
741			○	○	●	○	○
746 S	●	○	○	○			
746 T							●
753 T							●
755 MASTER							●
BC 530 S / BC 540 S	●	○	○	○			
BC 530 T / BC 540 T							●
BC 550 MASTER / BC 540 MASTER							●
BCF 430							
446 BP ERGO							
453 BP ERGO							
BCF 550 / BCF 540							

● szériatartozékok ○ kompatibilis felszerelések

# Bozótvágó tartozékok - Damilok



Termékcsalád	Típus	Átmérő		Hosszúság (m)	Mini blister	Hosszúság (m)	Blister	Hosszúság (m)	Tekerics	Hosszúság (m)	Tekerics
		mm	hüvelyk		Kód		1 lbs-0,450 kg		4 lbs-1,8 kg		17,64 lbs-8 kg

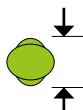

**Kiváló minőségű, első osztályú szabadalmaztatott keverékből készült damil, aerodinamikus, csavart profillal. Kisebb ellenállás, csendesebb és alacsonyabb rezgést kelt. Kifejezetten ajánlott akkumulátoros vagy elektromos gépekhez, mivel csökkenti az ellenállást, magas vágás sebességet valamint hosszabb élettartamot biztosít.**

**Műszaki jellemzők:** ideális fűhöz, gazhoz.

Pro-Silent	csavaros	1,6	.065"	15	<b>63040310</b>						
		2,0	.080"	15	<b>63040311</b>	123	<b>63040313</b>				



**Magas minőségű, maximális súrlódási és szakadási ellenállást biztosító kopolimerekből készült damil. Műszaki jellemzők:** határozott és tiszta vágás; ideális fűhöz gazhoz és kis ágakhoz; nagy vágássebesség.

Greenline	kerek	1,6	.065"	15	<b>63040224A</b>						
		2,0	.080"	15	<b>63040225A</b>						
		2,4	.095"	15	<b>63040226A</b>	87	<b>63040104B</b>	349	<b>63040107A</b>	1560	<b>63042013A</b>
		2,7	.106"	15	<b>63040182A</b>	72	<b>63040181A</b>	280	<b>63040240</b>	1232	<b>63042006A</b>
		3,0	.119"	15	<b>63040227A</b>	56	<b>63040105C</b>	223	<b>63040108A</b>	1000	<b>63042008A</b>
		3,5	.139"	12	<b>63040228A</b>	41	<b>63040174B</b>	164	<b>63040175A</b>	736	<b>63042001A</b>
		4,0	.157"			31	<b>63040256A</b>				



Greenline	négyzetes	2,4	.095"	15	<b>63040229A</b>	69	<b>63040235A</b>				
		2,7	.106"	15	<b>63040277A</b>	56	<b>63040276A</b>	217	<b>63040279</b>	968	<b>63042007A</b>
		3,0	.119"	15	<b>63040278A</b>	44	<b>63040206B</b>	175	<b>63040204A</b>	784	<b>63042009A</b>
		3,5	.139"			32	<b>63040201B</b>	129	<b>63040273</b>	576	<b>63042016A</b>



**Maximális ellenállási és szakadási rugalmasságot, valamint maximális súrlódási ellenállási erőt biztosító két anyagból készült professzionális damil. Élettartama akár 30%-kal is meghaladja a hagyományos damilokét.**

**Műszaki jellemzők:** ideális fűhöz, gazhoz, kis ágakhoz és nádasokhoz kövek és fal jelenléte esetén is; nagy vágássebesség.

First	kerek	2,4	.095"	15	<b>63040231A</b>	87	<b>63040238A</b>				
		3,0	.119"	15	<b>63040280A</b>	56	<b>63040138B</b>	223	<b>63040271</b>	1000	<b>63042012A</b>
		3,5	.139"	12	<b>63040288A</b>	41	<b>63040140B</b>	164	<b>63040266</b>	736	<b>63042015A</b>
		4,0	.157"			31	<b>63040258A</b>	123	<b>63040260</b>	560	<b>63042010A</b>

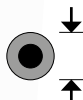

**Professzionális damil: maximális teljesítményt nyújt a súrlódási, törési és beragadási ellenállás terén; keresztmetszete kétrétegű: a belső mag rendkívüli szakadási ellenállást, a külső borítás nagyon magas kopási ellenállást biztosít.**

**Műszaki jellemzők:** ideális fűhöz, gazhoz, kis ágakhoz, nádasokhoz és cserjésekhez kövek és fal jelenléte esetén is; nagy vágássebesség.

Titanium	kerek	3,0	.119"			56	<b>63040208B</b>	168	<b>63040212A*</b>	1000	<b>63042003A</b>
		3,5	.139"			41	<b>63040209B</b>	123	<b>63040213A*</b>	736	<b>63042004A</b>

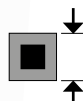

**Professzionális innovatív damil, maximális rugalmasságot és súrlódási ellenállási erőt biztosít. Megerősített fűrészfog profil a maximális vágóteljesítmény biztosításához.**

**Műszaki jellemzők:** határozott és tiszta vágás; ideális kis ágakhoz, nádasokhoz és cserjésekhez 12 mm-es átmérőig; nagy vágássebesség; a hagyományos daminál csendesebb, a hagyományos acélpengénél biztonságosabb és praktikusabb.

\*Titanium csomag súlya tekericsben 3 lbs – 1,350 kg

Platin-Cut	fogazott négyszög	2,7	.106"	15	<b>63040234A</b>	57	<b>63040242A</b>				
		3,0	.119"			44	<b>63040244A</b>	175	<b>63040246</b>		
		3,5	.139"			32	<b>63040249A</b>	128	<b>63040252</b>	632	<b>63042002A</b>
		4,0	.157"			25	<b>63040262A</b>	99	<b>63040264</b>		

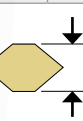
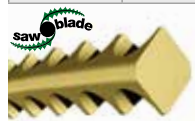

**Professzionális innovatív damil, maximális rugalmasságot és súrlódási ellenállási erőt biztosít. Megerősített fűrészfog profil a maximális vágóteljesítmény biztosításához.**

**Műszaki jellemzők:** határozott és tiszta vágás; ideális kis ágakhoz, nádasokhoz és cserjésekhez 12 mm-es átmérőig; nagy vágássebesség; a hagyományos daminál csendesebb, a hagyományos acélpengénél biztonságosabb és praktikusabb.

Saw-Blade Gold	fűrészfog	3,0	.139"			37	<b>63040248B</b>				
		3,5	.157"			27	<b>63040254B</b>	143	<b>63040275</b>		

# Bozótvágó tartozékok - Damiók



Javasolt hengerűrtartalom



Javasolt fej



Javasolt alkalmazás

Elektromos szegélynyírók	22 cc	25 cc	30 cc	35 cc	40 cc	44 cc	több mint 50 cm <sup>3</sup>	Tap&Go Ø 105	Tap&Go Ø 109	Tap&Go Ø 130-160	Load&Go Ø 103	Load&Go Ø 110	Load&Go Ø 130	Multiline	Fű	Gaz, ágmaradványok	Nádasok, kis bokrok	Ajtnővényzet	Járdák, parkolók
	•	•						•	•		•				•				
	•	•	•					•	•	•	•				•				
	•	•	•	•				•	•	•	•				•				
		•	•	•	•				•	•	•				•	•			
			•	•	•	•				•	•				•	•	•		•
				•	•	•	•			•	•				•	•	•	•	•
					•	•	•			•	•				•	•	•	•	•
						•	•			•	•				•	•	•	•	•
							•			•	•				•	•	•	•	•
										•	•				•	•	•	•	•
										•	•				•	•	•	•	•
										•	•				•	•	•	•	•
										•	•				•	•	•	•	•

# Fűnyírók minden zöldterülethez és testreszabott megoldások.

## Technológia és kényelem

Az **Oleo-Mac** többféle eszközt kínál a különböző zöldterületek fűvének karbantartásához. A tologató fűnyíró az olyan szűk terekhez van tervezve, ahol a manőverezhetőség jelenti a legfőbb szempontot; az önjáró fűnyíró viszont a nagyobb kiterjedésű kertek nyírásához ideális. Modelljeinknél a műszaki jellemzők is eltérőek, de minden elképzelhető igényt kielégítenek: a vágásmagasság kerekenként vagy központilag állítható be, az indítás történhet kézzel vagy elektromosan, a hajtás pedig lehet akkumulátoros, benzines vagy elektromos. A meghajtásnak, az acél első lökhárítónak, az alumínium kerekeknek és a megerősített karosszériának köszönhetően a professzionális fűnyírók a nagy – és akár egyetlen – területek gondozásában nyújtanak kiváló teljesítményt.



Vágásmagasság-beállító rendszer, kényelmes karral működtethető.



Nagy méretű kerekek, ideálisan futnak a legnehezebb talajokon is.



Vágórendszer, amely magában foglalja a talajtakarást, a begyűjtést, a szabvány oldalsó ürítést és terelőt a hátsó ürítéshez.



Fémkerekek: maximális ellenállást biztosítanak a legnehezebb munkakörülmények esetén is.



Professzionális meghajtás 3 sebességfokozattal a haladási sebességnek a munka és a talaj típusa szerinti beállításához.



A megtelt zsák kijelző mutatja, hogy mikor kell kiüríteni a kosarat, így módon lecsökkentve az állásidőt a szint ellenőrzése miatt, és segít elkerülni a fű kiömlését, ha túlságosan megtelne a kosár.



# Fűnyírók

## Útmutató a fűnyíró kiválasztásához

		OTTHON	VIDÉK	VÁROS
<b>FŰNYÍRÁS</b>	Elektromos	K 35 K 40 G 44 G 48		
	Akkumulátoros	Gi 40 Gi 44 Gi 48		
	COMFORT tologató és önjáró		G 44 G 48	
	COMFORT PLUS tologató		G 44 G 48	
	COMFORT PLUS önjáró		G 44 G 48 G 53	
	ALLROAD PLUS 4 önjáró		G 48 G 53	
	ALLROAD ALUMINIUM önjáró			MAX 48 MAX 53
	ALUMINIUM PRO önjáró			MAX 53
	LUX 55 önjáró professzionális			LUX 55

## Elektromos fűnyírók

A ház körüli zöldterület gondozásához sokoldalú, könnyen kezelhető és a tartós használatot jól tűró eszközök szükségesek. Az elektromos fűnyírók kis vagy közepes méretű felületek karbantartására alkalmasak. Hatékonyságuk mellett egyszerűen, célirányosan és zaj nélkül használhatók a kertekben és zöldterületeken. A benzinmotoros modellekhez képest az elektromos fűnyírók három előnyt kínálnak: nem szükséges feltöltés, megszüntetik a környezeti kibocsátást, és jelentősen csökkentik a zajszennyezést.



A vágásmagasság független, és minden keréken állítható.



Késkapcsoló a markolaton elhelyezett kényelmes kar segítségével.



Acélváz, amely nagyobb ellenállást és erőteljesebb felépítést biztosít a gépnek.



300 m<sup>2</sup>



550 m<sup>2</sup>



600-800 m<sup>2</sup>



700-800 m<sup>2</sup>

**K 35 P**

**K 40 P**

**G 44 PE COMFORT PLUS G 48 PE COMFORT PLUS**

Ház anyaga	ABS	ABS	acél	acél
Az elektromos motorteljesítmény	1,1 kW	1,3 kW	1,5 kW	1,6 kW
Vágásszélesség	33 cm	38 cm	41 cm	46 cm
Meghajtás	tologatós	tologatós	tologatós	tologatós
Vágásállítás	független	független	független	független
Vágásmagasság	20-36-52 mm	28-44-60 mm	28 és 75 mm között	28 és 75 mm között
Kosár űrtartalma	25 L	40 L	60 L	60 L
Mulcsozó/Oldalkidobó	nincs/nincs	nincs/nincs	nincs/nincs	nincs/nincs
Súly	12,2 kg	15,0 kg	21,0 kg	24,0 kg

## Akkumulátoros fűnyíró

Az akkumulátor használata a fűnyírók esetében is jelentős előnyökkel jár, melyek miatt nem fogjuk visszasírni a robbanómotoros eszközöket. Mik ezek az előnyök? Egyszerű használat, zajszint csökkenés, kipufogógázok teljes megszűnése. A téli üres tartályos tárolás, a gyertyacsere, a szűrő tisztítás és a keverék beszerzése csak egy emlék marad az akkumulátoros motorok esetén, anélkül, hogy a funkciókról le kelljen mondani. Mind a **Gi 44** mind pedig a **Gi 48** két akkumulátorral is használható, növelve ezzel az üzemidőt és a karbantartandó zöldterületet. Mindkét gép acélvázra épül, központi vágásmagasság állító vezérléssel, nagy méretű fűgyűjtő kosárral és a **Gi 48** modellek esetén, 4 in 1 vágásfunkcióval rendelkezik, így a fűnyírást gyűjtő nélkül, talajtakaró rendszerrel vagy oldalkidobós funkcióval is el lehet végezni. A kompakt és könnyen kezelhető műanyag vázas **Gi 40 P** modell a kisebb méretű kertekhez ajánlott.



**Gi 40 P      Gi 44 P      Gi 44 T      Gi 48 P      Gi 48 T**

	Gi 40 P	Gi 44 P	Gi 44 T	Gi 48 P	Gi 48 T
<b>Motortípus</b>	Szénkefe nélküli	Szénkefe nélküli	Szénkefe nélküli	Szénkefe nélküli	Szénkefe nélküli
<b>Feszültség</b>	40 V	40 V	40 V	40 V	40 V
<b>Akkumulátorok maximális száma</b>	1	2	2	2	2
<b>Akkumulátor a működéshez</b>	Bi 2,0 OM / Bi 5,0 OM	Bi 2,0 OM / Bi 5,0 OM	Bi 5,0 OM	Bi 5,0 OM	Bi 5,0 OM
<b>Ház anyaga</b>	polipropilén	acél	acél	acél	acél
<b>Meghajtás</b>	tologatós	tologatós	önjáró	tologatós	önjáró
<b>Vágás szélesség</b>	37 cm	41 cm	41 cm	46 cm	46 cm
<b>Vágásmagasság</b>	18-től 60 mm között	28-től 75 mm között	28-től 75 mm között	28-től 75 mm között	28-től 75 mm között
<b>Gyűjtőkosár űrtartalom</b>	40 L	70 L	70 L	70 L	70 L
<b>Mulcsozó/Oldalkidobó</b>	nincs/nincs	nincs/nincs	nincs/nincs	szériatartozék/ szériatartozék	szériatartozék/ szériatartozék
<b>Vágásfelület akár (*)</b>	120 m <sup>2</sup> (1x2,0 Ah) 300 m <sup>2</sup> (1x5,0 Ah)	140 m <sup>2</sup> (1x2,0 Ah) 280 m <sup>2</sup> (2x2,0 Ah) 350 m <sup>2</sup> (1x5,0 Ah) 700 m <sup>2</sup> (2x5,0 Ah)	250 m <sup>2</sup> (1x5,0 Ah) 500 m <sup>2</sup> (2x5,0 Ah)	250 m <sup>2</sup> (1x5,0 Ah) 500 m <sup>2</sup> (2x5,0 Ah)	250 m <sup>2</sup> (1x5,0 Ah) 500 m <sup>2</sup> (2x5,0 Ah)
<b>Súly üresen, akkumulátorok nélkül</b>	13 kg	23 kg	25 kg	27 kg	29 kg
<b>Töltési idő CRG segítségével</b>	88' (2,0 Ah) / 220' (5,0 Ah)	88' (2,0 Ah) / 220' (5,0 Ah)	220' (5,0 Ah)	220' (5,0 Ah)	220' (5,0 Ah)
<b>Töltési idő FAST CRG segítségével</b>	40' (2,0 Ah) / 90' (5,0 Ah)	40' (2,0 Ah) / 90' (5,0 Ah)	90' (5,0 Ah)	90' (5,0 Ah)	90' (5,0 Ah)

(\*) A vágásteljesítmény különböző tényezőktől függ: a kert kialakítása, a felület jellemzői (hosszúság, fűnedvesség), haladási sebesség, vágástípus (gyűjtés, mulcsozás vagy oldalkidobás)

## COMFORT tologató és önjáró fűnyírók

A **COMFORT** sorozatú fűnyíró hatékony segítség a kis területek karbantartását végző magánfelhasználók számára, akik robbanómotoros, jól kezelhető és könnyen használható modelleket keresnek.



Az acélváz nagyobb ellenállást és erőteljesebb felépítést biztosít a gépnek.



Az EMAC gyártmányú 4 ütemű magas szintű technológiával tervezett motorok, egyszerű indítást, kiváló teljesítményt, megbízhatóságot és hosszú élettartamot biztosítanak.



Erős és ergonomikus műanyag karok, amelyek a fogantyút teljesen körbeölelve kényelmes és biztos fogást biztosítanak.



A csapágyazott, újszerű design alapján készült kerekek elősegítik a gép gördülékenységét.



**G 44 PK COMFORT**



**G 44 TK COMFORT**



**G 48 PK COMFORT**

	G 44 PK COMFORT	G 44 TK COMFORT	G 48 PK COMFORT
Ház anyaga	acél	acél	acél
Hengerűrtartalom	123 cm <sup>3</sup>	123 cm <sup>3</sup>	123 cm <sup>3</sup>
Motor márka/modell	Emak K 450 OHV	Emak K 450 OHV	Emak K 450 OHV
Vágásszélesség	41 cm	41 cm	46 cm
Meghajtás	tologató	önjáró (3,6 km/h)	tologató
Vágásállítás	független	központi	független
Vágásmagasság	28 és 75 mm között	28 és 75 mm között	28 és 75 mm között
Kosár űrtartalma	60 L	60 L	60 L
Mulcsózó/Oldalkidobó	nincs/nincs	nincs/nincs	rendelhető opció/nincs
Súly	24,0 kg	27,4 kg	31,5 kg



## COMFORT PLUS tologatós fűnyírók

A tologatós fűnyírók a legfeljebb 1400 négyzetméteres terület gondozását végző magánfelhasználók számára jelentenek jó megoldást. A **COMFORT PLUS** széria tervezésekor külön szempontot jelentettek az ergonomikus megoldások és a funkcionális formatervezés. Az acélházas kivitel fokozza a gép stabilitását és robusztus jellegét.



70 l-es erős és sokoldalú műanyag zsák (az összeszereléshez nem kell külön felszerelés) telítettség jelzővel, amely mutatja, ha a kosár tele van.



A csapágyazott, újszerű design alapján készült kerekek elősegítik a gép gördülékenységét.



A vágásmagasság független, és minden keréken állítható.



Opcionális mulcsozó betét: a levágott fű egészen finom részecskékre vágható, amelyek lerakódnak a füves felület alján, hogy tiszta és mindig egyenletes felületet kapjon a gyepek.

**G 48/66110828R**



**G 44 PB COMFORT PLUS**

**G 44 PK COMFORT PLUS**

**G 48 PK COMFORT PLUS**

**G 48 PBQ COMFORT PLUS**

	G 44 PB COMFORT PLUS	G 44 PK COMFORT PLUS	G 48 PK COMFORT PLUS	G 48 PBQ COMFORT PLUS
Ház anyaga	acél	acél	acél	acél
Hengerűrtartalom	125 cm <sup>3</sup>	139 cm <sup>3</sup>	139 cm <sup>3</sup>	140 cm <sup>3</sup>
Motor márka/modell	Briggs & Stratton sorozat 450E OHV	Emak K 605 OHV	Emak K 605 OHV	Briggs & Stratton sorozat 550E OHV
Vágásszélesség	41 cm	41 cm	46 cm	46 cm
Meghajtás	tologatós	tologatós	tologatós	tologatós
Vágásállítás	független	független	független	független
Vágásmagasság	28 és 75 mm között	28 és 75 mm között	28 és 75 mm között	28 és 75 mm között
Kosár űrtartalma	70 L	70 L	70 L	70 L
Mulcsozó/Oldalkidobó	nincs/nincs	nincs/nincs	rendelhető opció/nincs	rendelhető opció/nincs
Súly	23,4 kg	24,0 kg	25,4 kg	24,4 kg

Amíg a készlet tart

## COMFORT PLUS önjáró fűnyírók

A gyomos és lejtős területek gondozásához az önjáró fűnyírók jelentik a legjobb megoldást. Az önjáró fűnyírók legfőbb jellemzője az, hogy a kerekek a motorhoz vannak csatlakoztatva. Ennek a műszaki megoldásnak köszönhetően könnyebb a gép tologatása, a vágás manőverek pedig jelentős mértékben optimalizáltak. Az egysebességű **COMFORT PLUS** széria ideális választás nagy területek, valamint csúszós vagy enyhén lejtős terek esetén. Elektromos indítású akkumulátoros **TKE** modellek is elérhetők, amelyek indítása kényelmes és könnyű.



Az acélváz nagyobb ellenállást és erőteljesebb felépítést biztosít a gépnek.



Erős és ergonomikus műanyag karok, amelyek a fogantyút teljesen körbeölelve kényelmes és biztos fogást biztosítanak.



A szériatartozék mulcsozópengé és a ház aerodinamikus formája kiváló vágás teljesítményt és a gyűjtőzsák tökéletes töltését biztosítja.



70 l-es erős és sokoldalú műanyag zsák (az összeszereléshez nem kell külön felszerelés), telítettség jelzővel, amely mutatja, ha a kosár tele van.



Home Plus 1000-1200 m<sup>2</sup>

Home Plus 1400-1800 m<sup>2</sup>

### G 44 TK COMFORT PLUS

### G 48 TK COMFORT PLUS

Ház anyaga	acél	acél
Hengerűrtartalom	139 cm <sup>3</sup>	139 cm <sup>3</sup>
Motor márká/modell	Emak K 605 OHV	Emak K 605 OHV
Vágásszélesség	41 cm	46 cm
Meghajtás	önjáró (3,6 km/h)	önjáró (3,6 km/h)
Vágásállítás	központi	központi
Vágásmagasság	28 és 75 mm között	28 és 75 mm között
Kosár űrtartalma	70 L	70 L
Mulcsozó/Oldalkidobó	nincs/nincs	rendelhető opció/nincs
Súly	28,3 kg	30,4 kg

# COMFORT PLUS önjáró fűnyírók



Vágásmagasság-beállító rendszer, kényelmes karral működtethető.



A csapágyazott, újszerű design alapján készült kerekek elősegítik a gép gördülékenységét.



Opcionális mulcsozóbetét: a levágott fű egészen finom részecskékre vágható, amelyek lerakódnak a füves felület alján, hogy tiszta és mindig egyenletes felületet kapjon a gyep.

**G 48/66110828R**



1400-1800 m<sup>2</sup>

1400-1800 m<sup>2</sup>

1400-1800 m<sup>2</sup>

## G 48 TKE COMFORT PLUS G 48 TBQ COMFORT PLUS G 48 TBX COMFORT PLUS

Ház anyaga	acél	acél	acél
Hengerűrtartalom	166 cm <sup>3</sup>	140 cm <sup>3</sup>	150 cm <sup>3</sup>
Motor márka/modell	Emak K 65Si OHV elektromos indítású, akkumulátoros	Briggs & Stratton sorozat 550E OHV	Briggs & Stratton sorozat 625EXi OHV
Vágásszélesség	46 cm	46 cm	46 cm
Meghajtás	önjáró (3,6 km/h)	önjáró (3,6 km/h)	önjáró (3,6 km/h)
Vágásállítás	központi	központi	központi
Vágásmagasság	28 és 75 mm között	28 és 75 mm között	28 és 75 mm között
Kosár űrtartalma	70 L	70 L	70 L
Mulcsozó/Oldalkidobó	rendelhető opció/nincs	rendelhető opció/nincs	rendelhető opció/nincs
Súly	31,5 kg	28,4 kg	30,6 kg

Amíg a készlet tart

## COMFORT PLUS önjáró fűnyírók



A **TKE** modellek, akkumulátorral működő, elektromos önindítóval szerelt Emak motorral rendelkeznek, amelynek köszönhetően, könnyen, erőfeszítés nélkül indíthatók



Opcionális mulcsozóbetét: a levágott fű egészen finom részecskékre vágható, amelyek lerakódnak a fűves felület alján, hogy tiszta és mindig egyenletes felületet kapjon a gyep.

**G 53/66071059R**

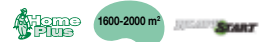

### G 53 TK COMFORT PLUS    G 53 TKE COMFORT PLUS    G 53 TBX COMFORT PLUS

Ház anyaga	acél	acél	acél
Hengerűrtartalom	166 cm <sup>3</sup>	166 cm <sup>3</sup>	150 cm <sup>3</sup>
Motor márka/modell	Emak K 655 OHV	Emak K 655i OHV elektromos indítású, akkumulátoros	Briggs & Stratton sorozat 625EXi OHV
Vágásszélesség	51 cm	51 cm	51 cm
Meghajtás	önjáró (3,6 km/h)	önjáró (3,6 km/h)	önjáró (3,6 km/h)
Vágásállítás	központi	központi	központi
Vágásmagasság	28 és 75 mm között	28 és 75 mm között	28 és 75 mm között
Kosár űrtartalma	70 L	70 L	70 L
Mulcsozó/Oldalkidobó	rendelhető opció/nincs	rendelhető opció/nincs	rendelhető opció/nincs
Súly	31,8 kg	32,9 kg	31,6 kg

## ALLROAD PLUS 4 önjáró fűnyírók

Az **ALLROAD PLUS 4** szériánál a gyűjtőn túl a mulcsozó és az oldalkidobós funkció is szériatartozék. Nagyobb méretű kerekek mellett az egysebességes változat, illetve a sebesség variátor megléte (**VK** modell) egyenetlen terepen is jobb gördülékenységet biztosít. **TBXE** és **TKE** elektromos indítású akkumulátoros modellek is elérhetők, amelyek indítása kényelmes és könnyű.



Az acélváz nagyobb ellenállást és erőteljesebb felépítést biztosít a gépnek.



Nagyméretű kerekek (hátsó 280 mm, elől 200 mm) golyóscsapágyakkal, amelyek nagyobb gördülékenységet és mindig optimális haladást biztosítanak minden talajtípuson.



"4 funkciós vágás": vágórendszer mulcsozással, gyűjtéssel, standard oldalkidobó funkcióval és terelőlemezzel hátsó kidobáshoz.



Mulcsozó készlet: a levágott fű egészen finom részecskékre vágható, amelyek lerakódnak a füves felület alján, hogy tiszta és mindig egyenletes felületet kapjon a gyeplé.

**G 48/66110828R**



**G 48 TK ALLROAD PLUS 4**



**G 48 TKE ALLROAD PLUS 4**

Ház anyaga	acél	acél
Hengerűrtartalom	166 cm <sup>3</sup>	166 cm <sup>3</sup>
Motor márka/modell	Emak K 655 OHV	Emak K 655i OHV elektromos indítású, akkumulátoros
Vágásszélesség	46 cm	46 cm
Meghajtás (sebesség)	önjáró (3,6 km/h)	önjáró (3,6 km/h)
Vágásállítás	központi	központi
Vágásmagasság	28 és 75 mm között	28 és 75 mm között
Kosár űrtartalma	70 L	70 L
Mulcsozó/Oldalkidobó	szériatartozék/szériatartozék	szériatartozék/szériatartozék
Súly	36,0 kg	36,0 kg

# ALLROAD PLUS 4 önjáró fűnyírók



Széria mulcszóbetét: a levágott fű egészen finom részecskékre vágható, amelyek lerakódnak a füves felület alján, hogy tiszta és mindig egyenletes felületet kapjon a gyeplő.

**G 48/66110828R**

**G 53/66071059R**



## G 53 TK ALLROAD PLUS 4   G 53 TKE ALLROAD PLUS 4   G 53 TBX ALLROAD PLUS 4

Ház anyaga	acél	acél	acél
Hengerűrtartalom	196 cm <sup>3</sup>	166 cm <sup>3</sup>	150 cm <sup>3</sup>
Motor márka/modell	Emak K 805 OHV	Emak K 655i OHV elektromos indítású, akkumulátoros	Briggs & Stratton sorozat 625EXi OHV
Vágásszélesség	51 cm	51 cm	51 cm
Meghajtás (sebesség)	önjáró (3,6 km/h)	önjáró (3,6 km/h)	önjáró (3,6 km/h)
Vágásállítás	központi	központi	központi
Vágásmagasság	28 és 75 mm között	28 és 75 mm között	28 és 75 mm között
Kosár űrtartalma	70 L	70 L	70 L
Mulcszó/Oldalkidobó	szériatartozék/szériatartozék	szériatartozék/szériatartozék	szériatartozék/szériatartozék
Súly	37,4 kg	39,5 kg	34,4 kg

## ALLROAD PLUS 4 önjáró fűnyírók



A **TBXE** modellek, tölthető akkumulátorral működtetett elektromos önindítóval szerelt Briggs & Stratton motorral rendelkeznek, könnyen, erőfeszítés nélkül indíthatók.



A **VK** modell variátoros meghajtással rendelkezik, amely lehetővé teszi, hogy a haladást a saját igényeihez igazítsa.



Első lökhárító beépített szállítófogantyúval, ami jobban védi a házat a véletlen ütközésektől.



1600-2000 m<sup>2</sup>

instartis



1600-2000 m<sup>2</sup>



1600-2000 m<sup>2</sup>



### G 53 TBXE ALLROAD PLUS 4 G 53 THX ALLROAD PLUS 4 G 53 VK ALLROAD PLUS 4

Ház anyaga	acél	acél	acél
Hengerűrtartalom	163 cm <sup>3</sup>	166 cm <sup>3</sup>	196 cm <sup>3</sup>
Motor márka/modell	Briggs & Stratton sorozat 675 iS OHV elektromos indítású, akkumulátoros	Honda GCvX 170 OHV	Emak K 805 OHV
Vágásszélesség	51 cm	51 cm	51 cm
Meghajtás (sebesség)	önjáró (3,6 km/h)	önjáró (3,6 km/h)	önjáró, variátoros (2,5 - 4,5 km/h)
Vágásállítás	központi	központi	központi
Vágásmagasság	28 és 75 mm között	28 és 75 mm között	28 és 75 mm között
Kosár űrtartalma	70 L	70 L	70 L
Mulcsozó/Oldalkidobó	szériatartozék/szériatartozék	szériatartozék/szériatartozék	szériatartozék/szériatartozék
Súly	37,0 kg	34,0 kg	38,6 kg

## ALLROAD ALUMINIUM önjáró fűnyírók

Az **ALLROAD ALUMINIUM** modellek a stabilitás mintapéldái: 46 és 51 cm-es, 4 mm vastag fröccsöntött alumínium gépvázuk kiváló ellenállást biztosít az ütésekkel és a korrózióval szemben. A nagy szilárdságú mulcsozó kés és a gépváz aerodinamikai kialakítása optimális vágást és tökéletes töltést biztosít, miközben – a bevont golyóscsapágyakkal szerelt kerekeknek köszönhetően – mindenféle terepen garantált a gép előrehaladása.



A 4 mm vastag kovácsolt alumínium váz alacsony súlyt és nagy mechanikai ellenállást, valamint korrózió elleni védelmet biztosít a használat során.



IMPACT sorozatú, védőtokos golyóscsapágyakkal szerelt nagyméretű kerekek (Ø 280 mm hátul és Ø 200 mm elől): nagyobb gördülékenységet és mindig optimális haladást biztosítanak minden talajtípuson.



Széria mulcsozóbetét: a levágott fű egészen finom részecskékre vágható, amelyek lerakódnak a füves felület alján, hogy tiszta és mindig egyenletes felületet kapjon a gyeplé.

**MAX 48/66090147R**

**MAX 53/66060372R**



**STAINPRO**

**MAX 48 TK ALLROAD ALUMINIUM**

**MAX 53 TK ALLROAD ALUMINIUM**

**MAX 53 TBX ALLROAD ALUMINIUM**

	MAX 48 TK ALLROAD ALUMINIUM	MAX 53 TK ALLROAD ALUMINIUM	MAX 53 TBX ALLROAD ALUMINIUM
Ház anyaga	alumínium	alumínium	alumínium
Hengerűrtartalom	166 cm <sup>3</sup>	196 cm <sup>3</sup>	163 cm <sup>3</sup>
Motor márka/modell	Emak K 655 OHV	Emak K 805 OHV	Briggs & Stratton sorozat 675EXi OHV
Vágásszélesség	46 cm	51 cm	51 cm
Meghajtás (sebesség)	önjáró (3,6 km/h)	önjáró (3,6 km/h)	önjáró (3,6 km/h)
Vágásállítás	központi	központi	központi
Vágásmagasság	28 és 75 mm között	28 és 75 mm között	28 és 75 mm között
Kosár űrtartalma	80 L	80 L	80 L
Mulcsozó/Oldalkidobó	szériatartozék/nincs	szériatartozék/nincs	szériatartozék/nincs
Súly	41,5 kg	42,6 kg	40,9 kg



## ALLROAD ALUMINIUM önjáró fűnyírók



A **VBD** modell variátoros meghajtással rendelkezik, amely lehetővé teszi, hogy a haladást a saját igényeihez igazítsa.



Központosított, erős és ergonomikus fogantyúval vezérelt vágásmagasság-állító eszköz: 5 pozíciós vágásmagasság állítás 28-75 mm között.



### MAX 53 VBD ALLROAD ALUMINIUM    MAX 53 THX ALLROAD ALUMINIUM

Ház anyaga	alumínium	alumínium
Hengerűrtartalom	161 cm <sup>3</sup>	166 cm <sup>3</sup>
Motor márka/modell	Briggs & Stratton sorozat 750EX OHV	Honda GCVx 170 OHV
Vágásszélesség	51 cm	51 cm
Meghajtás (sebesség)	önjáró, variátoros (2,5 - 4,5 km/h)	önjáró (3,6 km/h)
Vágásállítás	központi	központi
Vágásmagasság	28 és 75 mm között	28 és 75 mm között
Kosár űrtartalma	80 L	80 L
Mulcsozó/Oldalkidobó	szériatartozék/nincs	szériatartozék/nincs
Súly	45,5 kg	41,6 kg

## ALUMINIUM PRO önjáró fűnyírók

Ezek a gépek – akár folyamatos használat mellett is – ideálisak a 2000 négyzetméternél nagyobb területekhez, és tartós minőséget garantálnak az olyan műszaki megoldásoknak köszönhetően, mint az acél erőátvitel, az alumínium kerekek, az első acél lökhárító és az erősített gépváz. A két részből álló fogantyú ergonómiája javítja a gép irányíthatóságát. A vágásmagasság-beállítási rendszer (a középső helyzetben könnyen elérhető kényelmes markolattal), a műanyag és vászon gyűjtőkosár (telített zsák kijelzővel ellátva) néhány olyan megoldás, amelyek alkalmazásával fokozható a kezelő kényelme.



A 4 mm vastag kovácsolt alumínium váz alacsony súlyt és nagy mechanikai ellenállást, valamint korrózió elleni védelmet biztosít a használat során.



Acél első lökhárító beépített szállítófogantyúval: jobban védi a vázat a véletlen ütközésektől.



Fémkerek: maximális ellenállást biztosítanak a legnehezebb munkakörülmények esetén is.



Széria mulcszóbetét: a levágott fű egészen finom részecskékre vágható, amelyek lerakódnak a fűves felület alján, hogy tiszta és mindig egyenletes felületet kapjon a gyeplé.

**MAX 53/66060372R**



sharp pro 2000-2400 m<sup>2</sup>



sharp pro 2000-2400 m<sup>2</sup> POWER START

### MAX 53 TK ALUMINIUM PRO

### MAX 53 VBD ALUMINIUM PRO

Ház anyaga	alumínium	alumínium
Hengerűrtartalom	196 cm <sup>3</sup>	161 cm <sup>3</sup>
Motor márka/modell	Emak K 805 OHV	Briggs & Stratton sorozat 750EX OHV
Vágásszélesség	51 cm	51 cm
Meghajtás (sebesség)	önjáró (3,4 km/h)	önjáró, variátoros (2,5 - 4,5 km/h)
Vágásállítás	központi	központi
Vágásmagasság	30 és 70 mm között	30 és 70 mm között
Kosár űrtartalma	80 L	80 L
Mulcszó/Oldalkidobó	szériatartozék/nincs	szériatartozék/nincs
Súly	50,1 kg	49,4 kg

## LUX 55 professzionális fűnyírók

Ezek a rendkívül erőteljes felépítéssel és nedves fű esetén is nagy töltési kapacitással jellemezhető modellek a zöldterületek karbantartásával foglalkozó szakemberek által igényelt minden jellemzővel rendelkeznek (professzionális alumínium erőátvitel, 80 literes gyűjtőzsák és nagy átmérőjű alumínium kerekek). Ideálisak a nagyméretű (2300 négyzetméter feletti) területekhez, továbbá az intenzív és folyamatos munkavégzéshez; ezek a modellek nagyfokú megbízhatóságot és tartósan állandó minőséget garantálnak.



Alumíniumház nagy és robusztus oldalsó és előlő védőburkolattal.



Központi vágásmagasság-állítás kényelmesen, előre kialakított pozíciókba állítható karral.



Opcionális mulcsozóbetét: a levágott fű egészen finom részecskékre vágható, amelyek lerakódnak a fűves felület alján, hogy tiszta és mindig egyenletes felületet kapjon a gyeplé (kés + késtartó agy + fedél).

**LUX 55/8203502AR**



2300-2600 m<sup>2</sup>



2300-2600 m<sup>2</sup>



2300-2600 m<sup>2</sup>

### LUX 55 TBD

### LUX 55 TBI

### LUX 55 HXF

Ház anyaga	alumínium	alumínium	alumínium
Hengerűrtartalom	161 cm <sup>3</sup>	190 cm <sup>3</sup>	163 cm <sup>3</sup>
Motor márka/modell	Briggs & Stratton sorozat 750EX OHV	Briggs & Stratton sorozat 850PXi OHV	Honda GXV 160 OHV
Vágásszélesség	53 cm	53 cm	53 cm
Meghajtás (sebesség)	önjáró (3,6 km/h)	önjáró 3 sebességfokozattal (1 <sup>a</sup> : 2,2 – 2 <sup>a</sup> : 3,6 – 3 <sup>a</sup> : 4,5 km/h)	önjáró 3 sebességfokozattal (1 <sup>a</sup> : 2,2 – 2 <sup>a</sup> : 3,6 – 3 <sup>a</sup> : 4,5 km/h)
Vágásállítás	központi	központi	központi
Vágásmagasság	20 és 75 mm között	20 és 75 mm között	20 és 75 mm között
Kosár űrtartalma	80 L	80 L	80 L
Mulcsozó/Oldalkidobó	rendelhető opció/nincs	rendelhető opció/nincs	rendelhető opció/nincs
Súly	53,3 kg	51,3 kg	63,3 kg

# Lélegző és táplálkozó talaj: a fű viruló fejlődéséhez.

## Technológia és kényelem

Igényes felhasználók valamint parkfenntartók számára ajánlott eszközök. A szezon folyamán legalább két alkalommal érdemes elvégezni a szellőztetést, biztosítva ezzel a fű levegőzését, a gyomok, moha eltávolítását, illetve azt, hogy a pára és a tápanyagok eljussanak a gyökérzetig, elősegítve a szabályos fejlődést.



Erős, edzett acélkések (**SCA 50 H** modellnél lebegő kivitel), amelyek a legkeményebb talajokkal is megbírkóznak.



Tökéletes haladás bármilyen felületen a csapágyakra szerelt erőteljes kerekeknek köszönhetően (fém kivitel az **SCA 50 H** modellnél).



Erősített acélváz a legnehezebb akadályok hatékony leküzdésére.



Memóriás magasságállító rendszer a gép magasságának gyors visszaállításához az átállások után.



Egy kényelmes karnak köszönhető könnyített rendszer a markolat behajtásához és helymegtakarításhoz a tárolás során.



Kis környezetterhelésű, EURO 5 motorok: megfelelnek a legszigorúbb károsanyag-kibocsátási jogszabályoknak.





# Gyepszellőztetők

## Útmutató a gyepszellőztetők kiválasztásához

		OTTHON	VIDÉK	VÁROS
<b>A PÁZSIT SZELLŐZTETÉSÉHEZ</b>	Ház körüli használatra	SCA 38 R		
	Professzionális használatra		SCA 50 H	

## Gyepszellőztetők ház körüli használatra

Praktikus és könnyen kezelhető gyepszellőztető ház körüli használatra egészen 1000 m<sup>2</sup>-es telekméretig; a fűnyírót kiegészítő ideális eszköz a fű szezonális levegőztetéséhez, a szezon első fűnyírásai előtti használatához a gyom, moha és nemeztől való megszabadításához a jobb levegőzés érdekében. Magvetés és trágyázás előtt is hasznos a tápanyagok hatékony felszívódása érdekében.



Behajtható markolat a könnyebb tárolás érdekében.



Praktikus kar a munkavégzés mélységének beállítására. A markolat bal oldalán elhelyezve lehetővé teszi a gyors és könnyű beállításokat a gép használata során.



15 rögzített késből álló rotor.



A 40 liter térfogatú opcionális zsák biztosítja a hatékony munkavégzést, lerövidítve az időt és a fizikai erőfeszítést, ami a fűmaradványok összegyűjtését jellemzi.

**68212000**



**Csak néhány piacon áll rendelkezésre**

**SCA 38 R**

Burkolat	acél
Hengerűrtartalom	179 cm <sup>3</sup> (4,7 HP)
Motor	Rato R 180
A munkavégzés szélessége	38 cm
Kések	15 rögzített
Kerekek	átmérő 200 mm, műanyag
Munkavégzés mélysége	0-22 mm, állítható, memóriával
Helyigényméretek	130x59x109 cm
Tömeg	35 kg

## Professzionális gyepszellőztetők

A masszív szerkezetnek és az erős meghajtásnak köszönhetően még kemény, nehéz terepen is hatékony munkát végez. A fűnyírók kiegészítőjeként ideális eszközök a kert egészségének megőrzésében.



Munkavégzés mélység állító rugó, a beállított pozíció megtartásához.



Fém kerekek, golyós csapágyakkal.



Golyóscsapágyakra szerelt 28 lebegő késes rotor és zsírozórendszer.



A fogantyú összehajtását könnyítő rendszer egy kényelmes oldalkar segítségével teszi lehetővé a fogantyú ráhajtását a vázra, és így kisebb a helyigény a tárolás során.



**Csak néhány piacon áll rendelkezésre**

**SCA 50 H**

Burkolat	acél
Hengerűrtartalom	163 cm <sup>3</sup> (5,0 HP)
Motor	Honda GP 160 OHV
A munkavégzés szélessége	50 cm
Kések	28, lebegő
Kerekek	átmérő 210-250 mm fémcsapágyakkal
Munkavégzés mélysége	0-15 mm, állítható, memóriával
Helyigényméretek	120x82x102 cm
Tömeg	65 kg

# A műveletlen és gazos területek rendezéséhez szükséges erő.

## Technológia és kényelem

Az **Oleo-Mac** magas gazvágók kivételes vágásminősége, sűrű, tömör növényzet és közepes cserjék esetén is professzionális, hatékony munkát végez. Az erős felépítéshez és vágóerőhöz, könnyű, kényelmes használat társul.



A megerősített és bevont csapágyakon nyugvó vágóegységrotor az egész berendezést kiegyensúlyozottá és ütésállóvá teszi.



Ergonomikus, könnyen elérhető módon csoportosított vezérlőkarok (kioldó, fék, váltó).



Erősített acél vágótányérok, a levágott anyagot ürítő széles területtel.



Nagyméretű hátsó kerekek az ideális előrehaladás biztosításához a munkaterületen található bukkánók és egyenetlenségek esetén is.



Erősített vágókések a tömör növényzet, szedresek és aljnövényzet esetén végzett műveletek hatékony végzésére.



A vágásmagasság könnyen állítható a végtelenített csavaros karral.





# Magas gazvágók

## Útmutató a magas gazvágó kiválasztásához

		OTTHON	VIDÉK	ERDŐ	VÁROS
MAGAS GAZVÁGÁS	Magas gazvágók	Ház körüli használatra	DEB 517		
		Intenzív munkákhoz		DEB 518	DEB 518
		Professzionális		DEB 5158 DEB 528	
	Magas gazvágók	Ház körüli használatra	WB 50		
		Intenzív munkákhoz		WB 65	
		Professzionális		WB 80 WB 100	

## Magas gazvágók ház körüli használatra

Ez a kompakt és könnyen kezelhető modell ideális munkatársnak számít az olyan igényes magánfelhasználók és földművelők számára, akiknek gyomos, ágas vagy egyéb gyomnövényekkel fertőzött kis-közepes méretű területeket kell megtisztítaniuk.



Nagyméretű hátsó kerekek kiegyenlítő hatással.



Erőteljes acél oldalűritő.



Lebegő és kivehető első mankókerék.



Csak néhány piacon áll rendelkezésre

**DEB 517**

Burkolat	acél
Hengerűrtartalom	173 cm <sup>3</sup> (4,3 HP)
Motor	RATO RV 170
Fokozatok	1 előremeneti sebesség
Sebesség	2,8 km/h
Vágásszélesség	51 cm
Kerekek	átmérő 200-420 mm egyedüli műanyag első kerékkel
Vágásmagasság beállítása	központosított, 4 állás (a fogantyúról állítható)
Vágásmagasság	55-70-90-110 mm
Tömeg	52 kg

## Magas gazvágók intenzív munkákhoz

Ezek az erőteljes, ugyanakkor kompakt és könnyen kezelhető modellek ideális munkatársnak számítanak az olyan földművelők számára, akiknek gyomos, ágas vagy egyéb gyomnövényekkel fertőzött közepes méretű területeket kell megtisztítaniuk.



4 helyzetbe állítható vágásmagasság, az elhelyezésnek köszönhetően gyors és kényelmes.



Rendkívül nagy teljesítményű vágórendszer, minden típusú fű és bozót esetén alkalmas.



Kettős, reteszelvehető, az egyenetlen talajokon is stabil és ellenálló első kerék.



Csak néhány piacon áll rendelkezésre

**DEB 518**

Burkolat	acél
Hengerűrtartalom	190 cm <sup>3</sup> (5,4 HP)
Motor	YAMAHA MA 190
Fokozatok	1 előremeneti sebesség
Sebesség	2,8 km/h
Vágásszélesség	51 cm
Kerekek	átmérő 200-420 mm kettős műanyag első kerékkel
Vágásmagasság beállítása	központosított, 4 állás (a fogantyúról állítható)
Vágásmagasság	55-70-90-110 mm
Tömeg	54 kg

## Professzionális magas gazvágók

Nagyteljesítményű professzionális modellek, olyan földművelők számára tervezve, akik nehéz és állandó munkát végeznek. Olyan zöldterület karbantartók számára is ideálisak, akik sűrű növényzeten dolgoznak, földre szórt nyesedékkel.



Függőlegesen és vízszintesen állítható markolat a markolaton található megfelelő kar segítségével.



Variálható fokozatszabályozó rendszer (DEB 5158).



Első nyílással rendelkező vágótányér a bozót és magas növényzet bejutásának elősegítésére (DEB 528).



< 4000 m<sup>2</sup>



< 5000 m<sup>2</sup>

Csak néhány piacon áll rendelkezésre

DEB 5158

DEB 528

Burkolat	acél	acél
Hengerűrtartalom	190 cm <sup>3</sup> (5,4 HP)	225 cm <sup>3</sup> (5,3 HP)
Motor	YAMAHA MA 190	RATO RV 225
Fokozatok	7 változtatható fokozat	2 előremeneti + 1 hátrameneti fokozat
Sebesség	2 - 4,2 km/h	2,6 – 3,3 km/h előremeneti fokozat
Vágásszélesség	51 cm	52 cm
Kerekek	átmérő 200-370 mm egyedüli fém első kerékkel	3.50x6" gumis kerék defektvédő folyadékkal
Vágásmagasság beállítása	központosított, 4 állás (a fogantyúról állítható)	2 állás, távtartókkal állítható
Vágásmagasság	55-70-90-110 mm	52-75 mm
Tömeg	62 kg	75 kg

## Univerzális magaszgavágók ház körüli használatra

Kompakt és nagy teljesítményű modell, amit a zöldterületek magánfelhasználói számára terveztek. Fű, indák, alacsony vegetáció és gyökerek alkotják az ideális munkakörnyezetet a számára. A rotoregység kompakt mérete miatt jól kezelhető szűk helyeken történő használat esetén és szállítás közben. A nagyméretű gumikerekek semmilyen talajon nem jelentenek korlátot. Egy olyan széleskörűen használható gép, amely könnyen alkalmazkodik a különböző terepviszonyokhoz.



Az erősített és védett csapágyakkal támogatott vágóegység rotor az egész berendezést tökéletesen kiegyensúlyozottá és ellenállóvá teszi a véletlen ütésekkel szemben.



A kormányoszlop végén elhelyezett kényelmes markolat segítségével függőlegesen és vízszintesen állítható kormány.



Jelentős méretű gumis kerekek (4,00-8") garantálják a kiváló tapadást a talajhoz.



A vágásmagasság beállítása végtelenített csavarral ellátott karral történik. Finoman állítható 20 és 80 mm között.



### WB 50 K800H

Csak néhány piacon áll rendelkezésre

Hengerűrtartalom	182 cm <sup>3</sup>
Motor márka/modell	Emak K 800 H
Vágás szélesség	50 cm - 26 kés
Erőátvitel	3 előremeneti sebesség + hátramenet
Vágásmagasság beállítása	Központi (20 - 80 mm)
Kormánybeállítás	függőleges és vízszintes
Kerekek	4.00x8" + 2 elfordítható rögzítőelemmel
Sebesség	1.: 1,2 - 2.: 2,2 - 3.: 3,4 1.R: 1,4 km/h
Méretetek	1560x670x1185 mm
Súly	135 kg

# Mindent vágó magas gazvágók intenzív munkavégzéshez

Az univerzális magas gazvágókat intenzív munkavégzéshez tervezték fű, indák, alacsony vegetáció, gyökerek és tarlok nyírására. Különösen hatékonyak az extra erőfeszítést igénylő területeken, mint a parlagon hagyott földek, útszéli sávok, sövények és aljnövényzet. A professzionális vágóegység 38 db Y formájú késsel rendelkezik, és kivételes vágásminőséget biztosít. A rögzíthető, elfordítható első kerekek lehetővé teszik a kívánt vágásvonal megtartását még meredek terepen is. A technológia kéz a kézben jár az ergonómiával: ezek a modellek kényelmes, magasságban és oldalirányban állítható irányító kormányval és kezelőkarokkal vannak felszerelve: kioldó, fék, sebességváltó, ezek mind egymáshoz közel és könnyen elérhető távolságban vannak.



Független kormány tengelykapcsolók a hajtott kerekeknél kerékblokkolással, ez lehetővé teszi a gép rendkívül könnyű irányítását.



A kormánykarok 4 helyzetbe állíthatók függőlegesen, és 5 helyzetbe vízszintesen.



Erőteljes és ellenálló „Y” késekkel szerelt rotor fű és zöldhajtás teljes hatékonysággal történő aprításához, ütések és sérülések veszélye nélkül.



Könnyen kapcsolható fokozatválasztó kar a markolaton.



Csak néhány piacon áll rendelkezésre

**WB 65 K1100H**

**WB 65 HR11**

Hengerűrtartalom	302 cm <sup>3</sup>	389 cm <sup>3</sup>
Motor márka/modell	Emak K 1100 H	Honda GX 340
Vágás szélesség	65 cm - 38 kés	65 cm - 38 kés
Erőátvitel	3 előremeneti sebesség + hátramenet	3 előremeneti sebesség + hátramenet
Vágásmagasság beállítása	Központi (20 - 80 mm)	Központi (20 - 80 mm)
Kormánybeállítás	4 magasságpozíció + 5 oldalsó pozíció	4 magasságpozíció + 5 oldalsó pozíció
Kerekek	2 + 2 bolygókerék fékkel	2 + 2 bolygókerék fékkel
Sebesség	1.: 1,2 - 2.: 2,2 - 3.: 3,4 1.R: 1,4 km/h	1.: 1,2 - 2.: 2,2 - 3.: 3,4 1.R: 1,4 km/h
Méret	1657x1092x814 mm	1657x1092x814 mm
Súly	160 kg	173,5 kg

## Professzionális magas gazvágók

A professzionális magas gazvágókat fű, indák, alacsony vegetáció, gyökerek és tarlók nyírására tervezték. Különösen hatékonyak olyan területeken, ahol a normál fűkaszák nem teljesítenek jól, mint például a parlagon hagyott földek, útszéli sávok, meredek lejtők, sövények és aljnövényzet. A professzionális vágóegység kiváló vágás minőséget kínál, és a **WB 100 TR** modellben található lánchajtás a rögzíthető, elfordítható első kerekekkel együtt lehetővé teszi a kívánt vágásvonal megtartását még meredek terepen is.



Független kormány tengelykapcsolók a hajtott kerekeknél kerékblokkolással, ez lehetővé teszi a gép rendkívül könnyű irányítását.



A vezetőállásból rögzíthető elfordítható első kerekek (**100, 100 TR** modell).



Erőtlenjes és ellenálló „Y” késekkel szerelt rotor fű és zöldhajtás teljes hatékonysággal történő aprításához, ütések és sérülések veszélye nélkül.



Függőleges síkban periodikusan mozgó lánchajtás (**100 TR** modell).



sharp pro < 5000 m<sup>2</sup>



sharp pro < 5000 m<sup>2</sup>

sharp pro < 5000 m<sup>2</sup>

### WB 80 HR11

### WB 100

### WB 100 TR

Hengerűrtartalom	389 cm <sup>3</sup>	389 cm <sup>3</sup> (Honda) 429 cm <sup>3</sup> (Kohler)	389 cm <sup>3</sup> (Honda) 429 cm <sup>3</sup> (Kohler)
Motor márka/modell	Honda GX 340 Honda GX 340 ALPIN	Honda GX 390 Honda GX 390 Alpin Kohler CH 440	Honda GX 390 Alpin Kohler CH 440
Vágás szélesség	80 cm - 46 kés	100 cm - 58 kés	100 cm - 58 kés
Erőátvitel	3 előremeneti sebesség + hátramenet	3 előremeneti sebesség + hátramenet	3 előremeneti sebesség + hátramenet
Vágásmagasság beállítása	Központi (20 - 80 mm)	Központi (20 - 80 mm)	Központi (20 - 80 mm)
Kormánybeállítás	4 magasságpozíció + 5 oldalsó pozíció	4 magasságpozíció + 5 oldalsó pozíció	4 magasságpozíció + 5 oldalsó pozíció
Kerekek	2 + 2 bolygókerék fékkel	2 kerék (18 - 9,50/8") + 2 forgatható, a kormányon keresztül rögzíthető kerék + kormányfék + rögzítőfék	lánctalpak + 2 forgatható, a kormányon keresztül rögzíthető kerék + kormányfék + rögzítőfék
Sebesség	1.: 1,2 - 2.: 2,2 - 3.: 3,4 1.R: 1,4 km/h	1.: 1,4 - 2.: 2,5 - 3.: 3,9 1.R: 1,6 km/h	1.: 1,2 - 2.: 2,2 - 3.: 3,4 1.R: 1,4 km/h
Méret	1657x1092x964 mm	1660x1220x1355 mm	1660x1220x1355 mm
Súly	175 kg	203 kg	245 kg

# Kezeljen minden gyepet kényelmesen és lendületesen Oleo-Mac kistraktorokkal.

## Technológia és kényelem

A kistraktor alapvető segédeszközt jelent a nagyméretű kertek, parkok és zöld közterületek gondozásához. Az ilyen feladatokhoz nagyon jól jön egy ügyes és erős munkaeszköz. Az **Oleo-Mac** kistraktorok robusztusak és rendkívül könnyen kezelhetők; jól tervezett kormányrendszerüknek köszönhetően a nagyon szűk kanyarokat is beveszik. Mivel a növények és bokrok mellett könnyen manőverezik, pontosabban és gyorsabban tudja elvégezni a feladatokat. Az **Oleo-Mac** modellek képesek mozgásukat a talaj típusához igazítani. Hidrosztatikus sebességváltóval szerelve, amely lehetővé teszi a sebesség szabályozását egy pedál működtetésével, megállás vagy mechanikus karos sebességváltó igénybevétele nélkül (**OM 86 R/12,5 K M** modell). A különböző motortípusok - egyhengeres vagy kéthengeres - a modellek szerint különböző teljesítményt kínálnak, így mindig a vágandó terület méretéhez és típusához választhatók.



„4 funkció vágás”: sokoldalú vágórendszer mulcsozással, gyűjtéssel, standard oldalkidobó funkcióval és terelőlemezzel a hátsó kidobáshoz.



Az elektromágneses kapcsolás gyorsan és halkán történik a műszerfalon található kényelmes nyomógomb segítségével.



A tempomat funkció lehetővé teszi az állandó haladási sebesség beállítását, ezzel optimalizálva a munkaidőt.



Kézhez álló, praktikus fokbeosztásos vágásmagasság állító karral rendelkeznek, ami lehetővé teszi a kívánt vágási magasság azonnali beállítását.



Az első tengelyt acélötvözet védi, hogy a legszélsőségesebb feladatoknak is megfeleljen, és az ütéseknek ellenálljon.



Egy kézi kar segítségével, a gépet megállítás nélkül, át lehet állítani gyűjtősről mulcsozó funkcióra.





# Kistraktorok

## Útmutató a kistraktor kiválasztásához

		OTTHON	VIDÉK	ERDŐ	VÁROS
FÜNYÍRÁS NAGY TERÜLETEN	Kistraktorok	Rider	MISTRAL		
		Oldalkidobós	OM 99 OM 109		OM 99 OM 109
		Hátulkidobós	OM 86 OM 92 OM 95 OM 105 OM 106 OM 124 OM 125		OM 86 OM 92 OM 95 OM 105 OM 106 OM 124 OM 125
		Professzionális gazvágó		APACHE 92 EVO CHEYENNE 110 4x4	

## Rider kistraktorok

A Rider kistraktorok legfeljebb 4000 négyzetméteres kis és közepes területekhez vannak tervezve. A kicsi és kompakt, maximum 13 LE teljesítményű kistraktorok könnyedén és precízen mozognak növényekkel teleültetett kertekben vagy akadályok jelenlétében. Egyes modellek átalakíthatók mulcsozó funkcióhoz, míg a „4-cutting device” modellt oldalkidobásra lehet átalakítani a szériatartozék terelőlemezzel. A vezetés minden helyzetben és talajtípusnál kényelmes és biztonságos.



Kézhez álló, praktikus fokbeosztásos vágásmagasság-állító kar, ami lehetővé teszi a kívánt vágásmagasság azonnali megjelenítését.



Teleszkópos kar a zsák ürítéséhez: könnyűszerrel elérhető a vezetőülésből, lehetővé teszi a teli zsák billentését és ürítését minden fizikai erőfeszítés és a gerinc megerősítése nélkül.



Az elektromágneses késkapcsolás gyorsan és halkán történik a műszerfalán található kényelmes nyomógomb segítségével.



Lehetőség van a kistraktor függőleges helyzetbe állítására a tárolási időszak alatt helymegtakarítás céljából.



### MISTRAL 72/12,5 K H

### MISTRAL 72/13 H

Hengerűrtartalom	413 cm <sup>3</sup>	344 cm <sup>3</sup>
Motor márka/modell	Emak K 1250 AVD	B&S Powerbuilt sorozat 3125E AVS
Vágás szélesség/Kések száma	72 cm/1	72 cm/1
Vágásmagasság	30-80 mm, 7 pozíció	30-80 mm, 7 pozíció
Meghajtás	hidrosztatikus	hidrosztatikus
Sebesség	0-tól 8,6 km/h-ig előremenetben 0-tól 3,2 km/h-ig hátramenetben	0-tól 8,6 km/h-ig előremenetben 0-tól 3,2 km/h-ig hátramenetben
Fordulókör	45 cm	45 cm
Zsák űrtartalma	180 L	180 L
Méret	198x73x110 cm	198x73x110 cm
Mulcsozó/Oldalkidobó	rendelhető opció/rendelhető opció	szériatartozék/szériatartozék
Súly	192 kg	192 kg

## Oldalkidobós kistraktorok

Az oldalkidobós kistraktorok 8000 négyzetméteres területnagyságig ideálisak. A műszerfalon könnyen elérhető kezelőszervekkel, az egyenes haladáshoz pedig hidrosztatikus erőátvitellel rendelkeznek. Egy egyszerű készlet segítségével egyes modellek átalakíthatók mulcsozó funkcióra: ilyenkor egy rendszer hosszabb ideig forgatja körbe és tördeli apróbb darabokra a gépváz alatt a levágott fűvet, majd azt értékes tápanyagként közvetlenül a gyepre teríti.



Kézhez álló, praktikus fokbeosztásos vágásmagasság-állító kar, ami lehetővé teszi a kívánt vágásmagasság azonnali megjelenítését 7 pozícióban.



Az elektromágneses késkapcsolás gyorsan és halkán történik a műszerfalon található kényelmes nyomógomb segítségével.



A közvetlenül a vágás síkjában elhelyezett „Deck Wash System” gyorscsatlakozó rendszer lehetővé teszi a víz közvetlenül belső térbe történő irányítását, ez megkönnyíti a vágóasztal tisztítását.



Nagyméretű első lökhárító biztosítja a védelmet az ütközések során.



Csak néhány piacon áll rendelkezésre

**OM 99 L/14,5 K**

**OM 109 L/16 K**

Hengerűrtartalom	432 cm <sup>3</sup>	452 cm <sup>3</sup>
Motor márka/modell	Emak K 1450 AVD	Emak K 1600 AVD
Vágás szélesség/Kécek száma	98 cm/2	108 cm/2
Vágásmagasság	30-90 mm, 7 pozíció	30-90 mm
Meghajtás	hidrosztatikus	hidrosztatikus
Sebesség	0-tól 8,8 km/h-ig előremenetben 0-tól 4,5 km/h-ig hátramenetben	0-tól 8,8 km/h-ig előremenetben 0-tól 4,5 km/h-ig hátramenetben
Fordulókör	45 cm	45 cm
Méreték	172x129x110 cm	172x139x110 cm
Mulcsozó/Oldalkidobó	szériatartozék/szériatartozék	szériatartozék/szériatartozék
Súly	169 kg	170 kg

## Hátulkidobós kistraktorok

A 86 cm vágásszélességű hátsó kidobós traktorok, a megbízhatóság és a terhelhetőség megtestesítői. Akár 4000 m<sup>2</sup>-es terület karbantartására is alkalmasak, elektromágneses késindítóval rendelkeznek és 84 cm-es vágásszélességükkel ideálisak, a szűk helyeken történő manőverezéshez. Kétféle konfigurációban kaphatók: mechanikus, fogaskerekes vagy hidrosztatikus, lábpedállal működtethető sebességváltóval. Hátsó kidobós, mulcsozós vagy gyújtó funkcióban használható, 300 literes fűgyűjtő kosárral rendelkeznek. Az akkumulátortöltő és a vonóhorog alapfelszereltségként jár hozzájuk



A közvetlenül a vágófelületen elhelyezett „Deck Wash System” gyorscsatlakozó lehetővé teszi a víz befelé irányítását, ami elősegíti a vágóasztal tisztítási műveleteit.



Nagy acél első lökhárító, amely garantálja a védelmet véletlen ütközések esetén.



A nappali menetfény funkcióval ellátott LED-es fényszórók még gyenge fényviszonyok mellett is jó láthatóságot biztosítanak.



Kézhez álló, praktikus fokbeosztásos vágásmagasság állító karral rendelkeznek, ami lehetővé teszi a kívánt vágásmagasság azonnali megjelenítését.



Csak néhány piacon áll rendelkezésre

**OM 86 R/12,5 K M**

**OM 86 R/14,5 K**

Hengerűrtartalom	413 cm <sup>3</sup>	432 cm <sup>3</sup>
Motor márka/modell	Emak K 1250 AVD	Emak K 1450 AVD
Vágás szélesség/Kések száma	86 cm/2	86 cm/2
Vágásmagasság	30-90 mm, 7 pozíció	30-90 mm, 7 pozíció
Meghajtás	mechanikus (5 sebesség + hátramenet)	hidrosztatikus
Sebesség	1,6-tól 7,5 km/h-ig előremenetben 2,5 km/h-ig hátramenetben	0-tól 8,8 km/h-ig előremenetben 0-tól 4,5 km/h-ig hátramenetben
Fordulókör	45 cm	45 cm
Zsák űrtartalma	300 L	300 L
Méret	250x96x110 cm	250x96x110 cm
Mulcsozó/Oldalkidobó	szériatartozék/nincs	szériatartozék/nincs
Súly	190 kg	190 kg

## Hátulkidobós kistraktorok

A 92 és 95 cm vágásszélességű hátsó kidobós traktorok, a megbízhatóság és a terhelhetőség megtestesítői. Úgy tervezték, hogy akár 4000 m<sup>2</sup>-es területeket is le tud nyírni, mivel hidrosztatikus sebességváltóval, elektromágneses késindítóval és mulcsozó funkcióval rendelkeznek. Gyűjtős, hátsó kidobós vagy mulcsozós funkcióban használhatók. Nagyméretű, 310 literes fűgyűjtővel rendelkeznek.



Kézhez álló, praktikus fokbeosztásos vágásmagasság állító karral rendelkeznek, ami lehetővé teszi a kívánt vágásmagasság azonnali megjelenítését.



Nagyméretű első lökhárító biztosítja a védelmet az ütközések során.



A késeket a gépkezelő irányítja, egyszerűen lenyomva az elektromágneses késindító gombját a műszerfalon. Ez a rendszer biztosítja a kés visszarágás nélküli indítását.



Kis fordulási sugár a dísznövények vagy bokrok körüli könnyű mozgáshoz, felesleges és nehézkes hátrameneti műveletek vagy a gép átállítása nélkül.



< 4000 m<sup>2</sup>



< 5000 m<sup>2</sup>



< 4000 m<sup>2</sup>



Csak néhány piacon áll rendelkezésre

**OM 92 R/16 K**

**OM 92/16 K H**

**OM 95/16 K**

Hengerűrtartalom	452 cm <sup>3</sup>	452 cm <sup>3</sup>	452 cm <sup>3</sup>
Motor márk/modell	Emak K 1600 AVD	Emak K 1600 AVD	Emak K 1600 AVD
Vágás szélesség/Kések száma	95 cm/2	92 cm/2	95 cm/2
Vágásmagasság	30-90 mm, 7 pozíció	20-80 mm, 6 pozíció	30-90 mm, 7 pozíció
Meghajtás	hidrosztatikus	hidrosztatikus	hidrosztatikus
Sebesség	0-tól 8,8 km/h-ig előremenetben 0-tól 4,5 km/h-ig hátramenetben	0-tól 9,0 km/h-ig előremenetben 0-tól 7,0 km/h-ig hátramenetben	0-tól 9,0 km/h-ig előremenetben 0-tól 4,0 km/h-ig hátramenetben
Fordulókör	45 cm	80 cm	75 cm
Zsák úrtartalma	300 L	300 L	310 L
Méret	250x99x110 cm	248x95x112 cm	251x117x100 cm
Mulcsozó/Oldalkidobó	szériatartozék/nincs	rendelhető opció/nincs	szériatartozék/nincs
Súly	192 kg	255 kg	230 kg

## Hátulkidobós kistraktorok

A 102 és 105 cm vágásszélességű hátsó kidobós traktorok, a megbízhatóság, és terhelhetőség megtestesítői. Úgy tervezték, hogy akár 7000 m<sup>2</sup>-es területeket is le tud nyírni, mivel hidrosztatikus sebességváltóval, elektromágneses késindítóval és mulcsozó funkcióval rendelkeznek. Hátsó kidobós, mulcsozós vagy gyűjtő funkcióban használhatók. Nagyméretű, 320 literes fűgyűjtővel rendelkeznek.



A közvetlenül a vágófelületen elhelyezett „Deck Wash System” gyorscsatlakozó lehetővé teszi a víz befelé irányítását, ami elősegíti a vágóasztal tisztítási műveleteit. **(106)**



Kényelmes vezető pozíció a kezelő testalkatának függvényében közvetlenül a vezetőüléssből állítható ülésnek köszönhetően.



A késeket a gépkezelő irányítja, egyszerűen lenyomva az elektromágneses késindító gombját a műszerfalán. Ez a rendszer biztosítja a kés visszarugás nélküli indítását.



Nagyméretű első lökhárító biztosítja a védelmet az ütközések során.



Csak néhány piacon áll rendelkezésre

**OM 105/16 K**

**OM 106/16 K H**

**OM 106/22 H**

Hengerűrtartalom	452 cm <sup>3</sup>	452 cm <sup>3</sup>	656 cm <sup>3</sup>
Motor márka/modell	Emak K 1600 AVD	Emak K 1600 AVD	B&S Professional V-Twin sorozat 7220PXi
Vágás szélesség/Kések száma	105 cm/2	102 cm/2	102 cm/2
Vágásmagasság	30-90 mm, 7 pozíció	30-95 mm, 7 pozíció	30-95 mm, 7 pozíció
Meghajtás	hidrosztatikus	hidrosztatikus	hidrosztatikus
Sebesség	0-tól 9,0 km/h-ig előremenetben 0-tól 4,0 km/h-ig hátramenetben	0-tól 9,0 km/h-ig előremenetben 0-tól 4,5 km/h-ig hátramenetben	0-tól 9,0 km/h-ig előremenetben 0-tól 4,5 km/h-ig hátramenetben
Fordulókör	75 cm	40 cm	40 cm
Zsák űrtartalma	310 L	320 L	320 L
Méret	251x117x100 cm	242x106x116 cm	242x106x116 cm
Mulcsozó/Oldalkidobó	szériatartozék/nincs	rendelhető opció/nincs	rendelhető opció/nincs
Súly	240 kg	272 kg	278 kg

## Hátulkidobós kistraktorok

Az erős kéthengeres motorokkal (Emak és B&S) szerelt és 122 cm-es (**124-es** modell), illetve 125 cm-es (**125-ös** modell) vágásszélességű hátsó kidobós traktorok különösen alkalmasak 9000 m<sup>2</sup>-ig terjedő területek nyírására. Hidrosztatikus sebességváltóval, elektromágneses késindítóval és nagy, több mint 300 literes gyűjtőkosárral vannak felszerelve. A **125-ös** modell alapfelszereltségéhez tartozó mulcsozó készlet lehetővé teszi a fű felaprítását és talajra szórását, ami így trágyaként szolgál.



Kézhez álló, praktikus fokbeosztásos vágásmagasság állító karral, ami lehetővé teszi a kívánt vágásmagasság azonnali megjelenítését.



A szériatartozékként biztosított vonóhorog még sokoldalúbbá teszi a gépet, hiszen utánfutót vagy hengert lehet vele vontatni.



Nagyméretű első acél lökhárító biztosítja a védelmet a véletlen ütközések esetén.



A **125-ös** modell alapfelszereltségéhez tartozik a sebességtartó automatika, amely lehetővé teszi az állandó haladási sebesség beállítását, ezáltal optimalizálva a munkaidőt.



### OM 106/24 K H

### OM 124/22 H

### OM 124/24 K H

### OM 125/22 V

708 cm <sup>3</sup>	724 cm <sup>3</sup>	708 cm <sup>3</sup>	586 cm <sup>3</sup>
Emak K 2400 AVD V-Twin	B&S Professional V-Twin sorozat 7220PXi	Emak K 2400 AVD V-Twin	B&S V-Twin Intek sorozat 7220 OHV
102 cm/2	122 cm/2	122 cm/2	125 cm/2
30-95 mm, 7 pozíció	25-90 mm, 7 pozíció	25-90 mm, 7 pozíció	30-90 mm, 7 pozíció
hidrosztatikus	hidrosztatikus	hidrosztatikus	hidrosztatikus
0-tól 9,0 km/h-ig előremenetben 0-tól 4,5 km/h-ig hátramenetben	0-tól 9,0 km/h-ig előremenetben 0-tól 4,5 km/h-ig hátramenetben	0-tól 9,0 km/h-ig előremenetben 0-tól 4,5 km/h-ig hátramenetben	0-tól 9,0 km/h-ig előremenetben 0-tól 4,0 km/h-ig hátramenetben
40 cm	50 cm	50 cm	70 cm
320 L	380 L	380 L	310 L
242x106x116 cm	264x127x129 cm	264x127x129 cm	251x119x130 cm
rendelhető opció/nincs	rendelhető opció/nincs	rendelhető opció/nincs	szériatartozék/nincs
278 kg	293 kg	298 kg	275 kg

## Professzionális gazvágó kistraktorok

Az erőteljes és megbízható, professzionális általános fűnyíró kistraktorok nagy, akár 10 000 m<sup>2</sup>-es területek karbantartására is alkalmasak. Ezeket a gépeket sűrű növényzettel borított, műveletlen területek, durva és lejtős terepek tisztítására tervezték, ahol a fű begyűjtése nem szükséges. Ezek a traktorok különböző, a kezelő munkáját megkönnyítő eszközökkel vannak felszerelve, mint például az egyetlen pedállal ellátott hidrosztatikus sebességváltó, az önzáró differenciálmű és az elektromágneses késindítás. Az **APACHE**-nél karral, a **CHEYENNE**-nél pedig gombbal működtetett, minden modellnél alapfelszereltségként megtalálható sebességtartó automatika állandó sebességet biztosít munka közben.



Differenciálzár, ami maximális tapadást biztosít bármilyen talaj és lejtés esetén.



A gép nagyméretű, alacsony súlypontú futófelülete, ami maximális stabilitást biztosít egyenetlen talajon, folyópart és árok közelében.



Szériában borulásvédő kerettel, első és hátsó lökhárítóval, oldalvédelemmel és biztonsági övekkel felszerelve a maximális védetség biztosítására a legösszetettebb helyzetben végzett műveletek során is (**CHEYENNE**).



110 cm-es vágóasztallal, 3 rotorral és 6 mulcsozó késsel felszerelve, mindenféle fű és bokor finom aprítására (**CHEYENNE**).



Csak néhány piacon áll rendelkezésre

**APACHE 92 EVO**

**APACHE 92 EVO 4x4**

**CHEYENNE 110 4x4**

Hengerűrtartalom	627 cm <sup>3</sup> 708 cm <sup>3</sup>	627 cm <sup>3</sup> 708 cm <sup>3</sup>	627 cm <sup>3</sup>
Motor márka/modell	B&S Vanguard V-Twin Emak K 2400 AVD V-Twin	B&S Vanguard V-Twin Emak K 2400 AVD V-Twin	B&S Vanguard V-Twin
Vágás szélesség/Kések száma	92 cm/1	92 cm/1	110 cm/3
Vágásmagasság	50-120 mm, 6 pozíció	50-120 mm, 6 pozíció	40-120 mm, 4 pozíció
Meghajtás	hidrosztatikus differenciál önzáró	4x4 hidrosztatikus önzáró differenciálművel	4x4 hidrosztatikus önzáró differenciálművel
Sebesség	0-tól 8,5 km/h-ig előremenetben 0-tól 4,5 km/h-ig hátramenetben	0-tól 9,0 km/h-ig előremenetben 0-tól 5,0 km/h-ig hátramenetben	0-tól 9,0 km/h-ig előremenetben 0-tól 5,0 km/h-ig hátramenetben
Fordulókör	65 cm	65 cm	73 cm
Méret	231x101x151 cm	231x101x151 cm	235x116x174 cm
Mulcsozó/Oldalkidobó	rendelhető opció/nincs	rendelhető opció/nincs	rendelhető opció/nincs
Súly	317 kg	350 kg	410 kg



# Tartozékok Kistraktorokhoz

Kód	Gépek												
	MISTRAL 72/13 H	MISTRAL 72/12,5 K H	99 L	109 L	86 R	92 R	92	106	124	95	105	125	APACHE EVO 4x2 - 4x4

## Mulcsozó készlet

Készlet, amellyel a levágott fűvet egészen finom darabokra lehet vágni, és kint lehet hagyni a fű tövénél tiszta és mindig egyenletes fűtakaró kialakításával.

		68130438	●												
		68132062		○											
	Talajtakaró készlet	n.a.		●	●										
		n.a.				●	●								
		68120005A												○	○
		68120025							○						
		68120008A								○					
	Talajtakaró készlet	68050012										●			
		68050013											●		
		68040001												●	

## Kidobó terelőlemez

A levágott fű talajra történő ürítéséhez.

	Hátsó terelőlemez	68130404	○	○											
		68120003						○	○	○					
		68050011									○	○	○		
	Oldalsó terelőlemez	68130591	●												
	Oldalürítés átalakító készlet	68132044A		○											





## Kormánygomb

A gépkezelő számára nagyban megkönnyíti a munkavégzést, mind a kormányzás mind a fűgyűjtő ürítése közben.





	Kormánygomb	68130600	○												
--	-------------	----------	---	--	--	--	--	--	--	--	--	--	--	--	--

# Tartozékok Kistraktorokhoz



	Kód	Gépek															
		MISTRAL 72/13 H	MISTRAL 72/12,5 KH	99 L	109 L	86 R	92 R	92	106	124	95	105	125	APACHE EVO 4x2 - 4x4	CHEYENNE 110 4x4		
<b>Akkumulátortöltő</b> Hosszú használat nélküli időszakokban az akkumulátor hatékonyságának biztosításához, mindig optimális töltési szintet és hosszabb élettartamot biztosítva.																	
	Akkumulátortöltő	68130481	●	●	●	●	●	●	○	○	○	○	●	●	○	○	
<b>Vontató készlet</b> Egy kis utánfutó vontatásához.																	
	Vontató készlet	68130458	●	○													
		n.a.			●	●											
		n.a.					●	●									
		68120007													○	○	
<b>Hótoló lap</b> Különösen masszív tolólapok, amelyek ideálisak kis utcák és gyalogosbejárók takarításához.																	
	Hótoló lap gumiélel	68120009A							○						○		
		68120026							○								
	125 cm-es hóéke	68050015									○	○	○				
	Csatlakozó hótoló laphoz	68050008									○	○	○				
		68120031								○							
		68120015													○		
		68120027								○							

# Tartozékok Kistraktorokhoz

	Kód	Gépek																
		MISTRAL 72/13 H	MISTRAL 72/12,5 K H	99 L	109 L	86 R	92 R	92	106	124	95	105	125	APACHE EVO 4x2 – 4x4	CHEYENNE 110 4x4			
<b>Hóláncc</b> Fokozott tapadást és hajtóerőt biztosítanak, fel- és leszerelésük rendkívül könnyű.																		
	Hóláncc a kerekéhez 20 x 10-8	<b>68120014</b>												o	o	o	o	o
	Hóláncc 18 x 8.50-8 kerekéhez.	<b>68050026</b>			o	o	o	o										
<b>Utánfutó</b> Könnyű és ellenálló, ideális fű, törmelék és egyéb anyag szállításához. Szétszerelhető acélszerkezet megerősített rúddal. Méretek: 77 x 103 x 28 cm. Max. terhelhetőség kb. 230 kg.																		
	Utánfutó	<b>68130005A</b>	o	o	o	o	o	o	o	o	o	o	o	o	o	o	o	o
<b>Kerti henger</b> Az ültetést követően a talajt tömörítő kerti henger. A tartozékot a késztermékkel együtt kell megrendelni.																		
	Kerti henger Hosszúság 98 cm Átmérő 90 cm Súly vízzel együtt 140 kg Súly homokkal együtt 235 kg.	<b>68050010</b>	o	o	o	o	o	o	o	o	o	o	o	o	o	o	o	o
<b>Elektromos zsákürítő készlet</b>																		
	Elektromos zsákürítő készlet	<b>68050014</b>												o	o	o		
<b>Fém lökhárító készlet</b>																		
	Fém lökhárító készlet	<b>68050018</b>												o	o	o		

# Oleo-Mac motoros szivattyúk: a földet öntöző víz ereje karnyújtásnyi közelségben.

## Technológia és kényelem

Az **Oleo-Mac** motoros szivattyúk teljes skálája megfelel mind a magáncélú, mind a professzionális igényeknek a mezőgazdasági vagy építőipari felhasználás terén. Ezek a könnyű és egyszerűen kezelhető, ugyanakkor erős és különösen megbízható termékek palánták, szőlőültetvények és konyhakertek öntözéséhez, vagy kiszivattyúzásokhoz vannak tervezve. Az **Oleo-Mac** motoros szivattyúk magas folyadékfelvételi és -hozamarányal rendelkeznek, ami maximális rugalmasságot tesz lehetővé minden munkakörülmény esetén, és kiváló hatékonyságot biztosít a víz forrásától távoli pontokban is.



A műanyag testnek köszönhetően a gép rendkívül könnyű.



Acél csőváz, a szállítás megkönnyítése és a gép védelme érdekében.

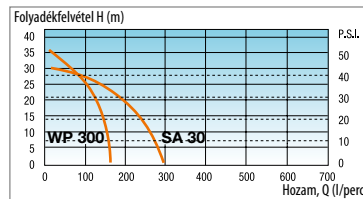

Önfelszívós szivattyúk: az **Oleo-Mac** modelleket kiváló folyadék felvétel/hozam arány jellemzi.



Erős alumínium szivattyútest.



Acél meghajtótengely, és kétgyűrűs dugattyú a hosszabb élettartamért.

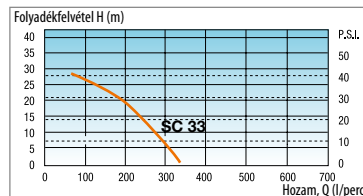

Nem önfelszívós szivattyúk: az **Oleo-Mac** modelleket kiváló folyadék felvétel/hozam arány jellemzi.



# Motoros szivattyúk

## Útmutató a motoros szivattyú kiválasztásához

### WP 300

Teljes szívómagasság H (m)

		1,5	3	5	10	15	20	25	30
A csővezeték teljes hossza Ø 25 mm	5	137	132	128	124	108	98	72	57
	20	108	104	100	89	76	63	57	41
	50	82	79	76	67	58	46	33	12
	100	62	60	57	50	43	34	25	10
	200	46	44	42	37	32	25	16	
	500	28	27	25	22	20	15		
L (m)		Áramlási sebesség Q (l/perc)							

### SA 30 TLA

Teljes szívómagasság H (m)

		1,5	3	5	10	15	20	25	30
A csővezeték teljes hossza Ø 40 mm	5	266	260	247	205	185	150	100	50
	20	240	230	220	195	167	132	85	45
	50	202	195	185	165	142	115	72	40
	100	170	162	157	140	118	98	70	37
	200	130	127	120	107	92	76	55	
	500	90	87	82	72	63	51	40	
L (m)		Áramlási sebesség Q (l/perc)							

### SC 33

Teljes szívómagasság H (m)

		1,5	3	5	10	15	20	25	30
A csővezeték teljes hossza Ø 40 mm	5	308	300	286	250	205	160	120	55
	20	270	260	250	220	185	150	100	53
	50	222	212	203	180	152	123	90	50
	100	177	171	165	148	125	102	78	40
	200	137	130	125	110	98	80	58	
	500	90	88	82	75	65	52	40	
L (m)		Áramlási sebesség Q (l/perc)							

## Önfelszívós motoros szivattyúk

A kertek és kisebb növénykultúrák öntözéséhez az önfelszívós motoros szivattyúk jelentik az ideális megoldást. Ez a kicsi, könnyű és megbízható eszköz egy feltöltéssel egyórás önálló munkavégzésre képes. A **WP 300** modellnél jelentősen csökkent a zajok és rezgések szintje az alacsonyabb fordulatszámra beállított új motorkonfigurációnak köszönhetően. Szűkítőkészlet a megfelelő tömítéshez a kiváló szigetelés és a jó minőségű szolgáltatások biztosításához. A szivattyú és a legelterjedtebben használt tömlők kényelmes csatlakoztatását teszik lehetővé.



1"-os szűkítőkészlet (szériatartozék **WP 300**, **SA 30 TLA**).

**34000002R**



Vízszűrő 1"-os szűkítőkészlet (szériatartozék **WP 300**, **SA 30 TLA**).

**34000001R**



Ø 1", 4 m hosszú spirálcső (opcionális a **WP 300** esetén).

**340000031**



1 ½"-os szűkítőkészlet (szériatartozék az **SA 30 TLA** esetén).

**341000016A**



Vízszűrő 1 ½"-os szűkítővel (szériatartozék az **SA 30 TLA** esetén).

**341000017**



Opcionális, az átmérőt 1 ½"-ról 1"-ra csökkentő szűkítő könyökkészlet (szériatartozék az **SA 30 TLA** esetén).

**341000102**



### WP 300

### SA 30 TLA

Teljesítmény	1,3 HP – 1,0 kW	2,1 HP - 1,6 kW
Hengerűrtartalom	30 cm <sup>3</sup>	50,2 cm <sup>3</sup>
Max. teljesítmény/max. felvét	150 L/perc/36 m	270 L/perc/30 m
Ø csatlakozó/szívási mélység	1"/25,4 mm/7 m	1,5"/38,1 mm/7,3 m
Szivattyútípus	centrifugális	centrifugális
Az üzemanyagtartály űrtartalma	0,83 L	1,10 L
Hangnyomás/hangteljesítmény szintje	99,3/102 dB(A)	88/100,8 dB(A)
Súly	5,5 kg	8,5 kg

## Centrifugális motoros szivattyúk

A centrifugális motoros szivattyú jelenti a legjobb megoldást a nagy folyadékmennyiségek felszívásához, akár tartósan önálló működés mellett is. Szállításához praktikus fogantyúval van ellátva, a véletlen ütésekkel szemben pedig egy acélból készült masszív csőváz védelmezi. Az **SC 33** centrifugális motoros szivattyú tartós és kopásálló használatra van tervezve, ezt segítik a robusztus alumínium szivattyúház és a mechanikus kerámia tömítések. Szűkítőkészlet a megfelelő tömítésekhez a kiváló szigetelés és a jó minőségű szolgáltatások biztosításához. A szivattyú és a legelterjedtebben használt gumicsövek kényelmes csatlakoztatását teszik lehetővé.



1 1/2"-os szűkítőkészlet (szériatartozék).

**341000016A**



Vízszűrő 1 1/2"-os szűkítővel és fenékszeleppel (szériatartozék).

**332000010R**



### SC 33

Teljesítmény	2,1 HP - 1,6 kW
Hengerűrtartalom	50,2 cm <sup>3</sup>
Max. teljesítmény/max. felvét	320 L/perc/30 m
Ø csatlakozó/szívási mélység	1,50"/38,1 mm/7,3 m
Szivattyútípus	centrifugális
Az üzemanyagtartály űrtartalma	1,10 L
Hangnyomás/hangteljesítmény szintje	88/100,8 dB(A)
Súly	6,5 kg

# Könnyen kezelhetők, sokoldalúak és intelligensek: minőségi szolgáltatások a növényápolás terén.

## Technológia és kényelem

A háti permetezők ergonómiája és hatékonysága a kiváló munkaminőség és a kezelő kényelmének ötvözését szolgálja. A fogantyú kezelőszervei könnyen elérhetők, a tartályok különösen nagy befogadóképességűek, az alumínium járókerék pedig biztonságos és hatékony. A benzinmotor megbízhatóságot és tartósságot garantál, a szabályozható sugárral pedig az adott kezelés típusához és a kezelendő növényzethez állítható be a készülék.



A folyadéksugár, a munka megszakítása nélkül állítható, a célzott használat érdekében.



A kezelőszervek könnyen elérhetők és a markolat egyszerűen szabályozható a kezelendő növénykultúra típusa szerint, és a szabályozás akár a markolat előredöntésével is lehetséges, így biztosítva a csukló optimális pozícióját függőleges csővel végzett kezeléseknél.



A booster szivattyú (rendelésre elérhető) segítségével nagyobb hatótávolságot érhetünk el.



Az opcionális ULV készlet lehetővé teszi a kimenő folyadék kiváló porlasztását, a célzott kezelés érdekében, elkerülve a felesleges pazarlást.



Ergonomikus szj és váz rezgéscsillapító rendszeren a maximálisan kényelmes használat érdekében.



Könnyen felszerelhető porlasztó készlet.







# Permetezők

## Útmutató a kiválasztásához

		VIDÉK	VÁROS
PALÁNTÁK, SZŐLŐÜLTETVÉNYEK, KONYHAKERTEK ROVARIRTÁSA	Permetezők		MB 80 / MB 800 AM 163

# Permetezők

Növénykultúrák, kis ültetvények és faiskolák kezeléséhez és fertőtlenítéséhez. Folyadékot (gombaölő és rovarirtó szerek) vagy port tud kijuttatni. Jellemzője az ergonomikus vállheveder és váz rezgéscsillapító rendszeren a maximálisan kényelmes használat érdekében.



Az "EasyLift" tanksapka a lehető legpraktikusabb üzemanyagsapka kialakítás. A kihajtható ergonomikus fülnek köszönhetően könnyen, szerszám nélkül eltávolítható.



A nyomó vagy booster szivattyú tartja a tartályban a folyadékok oldatának keverékét, valamint fokozza vagy stabilizálja a termék kimenő mennyiségét (az **AM 163**-as modellen alapfelszereltségként).



Az **AM 163**, modellnél az ULV készlet optimális folyadékporlasztást tesz lehetővé a kimenetnél, ezzel biztosítva a célzott kezelést és elkerülve a folyadék felesleges veszteségeit és pazarlását.



Az **AM 163** modellnél a 'teleszkópos' fúvócsövet úgy tervezték, hogy maximális kényelmet biztosítson a kezelő számára. A vezérlőmarkolat állítható, ami lehetővé teszi a fúvócső és a markolat hosszanti irányú mozgását és elforgatását.



**MB 80**



**AM 163**

	MB 80	AM 163
Teljesítmény	5 HP - 3,7 kW (SAE)	4,4 HP - 3,3 kW (SAE)
Hengerűrtartalom	72,4 cm <sup>3</sup>	61,3 cm <sup>3</sup>
Max. levegőhozam	16,0 m <sup>3</sup> /perc	20 m <sup>3</sup> /perc
Légsebesség	120 m/sec	90 m/sec
Folyadékkibocsátás	0,5 ÷ 3 L/perc	0,67 ÷ 5,15 L/perc
Folyadéktartály űrtartalma	14 L	16 L
Hangnyomás/hangteljesítmény szintje	95,7/109,6 dB(A)	102/112 dB(A)
Rezgésszint, bal/jobbról	< 2,5 m/s <sup>2</sup>	< 2,5 m/s <sup>2</sup>
Súly	12,5 kg	11,5 kg

# Tartozékok Permetezőkhöz

		Kód	Gépek		
			MB 80/MB 800	MB 90/MB 900	AM 163
<b>Porozó szett</b> Átalakító készlet apró szemcsés vegyszerporral történő kezeléshez. A porok/szemcsék nem kerülnek kapcsolatba a keverőlapáttal, hanem közvetlenül a szórócső csővébe jutnak.					
	Készlet porokhoz	365200114	<input type="radio"/>		
		56062004		<input type="radio"/>	
		56022027			<input type="radio"/>
<b>Diffúzor készletek</b> A kezelő ezek segítségével irányíthatja vagy mérsékelheti a folyadéksugarat a konkrét igények szerint és a gombaölő folyadékok alapján.					
	Dupla fúvókás készlet	365100062A	<input type="radio"/>		
	3 diffúzor készlet	56062003		<input type="radio"/>	
<b>ULV-készlet</b> Lehetővé teszi a távozó folyadék optimális porlasztását célzott kezelést biztosítva, és elkerülve a felesleges kiszórást és a folyadék pazarlását.					
	ULV-készlet	365200203A	<input type="radio"/>		
		56062005		<input type="radio"/>	
<b>Booster pumpa</b> Booster vagy nyomó szivattyú tartja a tartályban a folyadékok oldatának keverékét, valamint fokozza vagy stabilizálja a termék kimenő mennyiségét. A booster és feltöltő változat biztosítja a tartály feltöltését anélkül, hogy a gépet le kéne venni a hátról.					
	Booster szivattyú készlet	365200273CR	<input type="radio"/>		
	Booster szivattyú készlet	56062001		<input type="radio"/>	
	Booster és feltöltő szivattyú készlet	56062002		<input type="radio"/>	
<b>Csőhosszabbító készlet</b> Ezzel módosítható a szórócső végének lejtése, hogy az hozzáigazítható legyen a különböző kezelésekhöz.					
	Csőhosszabbító készlet	56062006		<input type="radio"/>	

# Az erős és megbízható Oleo-Mac kapák tökéletesen előkészítik a talajt.

## Technológia és kényelem

Mindegyik **Oleo-Mac** motoros kapa erős, megbízható, könnyen kezelhető és egyszerűen használható. A hosszú élettartamot garantáló anyagokból készült és biztonságos **Oleo-Mac** motoros kapákat kertészek, gazdálkodók és kertépítő szakemberek használhatják kis-és közepes méretű területeken. A nagyobb kényelem érdekében egyes modelleken elvégezhető a tolókarok magasság (a kezelő termete) szerinti, illetve oldalirányú beállítása is, hogy a növénykultúrákban végzett munka során elkerülhető legyen a már megművelt terület letaposása. A különböző tartozékok (pl. állítható csorosozlyák, fém vagy gumírozott kerekek) összekapcsolásával sokoldalú eszköz állítható össze a kert és a veteményes ápolásához.



Megerősített meghajtóegység-burkolat a kövek és az ütések ellen.



A gép szállításához hasznos első továbbító kerék, megemelhető a talaj megmunkálásakor.



Külső, ergonomikus, könnyen hozzáférhető sebességfokozat-választó.

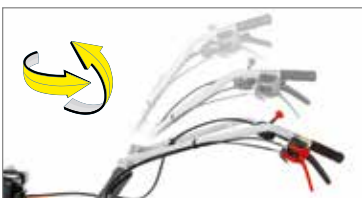

A tolókarokat több pozícióba lehet állítani, a gépkezelő magassága szerint, az oldalsó beállítással a növényi kultúrák melletti munkavégzéskor el lehet kerülni a már megművelt talaj letaposását.



Vonóhorog.



Ellenálló, olajfürdős fogaskerekes erőátvitel, amely kevesebb karbantartást igényel.



# Motoros kapák

Útmutató a motoros kapa kiválasztásához

		OTTHON	VIDÉK
VETÉS ÉS TALAJMŰVELÉS	Kompakt		MH 155
	Intenzív használatra		MH 175 MH 198

## Kompakt motoros kapa

Ideális a magánfelhasználók számára, akik zöldségeskertet vagy virágágyást készítenek elő a vetéshez; ezt a modellt a kezelhetőség és könnyű használat kiváló kombinációja jellemzi.



Hátsó szállítókerék, amely a gép mozgásánál hasznos.



Integrált gázkar, on/off rendszerrel.



Oldalanként három elemes 46 cm-es kapatag, ami 32-22 cm-re szűkíthető.



Levegőztető.

**69209018**



### MH 155 K

Motor márka/modell	Emak K 300 H OHV
Hengerűrtartalom	80 cm <sup>3</sup>
Sebességváltó	1 előremeneti sebesség
Kapatag	3+3 kés - 46 cm
Tolókarok	függőlegesen állítható
Meghajtás	acél
Méreték	115x110x46 cm
Súly	27 kg

## Motoros kapák intenzív munkához

Ezek a kompakt és könnyű motoros kapák veteményesekben, kertekben és közepes méretű telkeken, vagy akár szűkös helyen és alacsony növények közelében is használhatók. Könnyű, egyszerűen használható gépek. A tolókarok minden pozícióba állíthatók az adott felhasználótól és munkatípustól függően; az **MH 198 RKS** modellnél a szabályozás a fogantyún található praktikus karral történik.

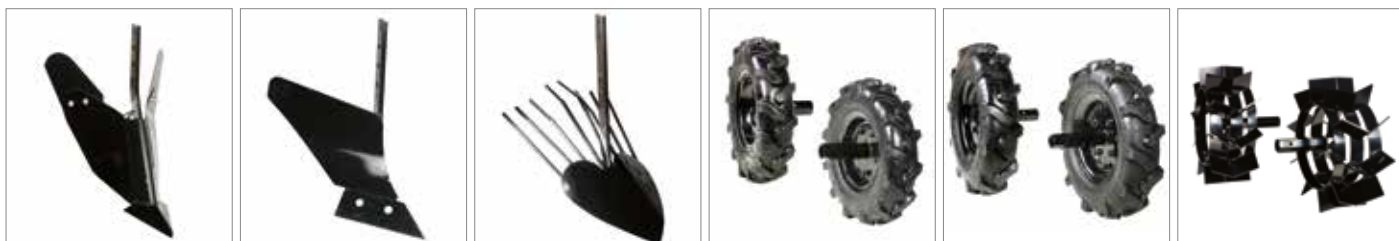

Ideális a kemény és nem művelt földek mélyműveléséhez vagy a talaj előkészítéséhez.

Az oldaltárcsák segítik a gép kemény talajon történő munkáját.

Állítható csoroszlya.  
Kompatibilis  
**MH 175 RKS \***  
**MH 198 RKS**

Állítható eke.  
Kompatibilis  
**MH 175 RKS \***  
**MH 198 RKS**

Burgonyakiszedő.  
Kompatibilis  
**MH 175 RKS \***  
**MH 198 RKS**

Kerék pár 3.50-6"  
gumiabronccsal.  
Kompatibilis  
**MH 198 RKS**

Kerék pár 3.50-8"  
gumiabronccsal.  
Kompatibilis

Körmöskeresék pár.  
Kompatibilisek

**69209081**

**69209082**

**69209083**

**69209089**

**MH 175 RKS**  
**69209131**  
**MH 198 RKS**  
**69209114**

**MH 175 RKS**  
**69209084**  
**MH 198 RKS**  
**69209116**

\* eszköztartó szükséges **69209087**



HANNO PLUS

TUTTI GARDEN

### MH 175 RKS

### MH 198 RKS

Motor márka/modell	Emak K 800 HT OHV	Emak K 800 HC OHV
Teljesítmény	182 cm <sup>3</sup>	182 cm <sup>3</sup>
Sebességváltó	1 előremeneti + 1 hátrameneti fokozat	2 előremeneti + 1 hátrameneti fokozat
Kapatag	3+3 kés – 82 cm, 55-35 cm-re szűkíthető, védőtárcsákkal	3+3 kés – 85 cm, 35 cm-re szűkíthető, védőtárcsákkal
Tolókarok	minden pozícióba állíthatók	minden pozícióba állíthatók
Hátsó szerszámtartó	opcionális (kód <b>69209087</b> )	szabvány
Méret	140x80x82 cm	163x105x85 cm
Súly	57 kg	63 kg

# Teljesítmény, kezelhetőség és pontosság.

## Technológia és kényelem

Az **Oleo-Mac** földfúrók ideális eszközök a lyukfúráshoz a szőlőben, kerti növényekhez, üvegház- vagy oszlopalapokhoz, közvilágításhoz. Modelljeinket a legszélsőségesebb munkakörülmények között is az erőhatásokkal szembeni komoly ellenállás jellemzi.



Ergonomikus markolat, ami magas fokú kényelmet biztosít: ezenfelül biztonsági karral rendelkezik.



Membrános karburátor, ami megkönnyíti a gép használatát minden pozícióban a keverék kifolyása nélkül.



Professzionális alumínium fogaskerék ház csapágyakra szerelt fogaskerekekkel: hosszú élettartamot, csendes működést és alacsony rezgést biztosítanak.

## Útmutató a kiválasztásához

		OTTHON
FÖLDFÚRÁS	Intenzív használatra	MTL 51





# Földfúrók

## Földfúró intenzív használatra

Mezőgazdasági területen történő kisebb fúrásokhoz (pl. szőlőtőkék vagy növények számára), illetve üvegház- vagy oszlopalapok készítéséhez közepes teljesítményű földfúró ajánlott. Ilyen esetben a munkát önállóan lehet elvégezni. Az **MTL 51** modell különösen biztonságos és kényelmes: az összes kezelőszerv egy ergonomikus markolaton van, beleértve a véletlen gyorsítás leállítására szolgáló biztonsági kart is.



Egyélű és kétélű változatban (az utóbbi a hatékonyabb fúrást és a megmozgatott föld kiemelését segíti elő). Speciális acél szárral és pengékkel a maximális hatékonyságért.

Kompatibilisek

ø 8x100 cm	<b>375100028A</b>
ø 10x100 cm	<b>375100029A</b>
ø 15x100 cm	<b>375100030A</b>
ø 20x100 cm	<b>375100031A</b>



30 cm-es fúrószár hosszabbító sasszeggel a nagyobb behatolási mélység elérése érdekében. Kompatibilis

**375100115**



### MTL 51

Teljesítmény	2,1 HP - 1,6 kW
Hengerűrtartalom	50,2 cm <sup>3</sup>
Áttételi arány	40 : 1
Súly fúrószár nélkül	8-10-15-20 cm
Hangnyomás/hangteljesítmény szintje	100/108 dB(A)
Rezgésszint, bal/jobbról	13,5/13,5 m/s <sup>2</sup>
Fúrószár átmérője	9,1 kg

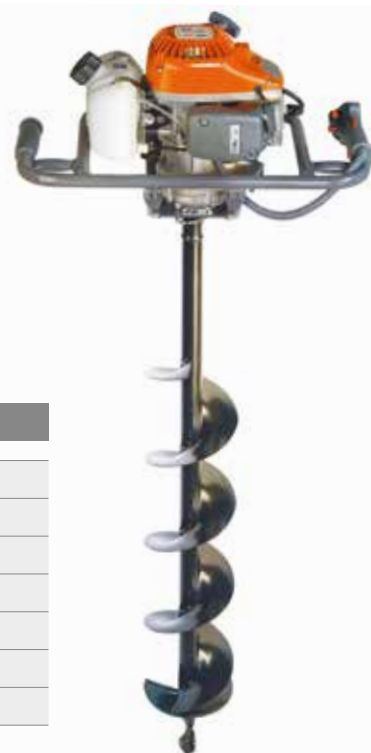

# A ház körüli tereket a kerttől az útig kitisztító levegő: megoldás magánfelhasználók és szakemberek számára.

## Technológia és kényelem

A csendes, könnyű és egyszerűen használható **Oleo-Mac** lombfúvók és lombszívók értékes és megbízható munkatársak. Nagy teljesítményű és hatékony eszközök bármilyen felület falevelektől, olajbogyóktól,ogyoróktól és kisebb törmelékektől való megtisztításához: a ház körül, kisebb területeken (kézi lombfúvók), valamint professzionális alkalmazáshoz, nagy kiterjedésű mezőgazdasági és városi területeken (háti lombfúvók).



„AlwaysOn” on/off rendszer: minden leállítás után automatikusan visszaáll a gyújtási helyzetbe, hogy elkerülhető legyen a motor lefulladása.



Gumiborítású markolat, amely a kényelmet és a biztonságot egyaránt szolgálja.



Darabolós 4 ágú acélpengével, ami lehetővé teszi a zsákban a levágott részek térfogatának minimumra csökkentését (az eredeti térfogatnak akár az 1/12-ére), növelve a folyamatosan végezhető munka mennyiségét.



Dupla bordájú keverőlapát a fújás és a szívás szempontjából magas teljesítmény biztosításához és a motor hűtési teljesítményének fokozásához.



Nagyobb kapacitású és szűrőfelületű papír légszűrő, ami megfelelő és gyors karbantartást tesz lehetővé, továbbá hosszabb élettartamot biztosít.



Digitális gyújtókerecs, amely megkönnyíti az indítást, és alacsonyabb fogyasztást eredményez.



# Lombfúvók/Lombszívók

Útmutató a lombfúvó/lombszívó gép kiválasztásához

		OTTHON	VIDÉK	ERDŐ	VÁROS
LOMBFÚVÁS ÉS LOMBGYÚJTÁS	Akkumulátoros	BVi 60 BOOST			
	Kézi	BV 250			
LOMB, OLAJBOGYÓ, MOGYORÓ FÚVÁSA	Háti			BV 163 BV 901	

## Akkumulátoros lombfúvó

A **BVi 60 BOOST** akkumulátoros lombfúvó a legkényelmesebb megoldás park- és kertrendezési munkákhoz. A csendes működés párosul a megfelelő teljesítménnyel ez által biztosítva a hatékony munkavégzést.



Kimeneti levegő sebességszabályozó BOOST funkcióval a fúvóerő további növelése érdekében.



Az akkumulátor töltésétől független állandó teljesítmény.



Jól kiegyensúlyozott termék.



A nyomógombos fúvócső-csatlakozó rendszer megkönnyíti az összeszerelést.



### BVi 60 BOOST

Motortípus	Szénkefés
Feszültség	40 V
Akkumulátor a működéshez	Bi 2,0 OM / Bi 5,0 OM
Levegő kimenet max. sebesség	40 m/s (BOOST 50 m/s)
Állítható levegő sebesség	igen, specifikus vezérlés (tárcsa)
Hangnyomás/hang teljesítmény szint	88,6/98 dB(A)
Rezgésszint	< 2,5 m/s <sup>2</sup>
Üzemidő, maximum sebesség	12' (2,0 Ah) / 25' (5,0 Ah)
Üzemidő, minimum sebesség	32' (2,0 Ah) / 82' (5,0 Ah)
Tömeg akkumulátor nélkül	2,8 kg
Töltési idő CRG segítségével	88' (2,0 Ah) / 220' (5,0 Ah)
Töltési idő FAST CRG segítségével	40' (2,0 Ah) / 90' (5,0 Ah)

## Kézi lombfúvó és lombszívó

A kézi lombfúvó gyors és hatékony műveletekre képes és ideális eszköz a kert falevelektől, kisebb törmelékektől és kaszálási maradványoktól való megtisztításához. A **BV 250** modell a nagy teljesítményt ötvözi a tökéletes kiegyensúlyozottsággal, és mivel könnyű, fáradtság nélkül használható hosszasan. A markolat gumiburkolatának és a professzionális rezgéscsillapító rendszernek köszönhetően mindig kényelmes használatot biztosít a kezelő számára. Egyszerű és praktikus használat, lehetővé teszi a kevésbé tapasztalt felhasználók számára, hogy rendkívül könnyen és teljes biztonságban dolgozzanak.



Csillag alakú fém aprítókés. A szabványos ventilátorra szerelve használható az elszívó készlet iránt érdeklődők számára (opcionális).



"S" style alakú csiga: lenullázza a torziós nyomatékot, ezzel nagyfokú kényelmet garantál a hosszantartó géphasználat során.



Teleszkópos cső, ami lehetővé teszi a gép kis helyeken történő tárolását szerszámok használata nélkül.



Szívó készlet (opcionális): egy beépített rezgésvédő rendszerrel ellátott oldalmarkolat, egy szívócső, egy könyökcső és egy gyűjtőzsák alkotja, a fúvókészüléket szívókészülékké alakítva levelek, fű vagy apró fás törmelék összegyűjtéséhez.



### BV 250

Teljesítmény	1,3 HP - 1,0 kW
Hengerűrtartalom	25,4 cm <sup>3</sup>
Max levegőtérfogat	720 m <sup>3</sup> /h
Max levegősebesség	70 m/sec
Gyűjtőzsák űrtartalma	36 L
Hangnyomás/hangteljesítmény szintje	96,5/104 dB(A)
Rezgésszint	6,3 m/s <sup>2</sup>
Önsúly, szóró/szívócső nélkül	3,7 kg
Egyszerű vállpánt kettős karabinerrel	választható 61140011R
Fúvásról szívásra alakító készlet	választható 56602004
Kinyomócső kacsacsőrű kimeneti szakasszal	szabvány

## Háti lombfúvó

A háti lombfúvókat vidéki és városi területek tisztítására, takarítására tervezték: szérűk, nyitott terek, parkok, stadionok, egyéb közterületek. Használható még a fáról lehullott termény, gyümölcs mozgatására, összegyűjtésére. A kis súlynak, a levegő sebességének és a kimeneti levegővolumennek köszönhetően kényelmes, erős és jó teljesítményű eszközök.



Fúvásról porlasztásra alakító készlet (BV 163).

56022030

Porozó szett (BV 163).

56022027



Szériában szállított két levegőkimeneti végelem: szögletes vagy kerek átmérővel, mindkettő rendelkezik egy görgővel, ami lehetővé teszi a talajra támasztást sík területeken, ezzel csökkentve a kezelő terhelését (BV 901).



**BV 163**

**BV 901**

	BV 163	BV 901
Teljesítmény	4,5 HP - 3,3 kW	5,0 HP - 3,6 kW
Hengerűrtartalom	61,3 cm <sup>3</sup>	77 cm <sup>3</sup>
Max levegőtérfogat	1200 m <sup>3</sup> /sa	1645 m <sup>3</sup> /sa
Max levegősebesség (terminállal)	90 m/sec	90 m/sec
Keveréktartály űrtartalma	2,1 L	2,3 L
Hangnyomás/hangteljesítmény szintje	101/109 dB(A)	103/105 dB(A)
Rezgésszint	< 3,3 m/s <sup>2</sup>	< 2,5 m/s <sup>2</sup>
Önsúly, szóró/szívócső nélkül	9,4 kg	10,4 kg
Levegőkilépés terminál szögletes keresztmetszettel	választható CFI2412201	szabvány
Levegőkilépés terminál kör keresztmetszettel	választható CFI2412301	szabvány
Levegőkilépés terminál adapter	választható 56520188R	szabvány



Tisztítás bárhol, bármilyen körülmények között: az **Oleo-Mac** magasnyomású mosóival a tisztítás első helyre kerül.

## Technológia és kényelem

Meglepő eredményeket kapunk, amikor a víz és a nyomás egyesítik az erőiket. Az **Oleo-Mac** magasnyomású mosók bármilyen felületet megtisztítanak és fertőtlenítenek. A hidegvizes mosók a házi körüli teendőkhöz ideálisak, a melegvizes modellek ipari felhasználásra készültek.



Hővédelemmel ellátott 3 gyűrűs dugattyúval szerelve.



Vízleszívó gyorscsatlakozó.



A nagyméretű kereknek köszönhető könnyű szállítás.



Kényelmes fogantyú a mozgás megkönnyítése érdekében.



Kivehető tisztítószer tartály kívülről látható töltési szinttel.



Praktikus rekeszek, hogy a tartozékok mindig kéznél legyenek.







# Magasnyomású mosók

Útmutató a magasnyomású mosó kiválasztásához

		OTTHON	VIDÉK	VÁROS
AUTÓ MOSÁSA, KÜLTÉRI BURKOLAT MOSÁSA	Hidegvizes	PW 115 PW 125 PW 140 PW 150 PW 175 PW 190 PWX 200		
	Melegvizes	PW 250 PW 300		

# Magasnyomású hidegvizes mosók

A hidegvizes mosók tökéletesek a ház körüli munkák elvégzésére. Ezek a modellek ideálisak a kertben és garázsban, különböző tárgyak és járművek tisztításához. Számtalan, a használat kényelmét segítő eszköz tartozik ezen modellekhez.



A nagyméretű kereknek köszönhető könnyű szállítás.



Kényelmes fogantyú a mozgatás megkönnyítése érdekében.



Kivehető tisztítószer tartály kívülről látható töltési szinttel.



Praktikus rekeszek, hogy a tartozékok mindig kéznél legyenek.



Csak néhány piacon áll rendelkezésre

**PW 115 C**

**PW 125 C**

Max. nyomás	125 bar	150 bar
Max. teljesítmény	360 L/h	500 L/h
Teljesítményfelvétel	1,75 kW (230 V/50 Hz)	2,35 kW (230 V/50 Hz)
Szivattyú	alumínium	alumínium
Alapfelszerelés	védelemmel ellátott pisztoly szórócső fúvókazárrel állítható fúvóka forgó fúvóka tisztítószer-fúvóka tömlőorsó 8 m-es hőre lágyuló beépített mosószer tartály rögzített vízkefe	védelemmel ellátott pisztoly szórócső fúvókazárrel állítható fúvóka forgó fúvóka tisztítószer-fúvóka tömlőorsó 8 m-es hőre lágyuló beépített mosószer tartály rögzített vízkefe

## Magasnyomású hidegvizes mosók



A nagyméretű kereknek köszönhető könnyű szállítás.



Kényelmes fogantyú a mozgítás megkönnyítése érdekében.



Beépített, könnyen levehető mosószertartály.



Tömlődob a praktikus tárolás érdekében.



Csak néhány piacon áll rendelkezésre

**PW 140 C**



**PW 150 C**

	PW 140 C	PW 150 C
Max. nyomás	140 bar	150 bar
Max. teljesítmény	400 L/h	450 L/h
Teljesítményfelvétel	2,1 kW (230 V/50 Hz)	2,2 kW (230 V/50 Hz)
Szivattyú	alumínium	sárgaréz
Alapfelszerelés	védelemmel ellátott pisztoly szórócső fúvókazárrel állítható fúvóka forgó fúvóka tisztítószert-fúvóka tömlőorsó 8 m-es hőre lágyuló beépített mosószertartály rögzített vízkefe	Ergonomikus szórópisztoly Állítható fúvóka fejes szórópisztoly állítható/habosító pisztoly tömlőorsó 8 m-es hőre lágyuló rögzített vízkefe

## Magasnyomású hidegvizes mosók



Függőlegesen elhelyezett elektromos szivattyú három axiális dugattyúval. Sárgaréz fejes szivattyú.



A pisztoly és a szórócső praktikus tárolása.



A két nagyméretű keréknek (Ø 250 mm) köszönhetően könnyű a mozgatás.



Önfelszívós szivattyú és robbanómotor, elektromos áram nélkül történő munkavégzéshez (PWX 200 C).



Csak néhány piacon áll rendelkezésre

**PW 175 C**

**PW 190 C**

**PWX 200 C**

	PW 175 C	PW 190 C	PWX 200 C
Max. nyomás	150 bar	160 bar	200 bar
Max. teljesítmény	510 L/h	600 L/h	720 L/h
Teljesítményfelvétel	2,4 kW (230 V/50 Hz)	2,9 kW (230 V/50 Hz)	-
Robbanó motor teljesítmény	-	-	6 HP
Szivattyú	sárgaréz	sárgaréz	sárgaréz, önfelszívó szabályozó szeleppel
Alapfelszerelés	Ergonomikus szórópisztoly Állítható fúvókás szögben hajlított szórópisztoly 8 m gumitömlő beépített mosószer tartály	Ergonomikus szórópisztoly Állítható fúvókás szögben hajlított szórópisztoly Forgó fúvókás szögben hajlított szórópisztoly tömlőorsó 12 m gumitömlő beépített mosószer tartály rögzített vízkefe	Ergonomikus szórópisztoly Habosító szórópisztoly 8 m gumitömlő

## Magasnyomású melegvizes mosók

A meleg vizes magasnyomású mosó modellek nélkülözhetetlenek nagy felületek, terek és csarnokok tisztítási tevékenysége során. Ipari környezetben tökéletes megoldás a nagy kiterjedésű térburkolatokhoz, továbbá minden esetben, amikor a meleg víz tisztító és fertőtlenítő hatására van szükség.



Vízszintesen elhelyezett elektromos szivattyú három axiális dugattyúval, alsó szivattyúval. Sárgaréz fej.



Ergonomikus markolat a praktikus mozgatáshoz, levehető fogantyúval a szállítás megkönnyítéséhez (PW 250 HC).



Kettős megszakító meleg, illetve hideg víz kiválasztásához (PW 250 HC).



A víz hőmérsékletét szabályozó termosztát (PW 300 HC).



Csak néhány piacon áll rendelkezésre

PW 250 HC

PW 300 HC

	PW 250 HC	PW 300 HC
Max. nyomás	150 bar	150 bar
Max. teljesítmény	480 L/h	540 L/h
Motorteljesítmény	2,3 kW (230 V/50 Hz)	2,7 kW (230 V/50 Hz)
Szivattyú	sárgaréz	sárgaréz
Meleg víz hőmérséklete	60°C (max 90°C)	60°C (max 90°C)
Alapfelszerelés	Ergonomikus szóró pisztoly védelemmel állítható fúvókás szögben hajlított szórópisztoly habosító szórópisztoly 8 m gumitömlő beépített gázolajtartály meleg/hideg víz választókapcsoló	Ergonomikus szórópisztoly Habosító szórópisztoly tömlőorsó 10 m gumitömlő beépített mosószer tartály beépített gázolaj tartály Hőmérséklet szabályozó termosztát

# Tartozékok Magasnyomású mosókhhoz



		Kód	Gépek								
			PW 115 C	PW 125 C	PW 140 C	PW 150 C	PW 175 C	PW 190 C	PWX 200 C	PW 250 HC	PW 300 HC
<b>Pisztoly</b> Védelemmel ellátott pisztoly.											
	Pisztoly	68500059		•	•						
		68500029					•	•			
		68500030							•		
		68500031								•	•
		68500078				•					
<b>Szórócső fúvókazárral</b> Állítható vagy forgó fúvókás fejek felszerelésére előkészített szórócső.											
	Szórócső fúvókazárral	68500061	•	•	•						
		68500071								•	
<b>Habosító szórópisztoly</b> Beépített habosító szórópisztoly, ami hatékonyabbá teszi a mosást.											
	Habosító szórópisztoly	68500063	•	•	•						
		68500049					○	○		•	
		68500050							○		
		68500051									○
<b>Padlómosó szórópisztoly</b> Különösen alkalmas eszköz olyan padlók és felületek mosására, amelyeknél el kell kerülni a folyadéklocsolást.											
	Padlómosó szórópisztoly	68500014A				○	○			○	
		68500004A					○	○			○
		68500070	○	○	○						
<b>Rotojet szórópisztoly</b> A nyomás által generált turbinahatáson keresztül növeli a hatékonyságot.											
	Rotojet szórópisztoly	68500046					○				
		68500047						•	○		
		68500013A									○
		68500080				•					
		68500073								○	
<b>Állítható fúvókás szórópisztoly</b> Lehetővé teszi a vízszög intenzitás igény szerinti változtatását.											
	Állítható fúvókás szórópisztoly	68500036					•				
		68500037						•			
		68500038							•		
		68500039									•
		68500079				•					
<b>Homokfúvó</b> Nagyon praktikus, használata könnyű, lehetővé teszi a felületek csiszolását a rozsdá, festék és lerakódások eltávolítására.											
	Homokfúvó	68500001A				○	○	○	○	○	
		68500009A									○

# Tartozékok Magasnyomású mosókhhoz

		Kód	Gépek								
			PW 115 C	PW 125 C	PW 140 C	PW 150 C	PW 175 C	PW 190 C	PWX 200 C	PW 250 HC	PW 300 HC
<b>Állítható fúvókafej</b> Lehetővé teszi a vízszög intenzitás igény szerinti változtatását.											
	Állítható fúvókafej	68500069	•								
		68500068		•							
		68500076			•						
<b>Forgó fúvókafej</b> A nyomás által generált turbinahatáson keresztül növeli a hatékonyságot.											
	Forgó fúvókafej	68500062	•	•							
		68500077			•						
<b>Vízkefe</b> A vízszög nyomása működteti. Természetes szőrrel, a kényes felületek tisztításához.											
	Forgó vízkefe	68500065	○	○	○						
		68500002A				○	○	○		○	○
	Professzionális forgó vízkefe	68500010A							○		○
	Forgó vízkefe	68500064	•	•	•						
68500003A					•	○	•	○			
<b>Elszívócső</b> Flexibilis és ellenálló, összeköti a gépet a védelemmel ellátott pisztollyal.											
	Elszívócső	68500023					•			•	
		68500024						•			
		68500025							•		
		68500026									•
<b>Hosszabbító</b> Nagy nyomású pisztoly, ami lehetővé teszi a hatószög növelését.											
	6 m-es habosító szórópisztoly	68500067	○	○	○	○					
		68500060	•	•	•	•					
	8 m-es habosító szórópisztoly	68500012A					○				
		68500006A							○		
		68500052						○			○
68500075								○			
<b>Tisztító tömlő</b> Azonnal megtisztítja a csöveket minden eltömődéstől.											
	8 m-es tömlőtisztító szonda	68500074				○				○	
	10 m-es tömlőtisztító szonda	68500066	○	○	○						
	15 m-es tömlőtisztító szonda	68500005A					○	○			○
	25 m-es tömlőtisztító szonda	68500011A					○	○			○
<b>Csőleeresztő szonda fúvóka</b> Specifikusan kompatibilis a literben kifejezett hozam szerint.											
	Tömlőtisztító fúvóka (6-9 l/perc)	68500056					○	○		○	○
	Tömlőtisztító fúvóka (10-15 l/perc)	68500057					○	○		○	○
<b>Vízszűrő készlet</b> Vízsűrő a szivattyú és a fúvókák védelmére a vízben található szennyeződések ellen.											
	Vízszűrő készlet	68500016A					○	○	○		○

• szériatartozékok ○ kompatibilis tartozékok

# Maximális teherbírás és kivételes stabilitás: az **Oleo-Mac** transzporterek semmihez nem hasonlíthatók.

## Technológia és kényelem

Az építőipari és mezőgazdasági munkákhoz ideálisan alkalmazható **Oleo-Mac** transzporterek terjedelmes és nehéz szállítmányok mozgatását végzik, akár lejtős és egyenetlen terepen is. Ezek a legszigorúbb minőségi normák szerint tervezett gépek optimális teljesítményt nyújtanak a terhelhetőség, megbízhatóság és biztonság terén. A 450–550 kg-os teherbírásának köszönhetően a kertben és a határban használhatók mezőgazdasági és építőipari célokra.



Kitolható rakodórampa: lehetővé teszi a nagyobb szállítmányok szállításának az optimalizálását.



Széles talpak, amelyek tökéletes tapadást biztosítanak mindenféle talajon.



Csökkentett fordulókör, hogy a gép könnyen tudjon mozogni bármely területen.



Robusztus koci szíjfélesztő kerékkel, ami tökéletesen ki van egyensúlyozva a helyes súlyeloszlás és bármilyen talajon jó tapadás érdekében.



Hátó fém védőburkolat a gépkezelő biztonsága érdekében.



Masszív acélszerkezetes alváz. Az alacsony súlypont optimális stabilitást biztosít a munkavégzés során lejtős talajon is. A motor és az áttétel magas pozíciója kényelmessé teszi a karbantartást.





# Transzporterek

## Útmutató a transzporter kiválasztásához

		OTTHON	VIDÉK	ERDŐ
RAKOMÁNYOK, FÖLD, FA SZÁLLÍTÁSA	Kompakt	CR 340		
	Professzionális		CR 450 CR 560	

## Kompakt transzporterek

A kompakt transzporterek a fától a gyümölcsig sokféle anyag szállítására alkalmasak. Tulajdonságaiknak köszönhetően szűk helyeken és lejtős terepeken jól használhatók szállításához a határban. Csökkentett kormányzási sugár (700 mm): így nem csak mozogni könnyebb, hanem menet közben meg lehet kímélni a környező növényeket is.



Fokozatállító kar a markolaton.



Karos sebességválasztó-vezérlés.



Kézi billentés automatikus reteszelőrendszerrel.



Oldalfal-magasító készlet a rámpa magasságának megemeléséhez, ami megkönnyíti a terjedelmes rakományok szállítását.

**68722010**



### CR 340 H

### CR 340 K

Hengerűrtartalom	166 cm <sup>3</sup>	166 cm <sup>3</sup>
Motor márka/modell	Honda GCVx 170 OHV	Emak K 655 OHV
Sebességváltó	2 + 2	2 + 2
Sebesség (km/h)	1 <sup>a</sup> : 1,60 - 2 <sup>a</sup> : 3,60 1 <sup>a</sup> R: 1,40 - 2 <sup>a</sup> R: 3,40	1 <sup>a</sup> : 1,60 - 2 <sup>a</sup> : 3,60 1 <sup>a</sup> R: 1,40 - 2 <sup>a</sup> R: 3,40
Lift/billentés	manuális	manuális
Minimális kormányzási sugár	700 mm	700 mm
Billentési szög	45°	45°
Rakodórámpa/Teljesítmény	szélesíthető / 350 kg	szélesíthető / 350 kg
Rámpahosszúság	93 - 106 cm	93 - 106 cm
Rámpaszélesség	52 - 90 cm	52 - 90 cm
Méreték	153x60x90 cm	153x60x90 cm
Súly	140 kg	140 kg

## Professzionális transzporterek

A professzionális transzporterek tervezése szigorú minőségi normák szerint történt, hogy maximális legyen a teherbírásuk és a megbízhatóságuk. Építkezéseken, illetve üvegházakban és szőlőkben könnyen tudnak mozogni. A széles hernyótalpaknak köszönhetően a kezelő még a legmeredekebb lejtőkön is nagy biztonsággal tud mozogni, mert a gép minden talajtípus esetében tökéletes tapadást mutat.



Független kihajtás 2100 fordulat/perc mellett.



Kioldó kormány és független vezérlésű fékek.



Kihúzható rakodósínt, amely lehetővé teszi nagyobb térfogatú terhek szállítását is.



Oldalfal-magasító készlet a rámpa magasságának megemeléséhez, ami megkönnyíti a terjedelmes rakományok szállítását.

**CR 450/68722003**

**CR 560/68722004**



### CR 450

### CR 560

Hengerűrtartalom	163 cm <sup>3</sup> 182 cm <sup>3</sup>	163 cm <sup>3</sup> 182 cm <sup>3</sup>
Motor márka/modell	Honda GX 160 OHV Emak K 800 H	Honda GX 160 OHV Emak K 800 H
Sebességváltó	3 + 1R	4 + 2R
Sebesség (km/h)	1 <sup>o</sup> : 1,88 - 2 <sup>o</sup> : 4,13 - 3 <sup>o</sup> : 7,00 1 <sup>o</sup> R: 1,86	1 <sup>o</sup> : 1,88 - 2 <sup>o</sup> : 3,16 - 3 <sup>o</sup> : 4,13 - 4 <sup>o</sup> : 7,00 1 <sup>o</sup> R: 1,86 - 2 <sup>o</sup> R: 3,13
Lift/billentés	manuális	manuális
Minimális kormányzási sugár	700 mm	700 mm
Billentési szög	50°	50°
Rakodórámpa/Teljesítmény	szélesíthető / 450 kg	szélesíthető / 550 kg
Rámpahosszúság	93 - 106 cm	100 - 118 cm
Rámpaszélesség	56 - 94 cm	65 - 110 cm
Méreték	167x65x102 cm	175x73x102 cm
Súly	180 kg	200 kg

# Az áramgenerátorok mindig készenlétben állnak, minden esetre.

## Technológia és kényelem

Az áramgenerátorok egy belső égésű motorral üzemelnek, amely egy elektromos generátorral kombinálva egyenáramú vagy váltóáramú elektromos áramot termel, és üzemzavar, közműhálózati hibák vagy áramkimaradások esetén használhatók, áramot biztosítanak ott, ahol szükséges. Hasznos eszközök szabadidős tevékenységekhez, pódium építése és rendezvények előkészítése során, vagy olyan felhasználók számára, akiknek elektromos gépeket, például magasnyomású mosókat, motoros fűrészeket, nyírógépeket kell működtetniük a hálózaton kívüli, elszigetelt környezetben. A 6 kW teljesítményig kapható burkolat nélküli áramgenerátorok és a burkolattal ellátott hangszigetelt motorral rendelkező, hangtompított inverteres áramgenerátorok között lehet választani, ez utóbbiak különösen alkalmasak nyilvános helyeken, szabadtéri tevékenységekhez és emberek közelében, illetve hajókon, lakóautókon vagy kempingekben való használatra.



AVR (Automatikus Feszültség Szabályzó) sorozatgyártású eszköz, amely a csatlakoztatott berendezés felé a kimeneti feszültségét állandó értéken tartja, megelőzve ezzel a károsodást.



A zajcsökkentő hangszigetelt kipufogó, a vízálló kialakítás és az erős, robothegesztett alváz nagy teljesítményt biztosítanak.



Az Emak OHV motorokat alacsony fogyasztás jellemzi, így nagyfokú önálló munkavégzést biztosítanak.



Elektromos indítású motor, amely a **PGE 65E DCS**, **PGE 48i S** és a **PGE 80E-3 DCS** modellekhez rendelhető, és amely biztosítja a könnyed indítást.



Az üzemanyagszint-jelző jól látható helyen található, hogy a tartályban lévő benzinszintet gyorsan le lehessen olvasni.



A **PGE 65 DCS**, **PGE 65E DCS**, **PGE 80E-3 DCS**, **PGE 48i S** modelleknél alapfelszereltségnek számító fogantyúk és kerekek megkönnyítik a kezelést.



# Áramgenerátorok

## Útmutató az áramgenerátor kiválasztásához

			OTTHON	VIDÉK	ERDŐ	VÁROS
VILLAMOSENERGIA-TERMELÉS HÁZTARTÁSOK ÉS SZABADIDŐS BERENDEZÉSEK SZÁMÁRA	Áramgenerátorok	3 kW-ig	PGE 25 DCS PGE 35 DCS			
		6 kW-ig			PGE 65 DCS PGE 65E DCS PGE 80E-3 DCS	
		Inverteres			PGE 23i S PGE 48i S	

## Áramgenerátorok 3 kW-ig

A **PGE 25 DCS** és a **PGE 35 DCS** generátorok az elektromos hálózattól való függetlenséget biztosítanak különböző körülmények között, például vészhelyzetben, áramkimaradások esetén, a természetben, nyílt területeken végzett munka vagy elszigetelt helyen töltött nyaralás esetén. Akár 2,8 kW-os terhelést is elviselnek, ezért ideális eszközök a helyhez kötött energiaforrásoktól való függetlenség biztosításához: nagy üzemanyagtartályuknak köszönhetően ideálisak munka- és szabadidős berendezésekhez, és akár 15 órás működést is garantálnak.



Két 220 V-os váltóáramú és egy 12 V-os egyenáramú konnectorral vannak szerelve.



Az üzemanyagszint-jelző jól látható helyen található, hogy a tartályban lévő benzinszintet gyorsan le lehessen olvasni.



Erős acélváz a maximális szilárdság és védelem érdekében utazás közben.



A motor gumiból készült rezgéscsillapítókra támaszkodik a működés közbeni rezgések minimális szintre csökkentése érdekében.



Csak néhány piacon áll rendelkezésre

**PGE 25 DCS**

**PGE 35 DCS**

Tényleges/legnagyobb teljesítmény	2,0 kW/2,2 kW	2,8 kW/3,1 kW
Motor modell	K 825 HG OHV	K 850 HG OHV
Motor hengerűrtartalom	196 cm <sup>3</sup>	212 cm <sup>3</sup>
Benzintartály térfogat	15 L	15 L
Olajtartály térfogat	0,6 L	0,6 L
Üzemidő (50% teljesítmény)	15 óra	15 óra
Frekvencia	50 Hz	50 Hz
Feszültség	230 V	230 V
AC teljesítményminőség (THD)	G1	G1
Teljesítménytényező	1	1
DC feszültség	12 V	12 V
DC áramerősség	8,3 A	8,3 A
Indítás	kézi	kézi
Hangkibocsátás	< 72 db(A)	< 74 db(A)
Súly	42 kg	47 kg
Méret (HxSzxM)	605x490x495 mm	605x490x495 mm

## Áramgenerátorok 6 kW-ig

Ezeket a modelleket intenzívebb használatra tervezték, ahol az áramgenerátorokhoz csatlakoztatható fogyasztók teljesítményfelvétele meghaladja az 5 kW-ot. A **PGE 65 DCE** és a **PGE 65E DCS** modellek három 220 V-os váltóáramú és egy 12 V-os egyenáramú konnektorral vannak felszerelve. Tartályaik 25 literes kapacitásúak, hogy folyamatos, hosszabb ideig tartó (akár 8 órás) munkavégzést is lehetővé tegyenek. A **PGE 80-E DCS** 400 V-os modell áramellátásra is képes, így alkalmas nagy teljesítményt igénylő ipari alkalmazásokhoz, például szerszámgépek működtetéséhez, rönkhasítókhöz, hegesztőgépekhez.



Az Emak OHV motorokat alacsony fogyasztás jellemzi, így nagyfokú önálló munkavégzést biztosítanak.



Az üzemanyagszint-jelző jól látható helyen található, hogy a tartályban lévő benzinszintet gyorsan le lehessen olvasni.



Szállítást segítő fogantyúk és erős kerekek a könnyű kezeléshez.



Csak néhány piacon áll rendelkezésre

**PGE 65 DCS**

**PGE 65E DCS**

**PGE 80E-3 DCS**

	PGE 65 DCS	PGE 65E DCS	PGE 80E-3 DCS
Tényleges/legnagyobb teljesítmény	5,0 kW/5,5 kW	5,0 kW/5,5 kW	6,0 kW/6,5 kW
Motor modell	K 1200 HG OHV	K 1200 HG OHV	K 1250 HG OHV
Motor hengerűrtartalom	389 cm <sup>3</sup>	389 cm <sup>3</sup>	420 cm <sup>3</sup>
Benzintartály térfogat	25 L	25 L	25 L
Olajtartály térfogat	1,1 L	1,1 L	1,1 L
Üzemidő (50% teljesítmény)	9 óra	9 óra	8 óra
Frekvencia	50 Hz	50 Hz	50 Hz
Feszültség	230 V	230 V	230 V (egyfázisú) 400 V (háromfázisú)
AC teljesítményminőség (THD)	G1	G1	G1
Teljesítménytényező	1	1	1/0,8
DC feszültség	12 V	12 V	12 V
DC áramerősség	8,3 A	8,3 A	8,3 A
Indítás	kézi	kézi/elektromos	kézi/elektromos
Hangkibocsátás	< 76 db(A)	< 76 db(A)	< 78 db(A)
Súly	80,5 kg	82,5 kg	85 kg
Méret (HxSzxM)	790x560x585 mm	790x560x585 mm	790x560x585 mm

## Inverteres áramgenerátorok

Az invertertechnológia különösen alkalmassá teszi ezeket a modelleket érzékeny, mikroprocesszorral felszerelt elektronikus berendezésekhez, például számítógépekhez, televíziókhoz, digitális eszközökhöz, amelyek nagyfokú áramstabilitást és -minőséget igényelnek. A hangszigetelt konstrukció jelentősen csökkenti a zajkibocsátás szintjét, így ideális kempingekben, nyílt területeken, emberek közelében történő használatra.



USB aljzat az elektronikus berendezések közvetlen áramellátásához.



Az üzemanyag-hatékony OHV motorok szigetelt kipufogója jelentősen csökkenti az érzékelhető zajt.



A **PGE48i S** modell 2 nagy, 140 mm-es kerékkel és összecsatolható fogantyúval van felszerelve, így könnyen szállítható.



Lehetőség van egy második generátor csatlakoztatására a maximális teljesítmény megduplázásához (a kábel alapfelszereltségként jár).



Csak néhány piacon áll rendelkezésre

**PGE 23i S**

**PGE 48i S**

Tényleges/legnagyobb teljesítmény	1,8 kW/2,3 kW	3,5 kW/4,8 kW
Motor modell	K 300 HG OHV	K 875 HG OHV
Motor hengerűrtartalom	79 cm <sup>3</sup>	224 cm <sup>3</sup>
Benzintartály térfogat	3,7 L	9,5 L
Olajtartály térfogat	0,4 L	0,6 L
Üzemidő (50% teljesítmény)	6,3 óra	6,5 óra
Frekvencia	50/60 Hz	50/60 Hz
Feszültség	220/230/240 V	220/230/240 V
AC teljesítményminőség (THD)	< 1,5%	< 1,5%
Teljesítménytényező	1	1
DC feszültség	12 V	12 V
DC áramerősség	8,3 A	8,3 A
Indítás	kézi	kézi/elektromos
Hangkibocsátás	< 60 db(A)	< 57 db(A)
Súly	17 kg	38 kg
Méret (HxSzxM)	430x285x455 mm	520x380x510 mm





# Derűs és hatékony munka: a biztonság nyújtotta nyugalom.

## Útmutató a méret kiválasztásához

Ruha méret átváltó táblázat

INTERNATIONAL	XS		S		M		L		XL		XXL		3XL	
I	38	40	42	44	46	48	50	52	54	56	58	60	62	64
F	34	36	38	40	42	44	46	48	50	52	54	56	58	60
D	42	44	46	48	50	52	54	56	58	60	62	64	66	68
E	34	36	38	40	42	44	46	48	50	52	54	56	58	60
U.K.	24	26	28	30	32	34	36	38	40	42	44	46	48	50
U.S.A.	24	26	28	30	32	34	36	38	40	42	44	46	48	50

Hosszúság centiméterben méret szerint (vágásvédett dzseki és nadrág)

INTERNATIONAL	XS	S	M	L	XL	XXL	3XL						
1	84-88	95-96	100-104	108-112	116-120	124-128	132-136						
4	152-168	156-174	164-182	174-190	180-196	184-200	188-204						
2	68-72	76-80	84-88	92-96	100-104	108-112	116-120						
3	78	80	82	84	86	86	86						
4	152/168	156/172	160/174	164/178	170/182	174/186	178/190	180/192	182/196	184/198	186/200	188/200	190/204

Kesztyű méret táblázat

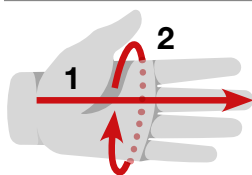

MÉRET	1	2
XS	17 cm	17,5-19 cm
S	18 cm	18,5-20 cm
M	19 cm	19,5-21 cm
L	20 cm	20,5-22 cm
XL	21 cm	21-22,5 cm
XXL	22 cm	22-23,5 cm

Mérszalaggal mérje meg tenyerét, az ábrán, piros csíkkal jelölt hosszát valamint a csukló területét. Ezután keresse ki a táblázatból a megfelelő méretet.

Most keresse meg a méretét

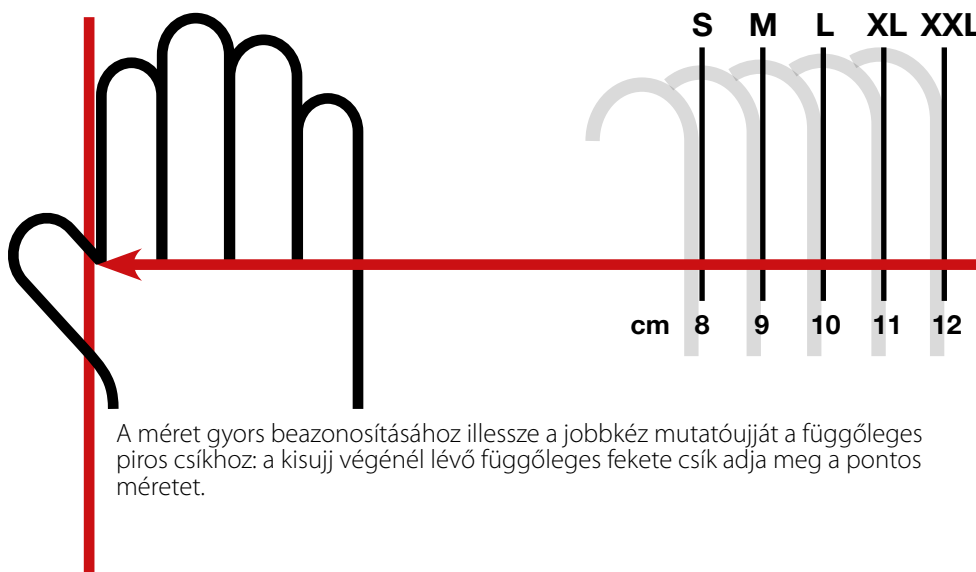

A méret gyors beazonosításához illessze a jobbkez mutatóujját a függőleges piros csíkhöz: a kisujj végénél lévő függőleges fekete csík adja meg a pontos méretet.

Bakancs méret táblázat

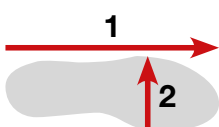

	Formák	40	41	42	43	44	45	46	47
1	Hossz cm-ben	26,8	27,5	28,2	28,9	29,6	30,3	31	31,7
2	Szélesség cm-ben	9,6	9,8	10	10,2	10,4	10,6	10,8	11



# Védőruházat



# Védőruházat

Leírás	Különösen ellenálló textil	Standard vágásálló védelem	Ultrakönnnyű vágásálló védelem	Technikai szövet	Vízlepergetés	Légáteresztés	Bielasztikus szövet	Plurielasztikus szövet	Szellőző cipzár	Tanúsítás	Vágásálló osztály	Vágásálló védelmi zóna
<b>Professzionális, vágásbiztos kabát</b>	-	-	•	-	•	•	-	-	•	CE	1	
<b>Professzionális vágásbiztos nadrág</b>	-	-	•	•	•	•	•	•	-	CE	1	
<b>Professzionális vágásbiztos kesztyűk</b>	•	•	-	-	•	•	•	-	-	CE	1	
<b>Professzionális vágásálló nadrág Air-light 3</b>	-	-	•	-	•	•	•	-	•	CE	3	
<b>Professzionális vágásálló nadrág Air-light</b>	-	-	•	-	•	•	•	-	•	CE	1	
<b>Vágásálló könyökvédő</b>	-	•	-	-	•	•	-	-	-	CE	1	
<b>Vágásálló kezelőlabasok Energy</b>	-	•	-	-	•	•	-	-	-	CE 	1	
<b>Vágásálló nadrág Energy</b>	-	•	-	-	•	•	-	-	-	CE 	1	
<b>Vágásálló lábszárvédők Energy</b>	-	•	-	-	•	•	-	-	-	CE 	1	
<b>Könnnyű, univerzális kabát</b>	-	-	-	-	•	•	•	-	-	CE	-	
<b>Professzionális nadrág bozótvégókhoz</b>	•	-	-	-	•	•	-	-	-	CE	-	
<b>Övek</b>	-	-	-	-	-	-	-	-	-	CE	-	
<b>Hevederek</b>	-	-	-	-	-	-	•	-	-	CE	-	

# Védőruházat

Leírás	Különösen ellenálló textil	Standard vágásálló védelem	Ultrakönnyű vágásálló védelem	Technikai szövet	Vizlepergetés	Légáteresztés	Bielasztikus szövet	Plurielasztikus szövet	Szellőző cipzár	Tanúsítás	Vágásálló osztály	Vágásálló védelmi zóna
Vágásbiztos erdei bakancs	●	●	-	-	●	●	-	-	-	CE	2	
Vágásbiztos erdei bakancs H <sub>2</sub> O <sup>T</sup>	●	●	-	-	Vizálló H <sub>2</sub> O <sup>T</sup>	-	-	-	-	CE	2	
Vágásbiztos erdei gumicsizma	-	●	-	-	●	-	-	-	-	CE 	3	
Univerzális munkavédelmi kesztyűk	●	-	-	-	●	●	-	-	-	CE	-	- 
Leírás	Anyag	Burkolat szerkezete	Maszk anyaga	Zajvédelem	Szemüvegeret anyaga	Lencse	Tanúsítás					
Profesionális védősisak	ABS		Nylon háló	26 dB	-	-	CE 					
Védősisak	ABS		Fémháló	23 dB	-	-	CE 					
Profesionális fülvédő és zajcsillapító	Műanyag		-	33 dB	-	-	CE 					
Zajcsökkentő fülvédők	Műanyag		-	30 dB	-	-	CE 					
Zajcsökkentő fülvédők	Műanyag		-	27 dB	-	-	CE 					
Sötét védőszemüveg	-		-	-	Merev műanyag	Bevonatos, karcálló, sötét, és véd a nap vakítása ellen	CE 					
Átlátszó védőszemüveg	-		-	-	Polikarbonát	Bevonatos, karcálló, átlátszó	CE 					
Szuperprofesionális hálós arcvédő	Műanyag		Fémháló	-	-	-	CE 					
Szuperprofesionális polikarbonát arcvédő	Műanyag		Polikarbonát	-	-	-	CE 					
Hálós arcvédő	Műanyag		Fémháló	-	-	-	CE 					
Polikarbonát arcvédő	Műanyag		Polikarbonát	-	-	-	CE 					

## Védőruházat

### Professzionális, vágásbiztos kabát

Vágás elleni védelemmel ellátott professzionális dzseki, különösen könnyű és szellős kényelmes modell, vízhatlan és dörzsálló szövettel megerősítve a nagyobb kopásnak kitett területeken. Kiváló viselhetőséget és mozgás szabadságot biztosít minden olyan motoros fűrész biztonságos használatához, amely vágás sebessége nem éri el a **20 m/s** értéket. Vágás elleni védelem „Sofly” technológiával: Nagy ellenállású 5 réteges vágás ellen védő szövet, rendkívül könnyű és rugalmas. Az antibakteriális kezelés és a szövet gyors száradása elősegíti a szagok csökkentését, és frissesség és kényelem érzetét kelti. Slim szabás.



Biztonság	<ul style="list-style-type: none"> <li>• EN ISO 11393-2 tanúsítással.</li> <li>• 3. kategóriás EVF.</li> <li>• <b>1. osztály.</b></li> </ul>			
Láthatóság	<ul style="list-style-type: none"> <li>• Nagy méretű narancssárga betétek a jobb nappali és éjszakai láthatóság biztosítása érdekében.</li> </ul>			
Hordhatóság	<ul style="list-style-type: none"> <li>• 8 réteges speciális vágásálló védelem (sofly).</li> </ul>			
Méretek	<b>S</b>	<b>3155014A</b>	<b>XL</b>	<b>3155003A</b>
	<b>M</b>	<b>3155001A</b>	<b>XXL</b>	<b>3155004A</b>
	<b>L</b>	<b>3155002A</b>	<b>XXXL</b>	<b>3155064</b>



### Professzionális, vágásbiztos nadrág

Kifejezetten fadöntéshez tervezett és gyártott vágás ellen védő professzionális nadrág. Különösen könnyű és szellőző, kiváló viselhetőséget és mozgás szabadságot biztosít minden olyan motoros fűrész biztonságos használatához, amely vágás sebessége nem éri el a **20 m/s** értéket. Láb vágás elleni védelme (180° elől, 5 cm jobb lábszár belső oldal, 5 cm bal lábszár belső oldal), „Sofly” technológiával: Nagy ellenállású 5 réteges vágás ellen védő szövet, rendkívül könnyű és rugalmas. Az antibakteriális kezelés és a szövet gyors száradása elősegíti a szagok csökkentését, és frissesség és kényelem érzetét kelti. Slim szabás.



Biztonság	<ul style="list-style-type: none"> <li>• EN ISO 13688+A1 tanúsítással.</li> <li>• EN ISO 11393-2 tanúsítással.</li> <li>• A típus.</li> <li>• 3. kategóriás EVF.</li> <li>• <b>1. osztály.</b></li> </ul>			
Hordhatóság	<ul style="list-style-type: none"> <li>• 5 réteges speciális vágásálló védelem (sofly).</li> <li>• Szakadásálló – RIPSTOP.</li> </ul>			
Anyagok	<ul style="list-style-type: none"> <li>• Vízlepergető SOFIGUARD kezeléssel.</li> <li>• 94% poliamid, 6% elasztan (CORDURA - RIPSTOP)</li> <li>• Fekete erősítés: 50% poliamid, 45% poliészter, 5% elasztan.</li> </ul>			
Méretek	<b>42</b>	<b>3155051</b>	<b>50</b>	<b>3155055</b>
	<b>44</b>	<b>3155052</b>	<b>52</b>	<b>3155056</b>
	<b>46</b>	<b>3155053</b>	<b>54</b>	<b>3155057</b>
	<b>48</b>	<b>3155054</b>	<b>56</b>	<b>3155058</b>



### Professzionális vágásbiztos kesztyűk

A vágáskockázatnak legjobban kitett végtagok védelmére szolgál láncfűrész használata esetén, bevizsgálva 1. osztály (**20 m/sec**). Optimális tapadást biztosít az ujjakhoz, lehetővé téve az irányítást és a mozgatást. Egyéb munkaeszközök (sövényvágók, ágvágók, róka fűrészek) mellett is használhatók; a vastagság és az anyagok megakadályozzák a tüskék, forgácsok és olaj behatolását.



Biztonság	<ul style="list-style-type: none"> <li>• EU EN 388:2016, EN 381-7/99 tanúsítással.</li> <li>• 3. kategóriás EVF.</li> <li>• <b>1. osztályú.</b></li> </ul>			
Anyagok	<ul style="list-style-type: none"> <li>• Rugalmas poliészter a hátoldalon és Duratexture a tenyérenél.</li> <li>• Komfortvarrás és rugalmas szövet az ujjaknál.</li> <li>• Rezgésvédő erősítésű tenyérrész.</li> <li>• Rugalmas csukló rész, tépőzárral.</li> <li>• Hátoldalon fokozottan kopásálló erősítés.</li> <li>• Nagy ellenállású szövetszálból készült vágásvédelem.</li> </ul>			
Méretek	<b>S-8</b>	<b>3155072</b>	<b>XL-11</b>	<b>3155075</b>
	<b>M-9</b>	<b>3155073</b>	<b>XXL-12</b>	<b>3155076</b>
	<b>L-10</b>	<b>3155074</b>		



## Védőruházat

### Air-light 3 professzionális, vágásbiztos nadrág

Vágásálló professzionális védőnadrág modell, maximális védelmet, kiváló viselhetőséget és mozgás szabadságot biztosít minden olyan motoros fűrész biztonságos használatához, amely vágás sebessége nem éri el a **28 m/s** értéket. Vágás elleni védelem „Sofly” technológiával: Nagy ellenállású 8 réteges vágás ellen védő szövet, rendkívül könnyű és rugalmas. Az antibakteriális kezelés és a szövet gyors száradása elősegíti a szagok csökkentését, és frissesség és kényelem érzetét kelti. 2 szellőzőrés a hátsó részen. Lábvédelemmel (180° elől, 5 cm jobb lábszár belső oldal, 5 cm bal lábszár belső oldal). Slim szabás.



Biztonság	<ul style="list-style-type: none"> <li>• EN ISO 13688+A1 tanúsítással.</li> <li>• EN ISO 11393-2 tanúsítással.</li> <li>• A típus.</li> <li>• 3. kategóriás EVF.</li> <li>• <b>3. osztály.</b></li> </ul>			
Láthatóság	<ul style="list-style-type: none"> <li>• Az elasztikus szövetnek köszönhetően roppant kellemes viselet.</li> <li>• 8 réteges speciális vágásálló védelem (sofly).</li> </ul>			
Anyagok	<ul style="list-style-type: none"> <li>• Vízlepergető SOFIGUARD kezeléssel.</li> <li>• 94% poliamid, 6% elasztam.</li> </ul>			
Méretetek	<b>S</b>	<b>3155111</b>	<b>XL</b>	<b>3155114</b>
	<b>M</b>	<b>3155112</b>	<b>XXL</b>	<b>3155115</b>
	<b>L</b>	<b>3155113</b>		



### Air-light professzionális, vágásbiztos nadrág

Vágásálló professzionális védőnadrág modell, különösen könnyű és szellőző, kiváló viselhetőséget és mozgás szabadságot biztosít minden olyan motoros fűrész biztonságos használatához, amely vágás sebessége nem éri el a **20 m/s** értéket. Vágás elleni védelem „Sofly” technológiával: Nagy ellenállású 5 réteges vágás ellen védő szövet, rendkívül könnyű és rugalmas. Az antibakteriális kezelés és a szövet gyors száradása elősegíti a szagok csökkentését, és frissesség és kényelem érzetét kelti. 2 szellőzőrés a hátsó részen. Lábvédelemmel (180° elől, 5 cm jobb lábszár belső oldal, 5 cm bal lábszár belső oldal). Slim szabás.



Biztonság	<ul style="list-style-type: none"> <li>• EN ISO 13688+A1 tanúsítással.</li> <li>• EN ISO 11393-2 tanúsítással.</li> <li>• A típus.</li> <li>• 3. kategóriás EVF.</li> <li>• <b>1. osztály.</b></li> </ul>			
Láthatóság	<ul style="list-style-type: none"> <li>• Az elasztikus szövetnek köszönhetően roppant kellemes viselet.</li> <li>• 5 réteges speciális vágásálló védelem (sofly).</li> </ul>			
Anyagok	<ul style="list-style-type: none"> <li>• Vízlepergető SOFIGUARD kezeléssel.</li> <li>• 94% poliamid, 6% elasztam.</li> </ul>			
Méretetek	<b>S</b>	<b>3155095</b>	<b>XL</b>	<b>3155098</b>
	<b>M</b>	<b>3155096</b>	<b>XXL</b>	<b>3155099</b>
	<b>L</b>	<b>3155097</b>		



### Vágásbiztos könyökvédő

Vágásbiztos könyökvédők szabadidős tevékenységhez vagy láncfűrészsel végzett alkalmi munkához. Könnyen felvehető és fűzővel beállítható. **20 m/sec** láncsebességnek ellenálló, a láthatóság miatt narancssárga és behatolás elleni mandzsetta.



Biztonság	<ul style="list-style-type: none"> <li>• CE EN ISO 11393-6 tanúsítással.</li> <li>• 3. kategóriás EVF.</li> <li>• <b>1. osztály.</b></li> </ul>		
Láthatóság	<ul style="list-style-type: none"> <li>• Narancssárga szövet.</li> </ul>		
Anyagok	<ul style="list-style-type: none"> <li>• Lélegző.</li> <li>• 33% pamut, 67% poliészter.</li> <li>• 245 gr/m<sup>2</sup>.</li> </ul>		
Méretetek	<b>Kód</b>	<b>3255081</b>	



## Védőruházat

### Vágásbiztos kezelábasok Energy

Vágásálló kezelábas, amely stílusában és formájában a legklasszikusabb munkaruhát idézi, 8 rétegű vágásvédő betéttel minden olyan motoros fűrészbiztonságos használatához, amely vágás sebessége nem éri el a **20 m/s** értéket. A kényelmes mellrészen zseb található kisebb tárgyakhoz és szerszámokhoz. Állítható vállpántok és oldalzsebek.



Biztonság	<ul style="list-style-type: none"> <li>• EN ISO 13688 tanúsítással.</li> <li>• EN ISO 11393-2 tanúsítással.</li> <li>• A típus.</li> <li>• 3. kategóriás EVF.</li> <li>• <b>1. osztály.</b></li> </ul>			
Láthatóság	<ul style="list-style-type: none"> <li>• Narancssárga mellrész.</li> <li>• Zsebek része.</li> <li>• 8 réteges speciális vágásálló védelem.</li> </ul>			
Anyagok	<ul style="list-style-type: none"> <li>• Légáteresztő, vízlepergető.</li> <li>• 30% pamut, 70% poliészter.</li> </ul>			
Méretetek	<b>S</b>	<b>3155083</b>	<b>XL</b>	<b>3155086</b>
	<b>M</b>	<b>3155084</b>	<b>XXL</b>	<b>3155087</b>
	<b>L</b>	<b>3155085</b>	<b>XXXL</b>	<b>3155088</b>

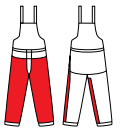

### Vágásálló nadrág, Energy

8 rétegű vágásvédő betéttel rendelkező vágásálló nadrág minden olyan motoros fűrészbiztonságos használatához, amely vágás sebessége nem éri el a **20 m/s** értéket. Kiváló hordhatóság. Lábvédelemmel (180° elöl, 5 cm jobb lábszár belső oldal, 5 cm bal lábszár belső oldal). Oldalzsebek, mérőszalagtartó és gyertyakulcs tartó.



Biztonság	<ul style="list-style-type: none"> <li>• EN ISO 13688 tanúsítással.</li> <li>• EN ISO 11393-2 tanúsítással.</li> <li>• A típus.</li> <li>• 3. kategóriás EVF.</li> <li>• <b>1. osztály.</b></li> </ul>			
Láthatóság	<ul style="list-style-type: none"> <li>• Narancssárga hasi rész.</li> <li>• Oldalzsebek, mérőszalagtartó és gyertyás kulcstartó, gerinctámasz.</li> <li>• 8 réteges speciális vágásálló védelem.</li> </ul>			
Anyagok	<ul style="list-style-type: none"> <li>• Légáteresztő, vízlepergető.</li> <li>• 30% pamut, 70% poliészter.</li> <li>• KWF Sertifikált STANDARD.</li> </ul>			
Méretetek	<b>S</b>	<b>3155090</b>	<b>XL</b>	<b>3155093</b>
	<b>M</b>	<b>3155091</b>	<b>XXL</b>	<b>3155094</b>
	<b>L</b>	<b>3155092</b>		



### Vágásálló lábszárvédők Energy

Vágásbiztos lábszárvédők szabadidős tevékenységhez vagy láncfűrésszel végzett alkalmi munkához. Könnyű viselet, beállításuk rugalmas szalaggal történik, felvételük után kényelmesen visszazárható a hátsó cipzár. 8 rétegű lábvédő betét minden olyan motoros fűrészbiztonságos használatához, amely vágás sebessége nem éri el a **20 m/s** értéket. (180° elöl, 5 cm jobb lábszár belső oldal, 5 cm bal lábszár belső oldal).



Biztonság	<ul style="list-style-type: none"> <li>• EN ISO 13688 tanúsítással.</li> <li>• EN ISO 11393-2 tanúsítással.</li> <li>• A típus.</li> <li>• 3. kategóriás EVF.</li> <li>• <b>1. osztály.</b></li> </ul>			
Láthatóság	<ul style="list-style-type: none"> <li>• Narancssárga hasi rész.</li> <li>• Zseb részletei.</li> <li>• 8 réteges speciális vágásálló védelem.</li> </ul>			
Anyagok	<ul style="list-style-type: none"> <li>• Lélegző.</li> <li>• 33% pamut, 67% poliészter.</li> <li>• 245 gr/m<sup>2</sup>.</li> </ul>			
Méretetek	<b>Tek</b>	<b>001001359B</b>		





## Védőruházat

### Könnyű, univerzális kabát Giacca light universal

Különösen könnyű és légáteresztő, univerzális kabát, nagy méretű, narancssárga betétekkel, a jobb láthatóság érdekében. Az elasztikus szövetnek köszönhetően roppant kellemes viselet. Kényelmes öltözet. Levehető ujjak.



Biztonság	• DPI 1. kategória.			
Láthatóság	• Nagy méretű első és hátsó narancssárga betétek a jobb láthatóság érdekében.			
Anyagok	<ul style="list-style-type: none"> <li>• Vízepergető, szélvédő, szellőző</li> <li>• 46% poliészter, 37% poliamid, 15% poliuretán, 2% elasztam.</li> <li>• 2D szövet, levehető szárrakkal, 2 zsebbel.</li> </ul>			
Méretek	<b>S</b>	<b>3155039A</b>	<b>XL</b>	<b>3155042A</b>
	<b>M</b>	<b>3155040A</b>	<b>XXL</b>	<b>3155043A</b>
	<b>L</b>	<b>3155041A</b>		



### Professzionális nadrág bozótvégókhhoz

Védőnadrág bozótvégókhhoz fényvisszaverő betétekkel. Vízálló, erős külső szövet, a véletlen ütések elleni védelemmel. Kényelmes hosszantartó viselet a két hátsó szellőző cipzárnak köszönhetően, praktikus tároló oldalzsebbel.



Biztonság	<ul style="list-style-type: none"> <li>• EN ISO 13688 tanúsítással.</li> <li>• EN ISO 20471+A1 tanúsítással.</li> <li>• 1. kategóriás EVF.</li> </ul>			
Láthatóság	<ul style="list-style-type: none"> <li>• Fényvisszaverő betétek</li> <li>• Narancssárga kivitel</li> <li>• Hátsó szellőző cipzár</li> <li>• Zárt tárolózsseb</li> </ul>			
Anyagok	<ul style="list-style-type: none"> <li>• Vízhatlan szövet, 240 gr/m<sup>2</sup>.</li> <li>• A lábrész elején nagy ellenállású védelem.</li> <li>• Lábszárvédelem, 30% pamut, 70% poliészter.</li> </ul>			
Méretek	<b>S</b>	<b>3155019A</b>	<b>XL</b>	<b>3155022A</b>
	<b>M</b>	<b>3155020A</b>	<b>XXL</b>	<b>3155023A</b>
	<b>L</b>	<b>3155021A</b>	<b>XXXL</b>	<b>3155078A</b>



### Övek és hevederek

A változtatható hosszúságú szőtt pamut öv egy nagyon hasznos kiegészítő a munkavégzéshez használt nadrághoz. A kompakt, gyorsan nyitható és gyorsan zárható fém csat kis helyigény mellett is könnyen kezelhető.

Rugalmas hevederek széles szalaggal, állítható hosszú gombokkal ellátott ruhadarabokhoz, fluoreszkáló narancssárga színben a jobb láthatóság érdekében. Kiválóan hordható és kényelmes az Y-formának köszönhetően.



Jellemzők	<ul style="list-style-type: none"> <li>• Fém csat gyors zárással/nyitással.</li> <li>• Szélesség 30 mm.</li> <li>• Hosszúság 120 mm.</li> <li>• Fekete szín.</li> </ul>			
Méretek	<b>Egy</b>	<b>3155117R</b>		



Jellemzők	<ul style="list-style-type: none"> <li>• Fluoreszkáló narancssárga színű, 35 mm széles rugalmas pánt.</li> <li>• Csúszo beállító rendszer.</li> <li>• 6 csatlakozó nyílás.</li> <li>• Fonott pántok a gombokhoz való rögzítéshez.</li> </ul>			
Méretek	<b>Egy</b>	<b>3655016</b>		



## Védőruházat

### Vágásbiztos erdei bakancs

A túrabakancsok tulajdonságait egyesítik az EVF tárgyában érvényes előírások biztonsági követelményeivel. Vágásvédelmi tanúsítás EN ISO 17249, 2. osztály, (3. kategóriás EVF, **24 m/sec** láncebességnek való ellenállás). Rugalmasak és kényelmesek, munka közben komfortos viseletet jelentenek, lehetővé téve az irányítást és a mozgást. A nitrilkaucsuk anyagú, olajtaszító, antisztatikus, csúszásgátló és 300 °C-ig hőálló talpban kialakított nagy bordáknak köszönhetően optimális tapadást garantál a talphoz.



Biztonság	<ul style="list-style-type: none"> <li>Az EN ISO 17249:2013, EN ISO 20345:2011, CL2 S3-CI-HI-HRO-SRC EK szabványok szerint bevizsgálva, <b>2. osztály</b>.</li> <li>DPI 3. kategória. EU 2016/425 tanúsítvánnyal.</li> </ul>							
	<ul style="list-style-type: none"> <li>Vízlepergető bőr felsőrész.</li> <li>Belül lélegző, nem szövet textilbélés.</li> <li>Nagy ellenállású szövetből készült áthatolásvédő lemez.</li> <li>8 rétegű pengeblokkoló védelem a cipő nyakán a vádliig és oldalt.</li> </ul>							
Méretek	<b>35</b>	<b>3655011</b>	<b>39</b>	<b>3655015</b>	<b>43</b>	<b>001000977C</b>	<b>47</b>	<b>001001421A</b>
	<b>36</b>	<b>3655012</b>	<b>40</b>	<b>001001419A</b>	<b>44</b>	<b>001000978C</b>		
	<b>37</b>	<b>3655013</b>	<b>41</b>	<b>001000975C</b>	<b>45</b>	<b>001000979C</b>		
	<b>38</b>	<b>3655014</b>	<b>42</b>	<b>001000976C</b>	<b>46</b>	<b>001001420A</b>		



### Vágásbiztos erdei bakancs H<sub>2</sub>O<sub>2</sub>

A túrabakancsok tulajdonságait egyesítik az EVF tárgyában érvényes előírások biztonsági követelményeivel. Vágásvédelmi tanúsítás EN ISO 17249, 2. osztály, (3. kategóriás EVF, **24 m/sec** láncebességnek való ellenállás). Rugalmasak és kényelmesek, munka közben komfortos viseletet jelentenek, lehetővé téve az irányítást és a mozgást. A nitrilkaucsuk anyagú, olajtaszító, antisztatikus, csúszásgátló és 300 °C-ig hőálló talpban kialakított nagy bordáknak köszönhetően optimális tapadást garantál a talphoz. A felső és a belső bélés között elhelyezkedő „Tepor” betétnek köszönhetően a maximális vízhatlanság jellemzi.



Biztonság	<ul style="list-style-type: none"> <li>Az EN ISO 17249:2013, EN ISO 20345:2011, CL2 S3-CI-HI-HRO-SRC EK szabványok szerint bevizsgálva, <b>2. osztály</b>.</li> <li>DPI 3. kategória. EU 2016/425 tanúsítvánnyal.</li> </ul>							
	<ul style="list-style-type: none"> <li>Vízlepergető bőr felsőrész.</li> <li>Belül lélegző, nem szövet textil bélés.</li> <li>Nagy ellenállású szövetből készült áthatolásvédő lemez.</li> <li>8 rétegű pengeblokkoló védelem a cipő nyakán a vádliig és oldalt.</li> </ul>							
Méretek	<b>40</b>	<b>3655001</b>	<b>42</b>	<b>3655003</b>	<b>44</b>	<b>3655005</b>	<b>46</b>	<b>3655007</b>
	<b>41</b>	<b>3655002</b>	<b>43</b>	<b>3655004</b>	<b>45</b>	<b>3655006</b>	<b>47</b>	<b>3655008</b>

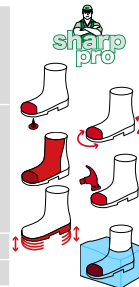

### Vágásbiztos gumicsizma

Láncfűrész használatakor viselendő robusztus gumicsizma. Az acélból készült orrnak, a teljes felsőrész pengeálló védelmének és a nagy ellenállású szövetben lévő lyukasztásálló lemeznek köszönhetően vágás, összenyomódás és lyukasztás elleni védelmet ad. A nitrilkaucsuk anyagú, olajtaszító, antisztatikus, csúszásgátló és 300°C-ig hőálló talpban kialakított nagy bordáknak köszönhetően optimálisan tapadást garantál a talphoz.



Biztonság	<ul style="list-style-type: none"> <li>EN 345-1 1997, EN 345-2 1996 SB – E szabvány szerinti EK bevizsgálás <b>3. osztály</b>.</li> <li>DPI 3. kategória. EU 2016/425 tanúsítvánnyal.</li> <li>KWF PROF.-tanúsítás.</li> </ul>			
	<ul style="list-style-type: none"> <li>Gumibevonat és csúszásgátló gumitalp, tanklenyomatú talprajzollal.</li> <li>Belül bélelt lélegző szövettel és nedvszívó nemez talpbetéttel.</li> <li>Merevített orrbetét, áthatolásvédő talpbetét és bokavédő erősítés.</li> <li>Pengeblokkoló védelem a cipő nyakán a vádliig és oldalt.</li> </ul>			
Méretek	<b>41</b>	<b>001001079A</b>	<b>44</b>	<b>001001082A</b>
	<b>42</b>	<b>001001080A</b>	<b>45</b>	<b>001001083A</b>
	<b>43</b>	<b>001001081A</b>		



## Védőruházat

### Univerzális munkavédelmi kesztyűk

Kényelmes, a tenyér hasítottbőrből készült és kényelmesen párnázott, a kézhát rugalmas poliészterből készült. Kötött mandzsetta tépőzárral a könnyű viselhetőség érdekében, hosszabb használat esetén is maximálisan kényelmes. Semmilyen vágásvédelmet nem tartalmaznak, így minden termékkel használhatók, amelyeknél nincs szükség külön vágásvédelemre (lombfűvők, bozótívágók, motoros kapák stb.) Bevizsgáltak CE, EN 388 mechanikai követelmények: súrlódási ellenállás 3, vágási ellenállás 1, tépési ellenállás 2, lyukasztási ellenállás 2.



Biztonság	<ul style="list-style-type: none"> <li>• EN 388/2003 / 3122</li> <li>• EN 420: 2003 – AM1.2009</li> <li>• DPI 1. kategória</li> </ul>			
	<ul style="list-style-type: none"> <li>• Elaszticizált poliészter és természetes bőr hátrész.</li> <li>• Kényelmes bélés a tenyéren.</li> <li>• Rugalmas passzé.</li> <li>• Tépőzáras csuklópánt.</li> <li>• Nagy ellenállású varrások pamutttal borított damillal.</li> </ul>			
Méretek	<b>S-8</b>	<b>3155029</b>	<b>XL-11</b>	<b>3155032</b>
	<b>M-9</b>	<b>3155030</b>	<b>XXL-12</b>	<b>3155033</b>
	<b>L-10</b>	<b>3155031</b>		



### Professzionális védősisak

A fej és az arc maximális védelme érdekében földön végzett munkákhoz ideális. Könnyű, kényelmes és szellőző. Állítható arcvédő, oldalsó szellőzőnyílások, beépített esővédő bordázat és előformázott széles nylon arcvédő. Kivehető és egyedileg állítható hallásvédő.



Biztonság	<ul style="list-style-type: none"> <li>• EVE 3. kategória. EU 2016/425 tanúsítvánnyal EN397:2012+A1:2012 tanúsítással.</li> <li>• EN 352-3 tanúsított fülvédők.</li> <li>• EN 1731/S, EN 166 bevizsgált arcvédő.</li> </ul>		
	<ul style="list-style-type: none"> <li>• Rugalmas ABS burkolat (ütéscsökkentő), és ellenáll az UV sugárzásnak.</li> <li>• Textilszegély 4 duplapontos felfüggesztéssel (ütésálló szabadalom).</li> <li>• Izzadsággátló sáv és fogasrudas állítási rendszer.</li> <li>• SNR 26 dB-es állítható fülvédők.</li> <li>• Arcvédőtartó.</li> <li>• Nylonháló arcvédő.</li> <li>• Nylonháló arcvédő.</li> </ul>		
Méretek	<b>Kód</b>	<b>001001283BR</b>	



Arcvédő tartó (pótalkatrész)

**3655010R**



Álltartó (tartozék)

**3655009**



Hálós arcvédő (pótalkatrész)

**3155018R**



Fülvédőkészlet sisakhoz (pótalkatrész)

**3155011R**

### Védősisak

Teljes védősisak hálós arcvédővel és fülvédővel.



Biztonság	<ul style="list-style-type: none"> <li>• Védősisak EU 2016/425 tanúsítvánnyal EN397:2012+A1:2012 tanúsítással.</li> <li>• EN 352-3 szerint bevizsgált fülvédők: 1997.</li> <li>• EN 1731/S, EN 166 bevizsgált arcvédő.</li> </ul>		
	<ul style="list-style-type: none"> <li>• UV sugaraknak ellenálló PE burkolat.</li> <li>• Műanyag szegély 4 pontos felfüggesztéssel.</li> <li>• Izzadsággátló sáv és manuális állítási rendszer.</li> <li>• SNR 23 dB-es állítható fülvédők.</li> <li>• Arcvédőtartó.</li> <li>• Fémhálós arcvédő.</li> </ul>		
Méretek	<b>Kód</b>	<b>3155012AR</b>	



## Védőruházat



### Professzionális fülvédő és zajcsillapító

Professzionális fülvédő a maximális hallásvédelemhez, zajcsökkentés 33 dB.



Biztonság	<ul style="list-style-type: none"> <li>• EN 352-1 szerint EK bevizsgált fülvédők.</li> <li>• 2. EVF kategória.</li> </ul>
Anyagok	<ul style="list-style-type: none"> <li>• ABS pánt (ütéscsökkentő), UV - sugárálló</li> <li>• Inox acél ív.</li> <li>• Állíthatók</li> <li>• (SNR) csillapítás 33 dB.</li> <li>• PVC + szivacs hangszigetelés.</li> </ul>
Méreték	<b>Kód</b> <b>3155118R</b>



### Zajcsökkentő fülvédők

Zaj elleni fülvédő a megfelelő hallásvédelemhez, zajcsökkentés 30 dB.



Biztonság	<ul style="list-style-type: none"> <li>• EN 352-1 szerint EK bevizsgált fülvédők.</li> <li>• 2. EVF kategória.</li> </ul>
Anyagok	<ul style="list-style-type: none"> <li>• ABS pánt</li> <li>• Műanyag + inox acél ív.</li> <li>• Állíthatók</li> <li>• (SNR) csillapítás 30 dB.</li> <li>• PVC + szivacs hangszigetelés.</li> </ul>
Méreték	<b>Kód</b> <b>001000835</b>



### Zajcsökkentő fülvédők

Zaj elleni fülvédő a megfelelő hallásvédelemhez, zajcsökkentés 27 dB.



Biztonság	<ul style="list-style-type: none"> <li>• EN 352-1 szerint EK bevizsgált fülvédők.</li> <li>• 2. EVF kategória.</li> </ul>
Anyagok	<ul style="list-style-type: none"> <li>• PVC pánt</li> <li>• Műanyag ív.</li> <li>• Állíthatók</li> <li>• (SNR) csillapítás 27 dB.</li> <li>• PVC + szivacs hangszigetelés.</li> </ul>
Méreték	<b>Kód</b> <b>4175114</b>



## Védőruházat

### Sötét védőszemüveg

Sokoldalú, könnyű és ergonomikus védőszemüveg, sötétített lencse.



Biztonság	<ul style="list-style-type: none"> <li>• EN 166 bevizsgált védőszemüveg.</li> <li>• 1. optikai osztály</li> </ul>
Anyagok	<ul style="list-style-type: none"> <li>• Karcálló, átlátszó, testhezálló, a nap vakítása ellen védő lencse, és ellenáll a párasodásnak.</li> <li>• Hőre lágyuló puha, csúszásgátló műanyag szemöldöki rész, száraz és híd, ami nagyobb kényelmet és nagyobb por- és cseppvédelmet tesz lehetővé.</li> <li>• A testhezálló lencse széles látómezőt biztosít, a száraz és a lencsék dőlésállítására személyre szabhatóvá teszi a viselést.</li> <li>• Mechanikus ellenállás: FT lencse – FT keret.</li> </ul>
Méretetek	<b>Kód</b> <b>3155026BR</b>



### Átlátszó védőszemüveg

Állítható, könnyű és ergonomikus védőszemüveg, átlátszó lencse.



Biztonság	<ul style="list-style-type: none"> <li>• Tanúsított EN 166 (2C-1.2 1FTKN / Z87+U6) védőszemüveg.</li> <li>• 1. optikai osztály.</li> </ul>
Anyagok	<ul style="list-style-type: none"> <li>• Karcálló, átlátszó, testhezálló, a nap vakítása ellen védő lencse, és ellenáll a párasodásnak.</li> <li>• Hőre lágyuló puha, csúszásgátló műanyag szemöldöki rész, száraz és híd, ami nagyobb kényelmet és nagyobb por- és cseppvédelmet tesz lehetővé.</li> <li>• A testhezálló lencse széles látómezőt biztosít, a száraz és a lencsék dőlésállítására személyre szabhatóvá teszi a viselést.</li> <li>• Mechanikus ellenállás: FT lencse – FT keret.</li> </ul>
Méretetek	<b>Kód</b> <b>3155027AR</b>



### Szuperprofesszionális arcvédő

Könnnyű és ergonomikus professzionális arcvédő a maximális biztonság érdekében, hálós és polikarbonát védelem.



Biztonság	<ul style="list-style-type: none"> <li>• EN 1731-S bevizsgált.</li> </ul>
Anyagok	<ul style="list-style-type: none"> <li>• PVC szerkezet, cserélhető, állítható fémhálós arcvédő.</li> <li>• Szivacs homloktámasz.</li> </ul>
Méretetek	<b>Kód</b> <b>001000939A</b>



Biztonság	<ul style="list-style-type: none"> <li>• EN 166 bevizsgált.</li> <li>• 1. optikai osztály, B mechanikai ellenállás.</li> </ul>
Anyagok	<ul style="list-style-type: none"> <li>• PVC szerkezet, polikarbonát, páramentes, állítható, cserélhető arcvédő.</li> <li>• Szivacs homloktámasz.</li> </ul>
Méretetek	<b>Kód</b> <b>001000940A</b>



### “Plus” arcvédő

Könnnyű és ergonomikus arcvédő a maximális biztonság érdekében, hálós és polikarbonát védelem.



Biztonság	<ul style="list-style-type: none"> <li>• EN 1731-F bevizsgált.</li> <li>• 1. optikai osztály, B mechanikai ellenállás.</li> </ul>
Anyagok	<ul style="list-style-type: none"> <li>• PVC szerkezet, állítható, cserélhető, fémhálós arcvédő.</li> <li>• Szivacs homloktámasz.</li> </ul>
Méretetek	<b>Kód</b> <b>001000941A</b>



Biztonság	<ul style="list-style-type: none"> <li>• EN 166 bevizsgált.</li> <li>• 1. optikai osztály, B mechanikai ellenállás.</li> </ul>
Anyagok	<ul style="list-style-type: none"> <li>• PVC szerkezet, polikarbonát, páramentes, állítható, cserélhető arcvédő.</li> <li>• Szivacs homloktámasz.</li> </ul>
Méretetek	<b>Kód</b> <b>001000942A</b>



Minőségi adalékanyagok,  
hogy a gépek a maximumot nyújtsák.



# Kenőanyagok és különbéféle tartozékok



## Kenőanyagok

### Alkylate benzín a 4 ütemű, és különleges Mix benzín a 2 ütemű motorokhoz

Az **OLEO-Alkylate** egy különlegesen tiszta specifikus benzín a 4 ütemű motorok számára. Az **OLEO-Mix Alkylate** keverék 2 ütemű motorokhoz, alkilezett benzínből és az API TC, JASO FC és ISO L-EGD szabványoknak megfelelő biológiailag lebomló szintézis olajból kiindulva készül. Miután már megtörtént az előkeverése, használatra kész.

\* Bevizsgálva a CEC-L-33-A-93 (80% 21 napig) és az OECD 301E (64%) szerint.

A hagyományos benzinnél 10-szer kevesebb káros anyagot és kevesebb mint 0,1% benzént, illetve más káros aromatikus szénhidrogént tartalmaz, ezért kevésbé káros az egészségre és a környezetre. Garantálja a magas szintű teljesítményt és a motor hosszabb élettartamát. Különösen tiszta és stabil, hosszú állóidőt tesz lehetővé (hermetikusan zárt tartályban 4 évig terjedő tárolási idő minőségromlás nélkül)

#### Csak néhány piacon áll rendelkezésre



OLEO-Mix Alkylate – Kanna térfogata 5 l	<b>3555004A</b>
OLEO-Mix Alkylate – Fémkanna térfogata 5 l	<b>3555018A</b>
EMAK-Mix Alkylate – Fémtartály térfogata 18 l	<b>3355007</b>
OLEO-Alkylate – Kanna térfogata 5 l	<b>3555014A</b>
OLEO-Alkylate – Kanna térfogata 5 l	<b>3555030</b>

### Speciális olaj 2 ütemű motorokhoz „PROSINT 2 EVO”

Speciális olaj kétütemű motorokhoz. Új, tovább fejlesztett minőség. Speciális szintetikus alapú kenőanyag, amely kifejezetten nagy teljesítményű, kétütemű motorokhoz ajánlott. 2% (50:1) keverési arányban használatos. Hatékony kenés, magas hőmérsékleten. Csökkenő károsanyag kibocsátás és kopás. Tisztább motor. Cseppfolyósított összetételének köszönhetően a keverék elkészítése egyszerű. Színe sötétvörös. Megfelel az API TC, JASO FC és ISO-L-EGD követelményeknek. Sötétvörös szín. Csomagolás: 20 db x 100 ml vagy 12 db x 1 l vagy 4 db x 5 l doboz.



100 ml-es flakon	<b>001001361A</b>
Kanna térfogata 1 l	<b>001001362B</b>
Kanna térfogata 1 l adagolóval	<b>001001407A</b>
Kanna térfogata 5 l	<b>001001405B</b>
200 literes hordó	<b>3555016A</b>

### Speciális olaj 2 ütemű motorokhoz „EUROSINT 2 EVO”

Speciális kenőanyag teljesen szintetikus. 2 %-os (50:1) arányban használva ideális versenymotorok és magas teljesítményű kétütemű motorok kenéséhez. Hatékony kenés, magas hőmérsékleten. A rendkívül alacsony füstképződésnek és hamutartalomnak köszönhetően különösen alkalmas katalizátoros kipufogókhoz. Teljesíti az API TC, JASO FC/FD, ISO-L-EGD specifikációt. Sötétvörös sötétkék. Csomagolás: doboz. 20 + 20 db x 100 ml vagy 12 db x 1 l vagy 4 db x 5 l.



100 ml-es flakon	<b>3555026A</b>
Kanna térfogata 1 l	<b>3555027A</b>
Kanna térfogata 1 l adagolóval	<b>3555028A</b>
Kanna térfogata 5 l	<b>3555017A</b>

### Speciális SAE 10 W - 30 olaj 4 ütemű motorokhoz

Speciális olaj négyütemű motorokhoz – SAE 10 W - 30, Szintetikus olaj alapú kenőanyag. Minőség, kimondottan kerti alkalmazásokban használatos négyütemű levegő- és vízűtéses motorokhoz. Minden évszakban tökéletesen alkalmazható, mivel speciális adalékkombinációt tartalmaz a kiváló tisztító, kenő, antioxidáns, rozsdagátló és kopásgátló hatás érdekében. Megfelel az API SL/CF követelményeknek. Csomagolás: 16 db-os doboz x 600 ml - 20 db-os doboz X 100 ml. Minimális rendelés: 1 doboz.



Kanna térfogata 600 ml	<b>001001550A</b>
200 literes hordó	<b>3555024</b>



## Kenőanyagok

### „CHAIN LUBE” vezető- és láncvédelem

Kifejezetten a vezetők és láncok védelmére kifejlesztve, az alacsony hőmérsékletnek különösen ellenálló olajkeverék. Könnyen lebomlik. A különleges adalékanyagok jó kopás és berágódás elleni védelmet biztosítanak. Jó viszkozitás és olvadáspont. Csomagolás: 12 db-os doboz X 1 l vagy 4 darab x 5 l. Minimális rendelés: 1 doboz.



1 l-es tartály	<b>3555010A</b>
5 l-es tartály	<b>3555009A</b>
20 literes hordó	<b>3555015</b>
200 literes hordó	<b>3455013</b>

### Speciális kenőzsír

Kiváló minőségű lítium zsír molibdén-szulfát tartalommal. Amely nagy terhelésnek kitett, kopó alkatrészek kenéséhez használható. Megfelel az ISO 6743-9; DIN 51825 KPF 2K – 30 követelményeknek.

Speciális zsír/125 g-os tubus. Csomagolás: doboz. Dobozonkénti mennyiség 24. Minimális rendelés: 2 doboz. Egyedileg adagoló csőrrel és nyílással a használathoz.



Tubus 125 g	<b>001000677B</b>
-------------	-------------------

### Speciális benzin adalékanyag „ADDITIX 2000 EVO”

Különleges adalék, amely ideális a keverék és az ólmozott vagy ólommentes benzin kezeléséhez. Legalább 12 hónapos időszakra megakadályozza az üzemanyag lebomlását, és védi az oxidációtól. Megkönnyíti az indítást, az üzemanyag-ellátó rendszer tisztítását (a szívószelepekig, 4 ütemű motorok esetén), és a rozsdá- és korrózióvédelmet. Ezen felül javítja az oktánszámot. A termékben található diszpergáló és tisztító anyagok szétszórják az üzemanyagban esetleg előforduló víznyomokat. 24 db 125 ml-es flakonos kiszerezés. A 2 kupakos adag 5 l benzinhez elég.

### Csak néhány piacon áll rendelkezésre



125 ml-es flakon	<b>001000972A</b>
------------------	-------------------

### PRO CLEAN többcélú zsírtalanító tisztítószer koncentrátum

Hatóanyagának köszönhetően kis mennyiségű termék elegendő a legmakacsabb szennyeződések elleni kiváló eredmény eléréséhez. Sokféle felületen használható, például motorokon, kerti szerszámokon, mezőgazdasági és erdészeti gépeken, valamint motorkerékpárokon. Az 1 literes flakon szórófejjel van ellátva. Kapható 5 literes kannában is, amely optimális megoldás a flakonok újratöltéséhez. 1 literes formátum: a csomag 6 szórófejes flakomból áll. 5 literes formátum: a csomag 4 kannából áll. Minimálisan rendelhető mennyiség: 1 csomag.



Flakon 1 l	<b>3355006</b>
Tartály 5 l	<b>001101222</b>

## Különféle tartozékok



### Keverék/olaj cső

Ellenáll az UV sugaraknak és a benzin okozta lebomlásnak. Csomagolás: ömlesztett.



Ø 3,2 x 6,4 mm - 1 m hossz	<b>3502061R</b>
Ø 3 x 5 mm - 1 m hossz	<b>005101079AR</b>

### Behúzószinór-tekercs

Szilárd nylonból készült fonott kötél maximális erőhatást és rojtosodási ellenállást biztosítva. Csomagolás: ömlesztett.



Ø 2,5 mm - 100 m	<b>3503121</b>
Ø 3,0 mm - 100 m	<b>3503015</b>
Ø 3,5 mm - 100 m	<b>005101050</b>
Ø 4,0 mm - 100 m	<b>006101034</b>

### Benzin/olaj tartály

BAM tanúsított benzin/olaj tartály autóban történő szállításhoz, a professzionális tartály műanyagból készül, kettős használatú, 6 l benzint + 3 l olajat tud tárolni, és fokbeosztásos. Csomagolás: ömlesztett.



Benzin/olaj tartály	<b>3355004A</b>
---------------------	-----------------

### Benzinkanna

Az SNCH által bevizsgált benzinkanna az üzemanyagok az ENSZ UN szabványa szerinti közúti szállításhoz. Rugalmas és meghosszabbítható tömlővel a minden feltétel esetén optimális feltöltéshez, valamint „szintjelző csíkkal” a maradvány üzemanyag gyors megjelenítéséhez, max. úrtartalom 5 l. Kiváló minőségű tartály, professzionális és lakossági használatra. Csomagolás: láda.



5 l-es benzinkanna	<b>4175169A</b>
--------------------	-----------------

### Szabványos hosszabbító CEE - VDE - IMQ

Többféle változatban, hogy az elektromos gépekkel végzett ház körüli munka kényelmes legyen. 250V/10 A 25 m-es kábel - 3 x 1 mm<sup>2</sup>. Csomagolás: zacskó.



Olasz EU dugóval és Schuko aljzattal	<b>001000865</b>
Schuko aljzat	<b>3044102</b>

### Tölcsér

Műanyagból, szűrőhálós, ideális a motor védelmére. Csomagolás: zacskó.



Tölcsér	<b>003401054R</b>
---------	-------------------

### Kombinált kulcsok

A gyertyák kiszéréséhez. Csavarhúzó hegygel a motoros fűrészláncfeszességéhez. Csomagolás: ömlesztett.



Rudas 19 mm	<b>301000129</b>
17 x 19 mm	<b>2304009R</b>
14 x 21 mm	<b>2304022</b>
10 x 19 mm	<b>2304029</b>
13 x 16 mm	<b>2304017</b>
13 x 19 mm	<b>2304073</b>
19 x 21 mm	<b>66060414</b>

# Különféle tartozékok

## Gyújtógyertyák

Teljes gyújtógyertya-család, kifejezetten a magas teljesítményű 2 és 4 ütemű motorok teljes termékcsaládjához kifejlesztve. Az innovatív anyagok és a speciális konstrukciós technikák optimális indítást és égést, kisebb fogyasztást, a motor és a mozgó egységek hosszabb élettartamát biztosítják. Ezenfelül a jó minőségű olajok, mint a **PROSINT 2 EVO** és az **EUROSINT 2 EVO** az égéstermék-maradványok kisebb mennyiségét, jobb kenést, kisebb karbantartási igényt biztosítanak.



Család	Modell	1	2	3	TORCH		NGK		CHAMPION		ENKER		Mennyiség Kiszereles db.
		mm	szemtávolság	mm	Kód	Modell	Kód	Modell	Kód	Modell	Kód	Modell	
Láncfűrészek	GS 371 - GS 411 - GS 451	19	M14 x 1,25mm	9,5			3055114R	BPMR6A	3055101R	RCJ-7Y			4
	GSTH 240 - GSH 40 - GSH 400 GSH 51 - GSH 510 - GSH 56 - GSH 560	19	M14 x 1,25mm	9,5		L8RTF			3055104R	RCJ-6Y			10
	GS 520	19	M14 x 1,25mm	9,5			3055115R	BPMR7A	3055104R	RCJ-6Y			10
	GST 250 - GST 360	16	M10 x 1mm	9,5			3055120R	CMR7A					10
	GS 630 - GS 650 - GS 651	19	M14 x 1,25mm	9,5			3055118R	BPMR8Y		RCJ-4			10
Sövényvágók	PPH 250	19	M14 x 1,25mm	9,5		L8RTF			3055104R	RCJ-6Y			10
	PPX 271 - PPX 275	16	M10 x 1mm	9,5			3055120R	CMR7A					10
Sövényvágók	BC 241 H - BC 241 HL HC 246 P - HC 247 P - HCS 247 P	16	M10 x 1mm	12,7*			3055112R	CMR7H					10
Lombfűvők	BV 250	16	M10 x 1mm	9,5			3055120R	CMR7A					10
	BV 163	19	M14 x 1,25mm	9,5			3055118R	BPMR8Y					10
	BV 901	19	M14 x 1,25mm	9,5			3055115R	BPMR7A	3055104R	RCJ-6Y			10
Bozótűvők	BC 400 - BC 530 BC 530 MASTER - BCF 530 BCF 550 - BC 540 - BCF 540	19	M14 x 1,25mm	9,5			3055118R	BPMR8Y					10
	BCH 25 - BCH 250 - BCH 40 BCH 400 - BCH 50 - BCH 500	19	M14 x 1,25mm	9,5		L8RTF			3055104R	RCJ-6Y			10
	SPARTA 25	19	M14 x 1,25mm	9,5			3055114R	BPMR6A	3055101R	RCJ-7Y	3055109R	FSC75PR	4
	SPARTA 250	19	M14 x 1,25mm	9,5			3055118R	BPMR8Y		RCJ-4			
	BC 270 - BC 300	16	M10 x 1mm	9,5			3055120R	CMR7A					10
	BC 241 - BCH 310	16	M10 x 1mm	12,7*			3055112R	CMR7H					10
	741 - 746 - 753 - 755 MASTER BC 350 - 453 BP ERGO SPARTA 381 - SPARTA 441	19	M14 x 1,25mm	19			3055115R	BPMR7A	3055104R	RCJ-6Y			
Motorok EMAK	K 450 - K 605 - K 655 K 805 - K 800	21	M14 x 1,25mm	19					3055123R	RN9YC			10
	K 300 H	21	M14 x 1,25mm	12,7	3055007R	E6RTC							10
	K 1250 AVD - K 1450 AVD K 1600 AVD - K 2400 AVD	16	M14 x 1,25mm	19					3055122R	RC12YC			10
Motoros szivattyúk	WP 300	19	M14 x 1,25mm	9,5			3055118R	BPMR8Y		RCJ-4			10
	SA 30 TLA - SC 33	19	M14 x 1,25mm	9,5			3055114R	BPMR6A	3055101R	RCJ-7Y			4
Permetezőzök	AM 163	19	M14 x 1,25mm	9,5			3055118R	BPMR8Y					10
	MB 80 - MB 800	19	M14 x 1,25mm	9,5			3055115R	BPMR7A	3055104R	RCJ-6Y			10
Motoros kapák	MH 155 RKS - MH 175 RKS MH 198 RKS	21	M14 x 1,25mm	19					3055123R	RN9YC			10
Földfűvők	MTL 51	19	M14 x 1,25mm	9,5			3055114R	BPMR6A	3055101R	RCJ-7Y			4
Áramgenerátorok	PGE 25 DCS - PGE 35 DCS PGE 65 DCS - PGE 65E DCS PGE 80E-3 DCS - PGE 48i S	21	M14 x 1,25mm	19					3055123R	RN9YC			10
	PGE 23i S	16	M10 x 1mm	12,7	L66152480	A5RTC							10

\* Meredek emelkedésű menet ■ Szériatartozék ■ Kompatibilisek

Teljesítmény és megbízhatóság.



# Emak motor



# Könnyű indítás, megbízható működés, többféle konfiguráció.

A függőleges tengelyű motorok különböző hengerűrtartalommal érhetők el és minden igényt kielégítenek. Az összes modellre könnyű indíthatóság, egyszerű működés, nagy teljesítmény jellemző, és mind megfelel a kívánt környezetvédelmi szabványoknak (Stage 5).

- **Könnyű indíthatóság:** az Auto-Choke rendszer segítségével a hőmérséklettől függetlenül könnyű és azonnali indítás.
- **Papírszűrő:** nagy szűrőfelülettel rendelkezik, egyszerűen tisztítható, védi a motort és meghosszabbítja az élettartamát.
- **Ergonomikus design:** a lágú és keskeny vonalú kompakt motor csökkenti a sövény alatti és a külső környezeti interferenciákat.
- **Teljes kompatibilitás:** ezek a könnyű, kisméretű és különböző hengerűrtartalommal rendelkező motorok jól alkalmazhatók a különféle vázagnál.
- **Könnyű karbantartás:** a különböző részegységek (levegőszűrő, gyertya, indító védőburkolat, stb.) tisztítása, valamint az olajcsere könnyebben hozzáférhető a funkcionális elhelyezésüknek köszönhetően.



#### Stage 5

A hatályos európai jogszabályoknak megfelelő tanúsítvánnyal (Stage 5) rendelkező alacsony környezetterhelésű motor.



#### OHV technology

Felülselepeelt motorelrendezés, optimális égés és állandó teljesítmény a nehéz használati körülmények között.



#### Auto Choke

A levegőszabályozó pillangószelep nyitási és zárási rendszere a porlasztó bemeneténél.



#### iK-GO

Újratölthető akkumulátorral táplált, elektromos indítású Emak motor.



#### Gasoline

Benzinüzemű motor.



#### Electric starter

Elektromos indítóberendezéssel szerelt motor.



# Emak motor Kertészeti sorozat

## A választék



K 450



K 605



K 655  
K 655 HF



K 655 i



K 805



K 1250



K 1450



K 1600



K 2400

# Emak motor Kertészeti sorozat



## Méreték

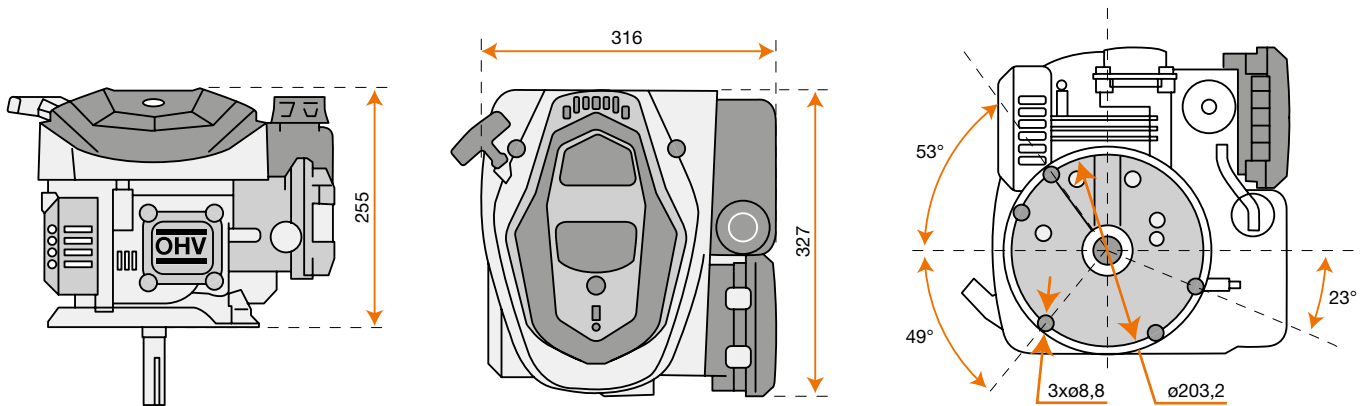

Motorkód **3075284**

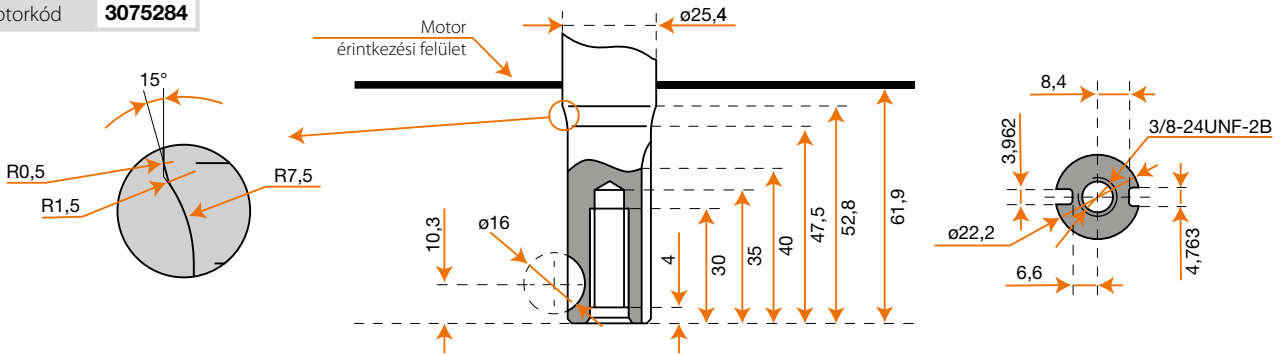

## K 450

<b>Nettó teljesítmény</b>	2,8 HP - 2,1 kW / 3600 rpm
<b>Nettó forgatónyomaték</b>	6,5 N.m / 2500 rpm
<b>Furat x löket</b>	65 mm x 37 mm
<b>Hengerűrtartalom</b>	123 cc
<b>Indítás</b>	Berántós
<b>Üzemanyag térfogat</b>	0,9 L
<b>Motorolaj térfogat</b>	0,5 L
<b>Méreték</b>	385 x 340 x 267 mm
<b>Nettó súly</b>	8,5 kg

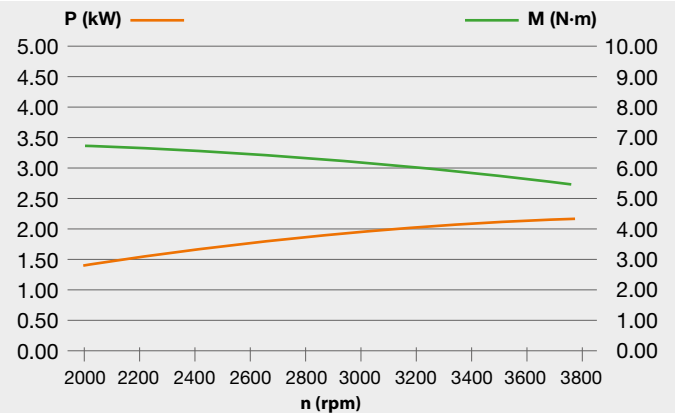



# Emak motor Kertészeti sorozat



## Méreték

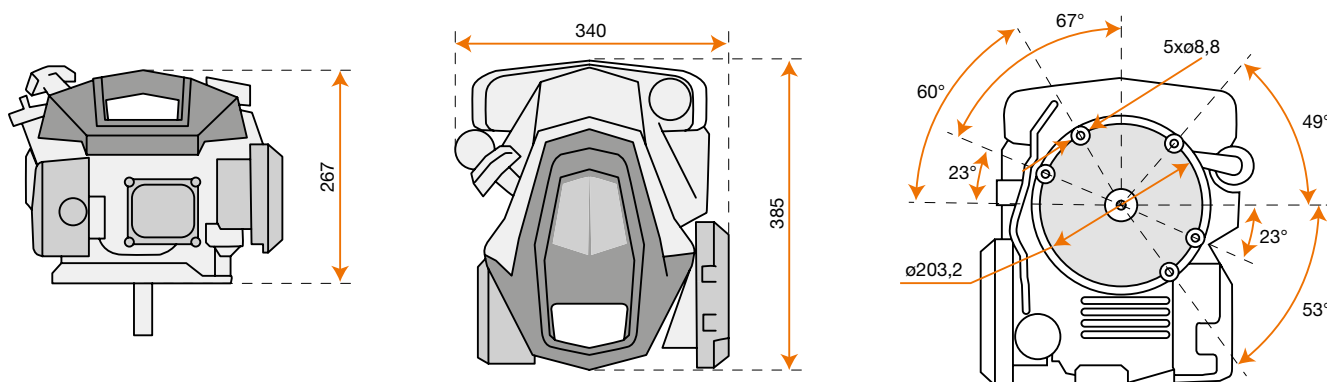

Motor kód **3075264**

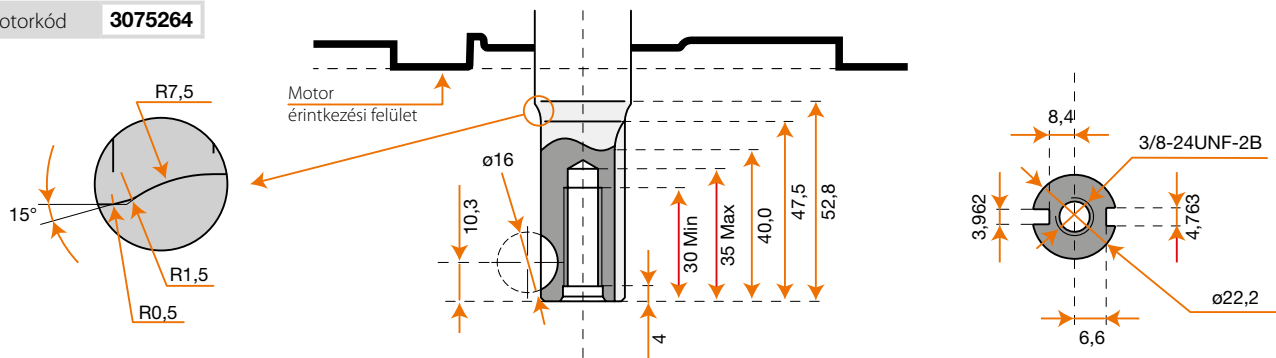

## K 605

<b>Nettó teljesítmény</b>	3,3 HP - 2,4 kW / 3600 rpm
<b>Nettó forgatónyomaték</b>	7,5 N.m / 2500 rpm
<b>Furat x löket</b>	65 mm x 42 mm
<b>Hengerűrtartalom</b>	139 cc
<b>Indítás</b>	Berántós
<b>Üzemanyag térfogat</b>	1,4 L
<b>Motorolaj térfogat</b>	0,5 L
<b>Méreték</b>	385 x 340 x 267 mm
<b>Nettó súly</b>	9,2 kg

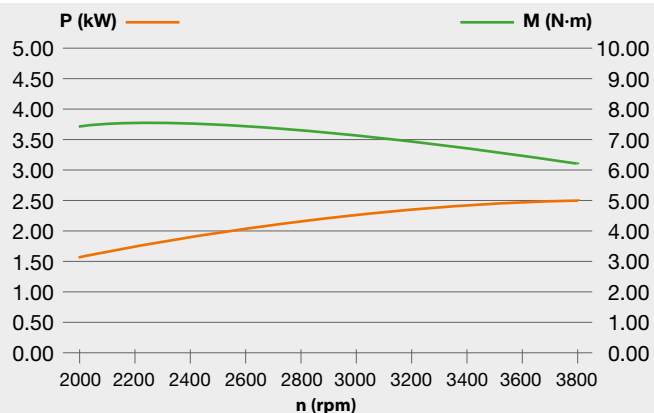

# Emak motor Kertészeti sorozat



## Méreték

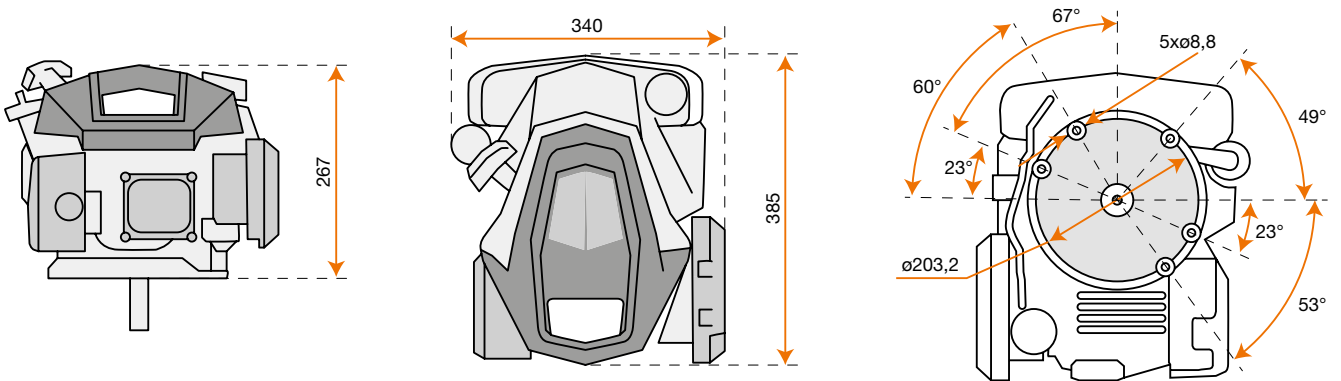

Motor kód **3075265**

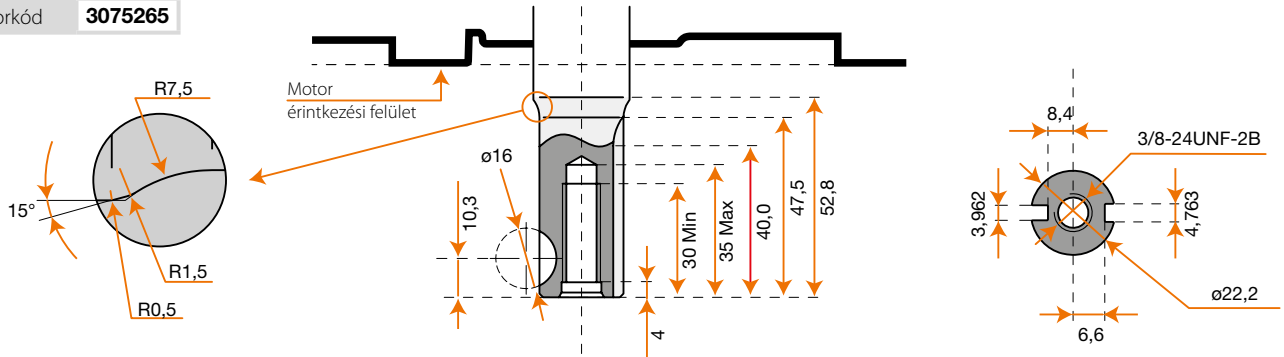

## K 655

<b>Nettó teljesítmény</b>	3,9 HP - 2,9 kW / 3600 rpm
<b>Nettó forgatónyomaték</b>	9,5 N.m / 2500 rpm
<b>Furat x löket</b>	65 mm x 50 mm
<b>Hengerűrtartalom</b>	166 cc
<b>Indítás</b>	Berántós
<b>Üzemanyag térfogat</b>	1,4 L
<b>Motorolaj térfogat</b>	0,5 L
<b>Méreték</b>	385 x 340 x 267 mm
<b>Nettó súly</b>	9,2 kg

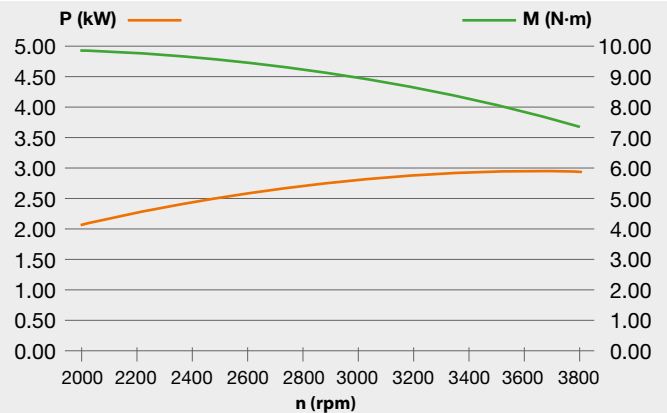

# Emak motor Kertészeti sorozat



## Méreték

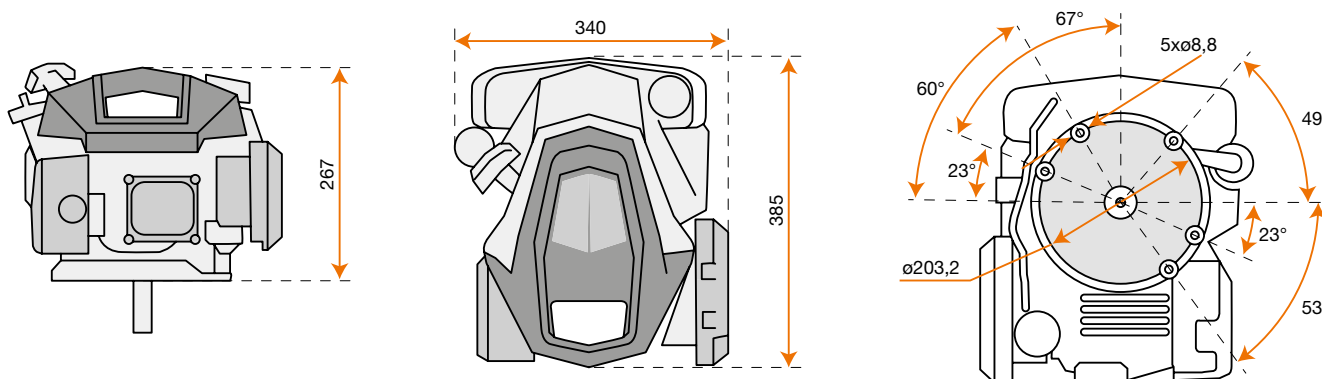

Motorkód **3075270**

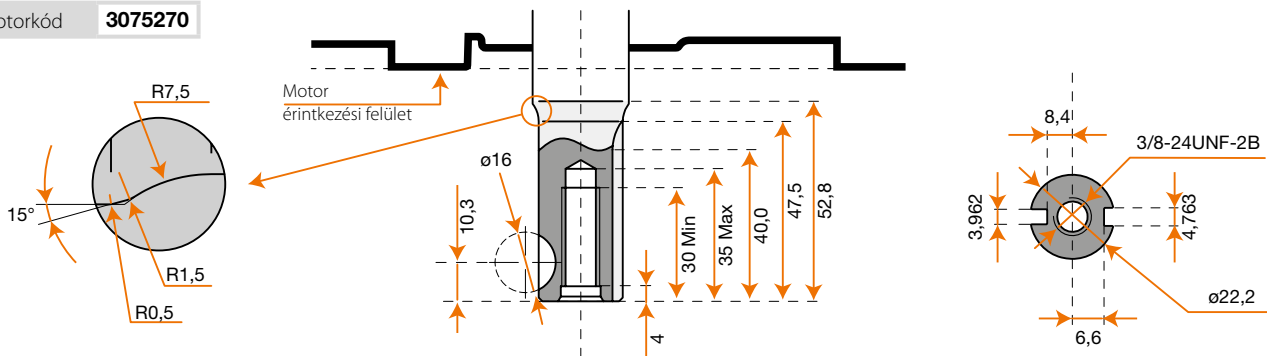

## K 655 HF

<b>Nettó teljesítmény</b>	3,9 HP - 2,9 kW / 3600 rpm
<b>Nettó forgatónyomaték</b>	9,5 N.m / 2500 rpm
<b>Furat x löket</b>	65 mm x 50 mm
<b>Hengerűrtartalom</b>	166 cc
<b>Indítás</b>	Berántós
<b>Üzemanyag térfogat</b>	1,4 L
<b>Motorolaj térfogat</b>	0,5 L
<b>Méreték</b>	385 x 340 x 267 mm
<b>Nettó súly</b>	10,5 kg

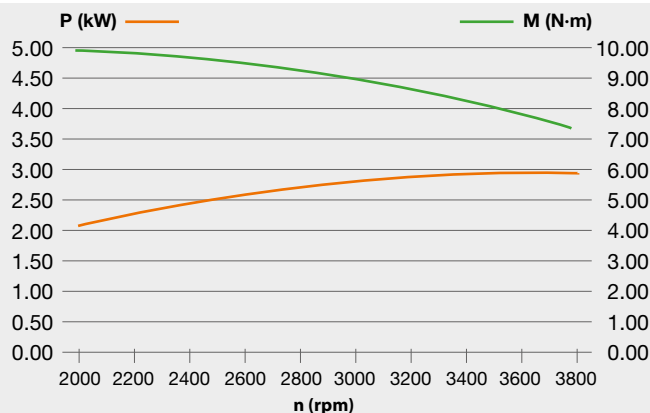

**Megjegyzés:** nehéz lendkeres motor olyan alkalmazásokhoz, ahol nagy tehetetlenségi nyomaték szükséges.

# Emak motor Kertészeti sorozat



## Méreték

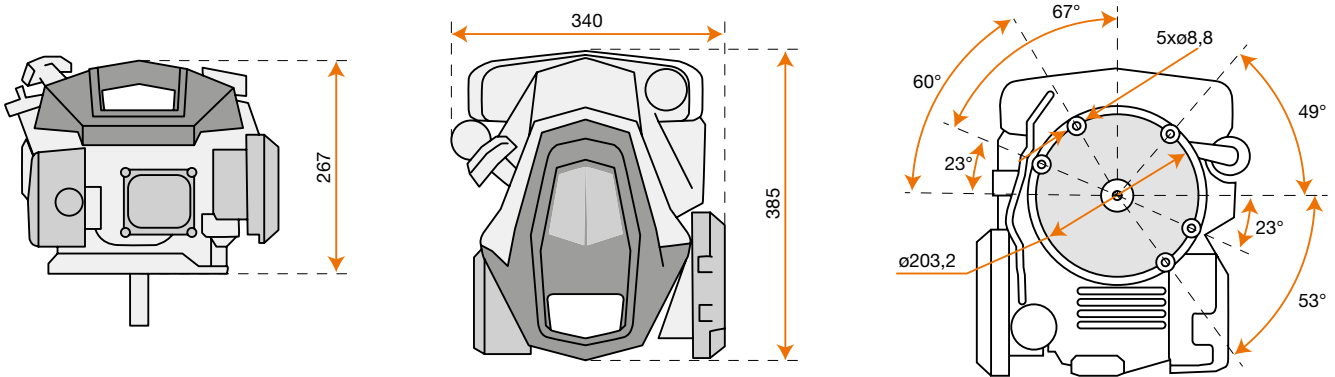

Motor kód **3075271**

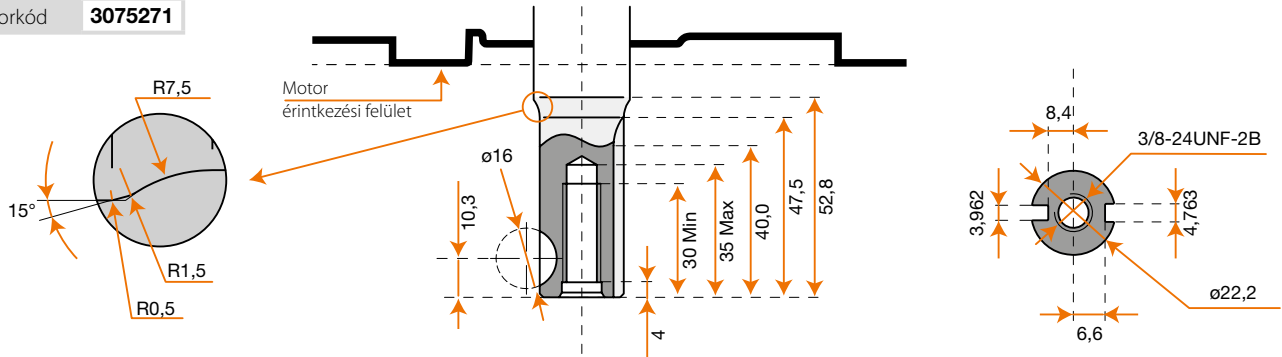

## K 655 i

<b>Nettó teljesítmény</b>	3,9 HP - 2,9 kW / 3600 rpm
<b>Nettó forgatónyomaték</b>	9,5 N.m / 2500 rpm
<b>Furat x löket</b>	65 mm x 42 mm
<b>Hengerűrtartalom</b>	166 cc
<b>Indítás</b>	Berántós
<b>Üzemanyag térfogat</b>	1,4 L
<b>Motorolaj térfogat</b>	0,5 L
<b>Méreték</b>	385 x 340 x 267 mm
<b>Nettó súly</b>	10,7 kg

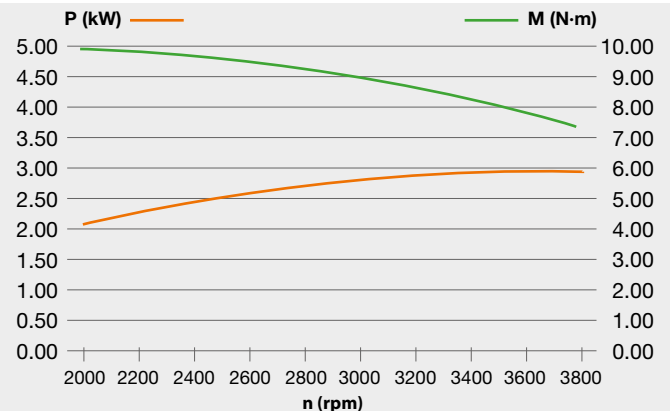

# Emak motor Kertészeti sorozat



## Méreték

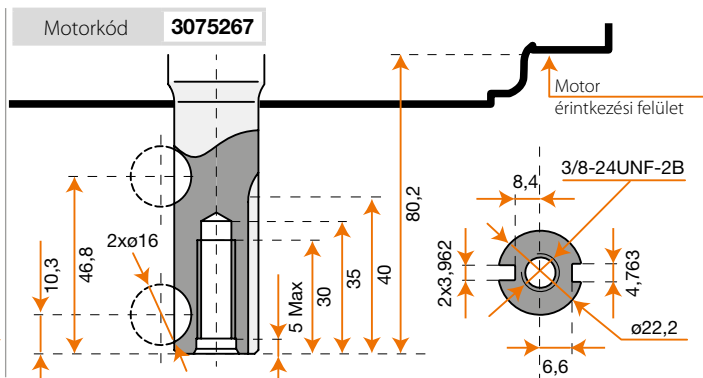
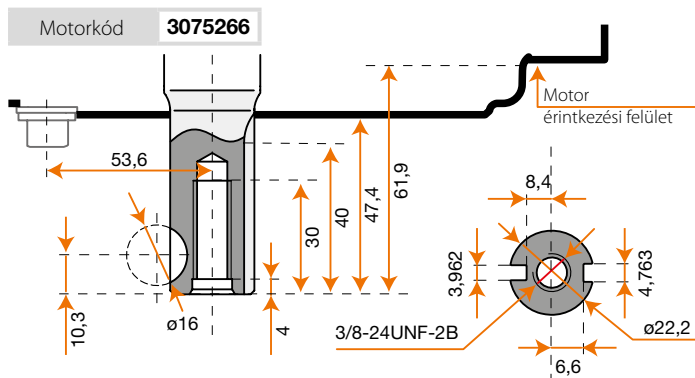
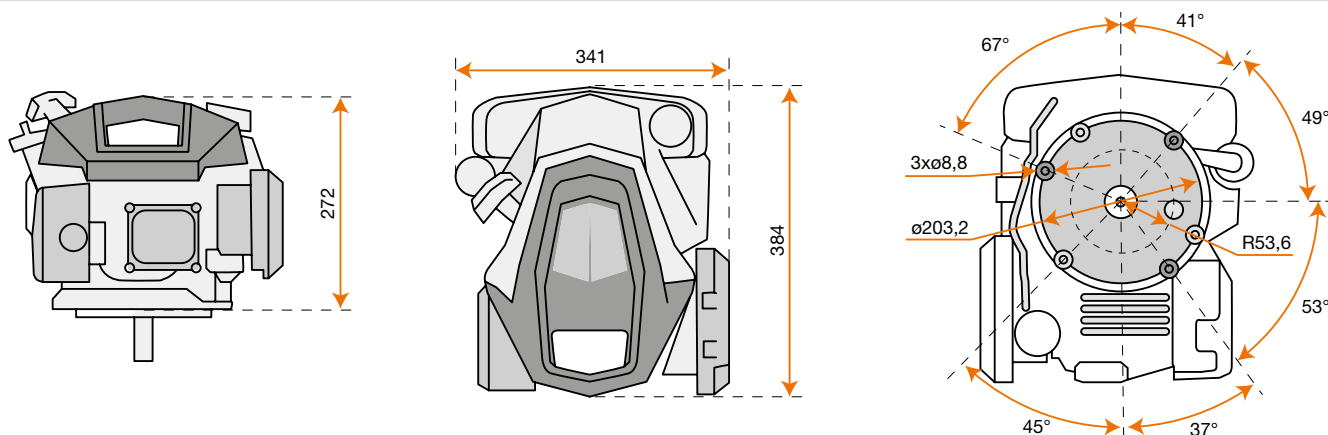

## K 805

<b>Nettó teljesítmény</b>	5,4 HP - 4,0 kW / 3600 rpm
<b>Nettó forgatónyomaték</b>	12 N.m / 2500 rpm
<b>Furat x löket</b>	70 mm x 50,84 mm
<b>Hengerűrtartalom</b>	196 cc
<b>Indítás</b>	Berántós
<b>Üzemanyag térfogat</b>	1,4 L
<b>Motorolaj térfogat</b>	0,5 L
<b>Méreték</b>	384 x 341 x 272 mm
<b>Nettó súly</b>	12,8 kg

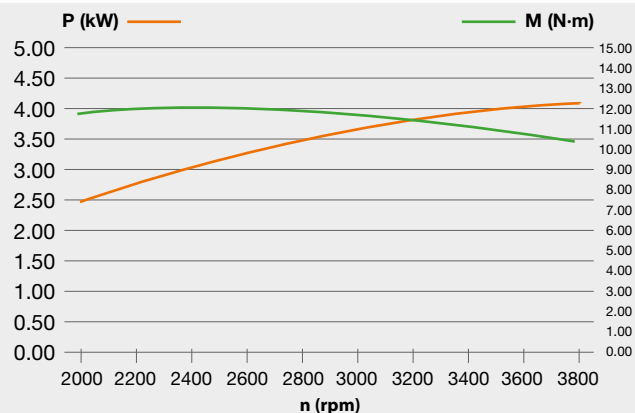

# Emak motor Kertészeti sorozat



## Méreték

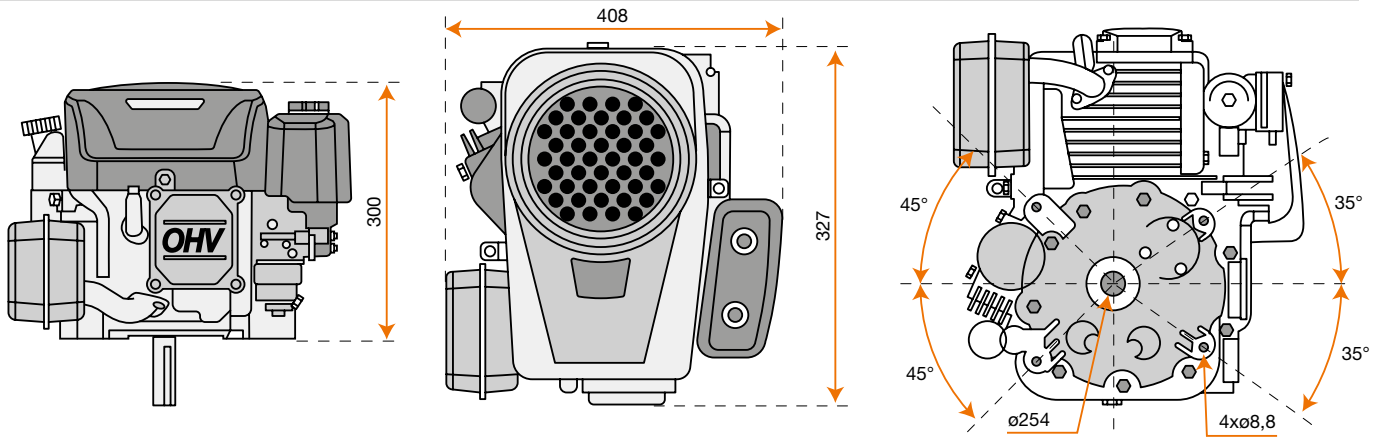

Motor kód **3075268**

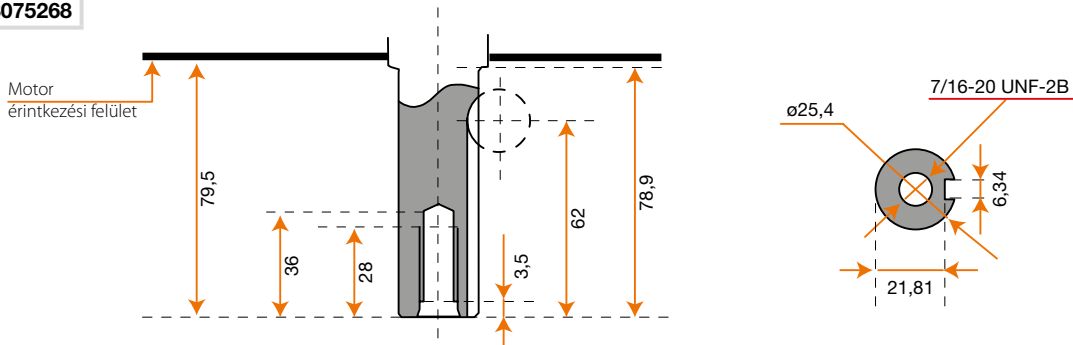

## K 1250

<b>Nettó teljesítmény</b>	11,7 HP - 8,6 kW / 3600 rpm
<b>Nettó forgatónyomaték</b>	22 N.m / 2600 rpm
<b>Furat x löket</b>	88 mm x 68 mm
<b>Hengerűrtartalom</b>	413 cc
<b>Indítás</b>	Elektromos
<b>Üzemanyag térfogat</b>	Nincs
<b>Motorolaj térfogat</b>	1,2 L
<b>Méreték</b>	432 x 408 x 300 mm
<b>Nettó súly</b>	31 kg

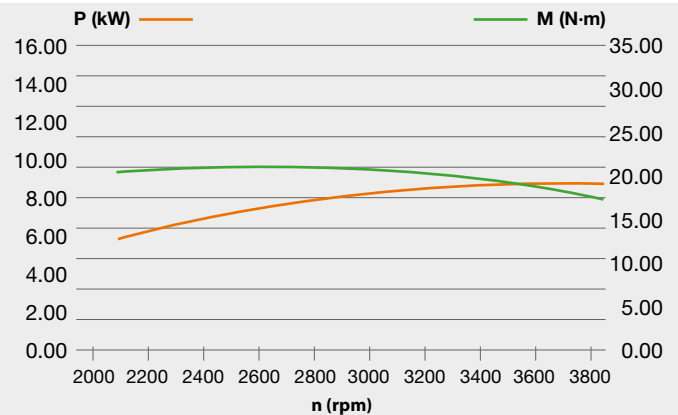

# Emak motor Kertészeti sorozat



## Méreték

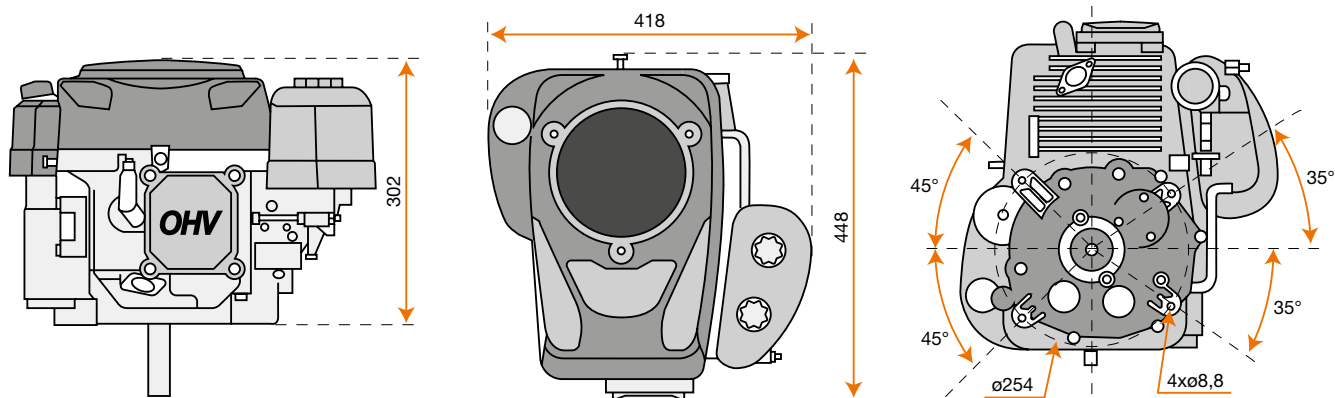

Motor kód **3075285**

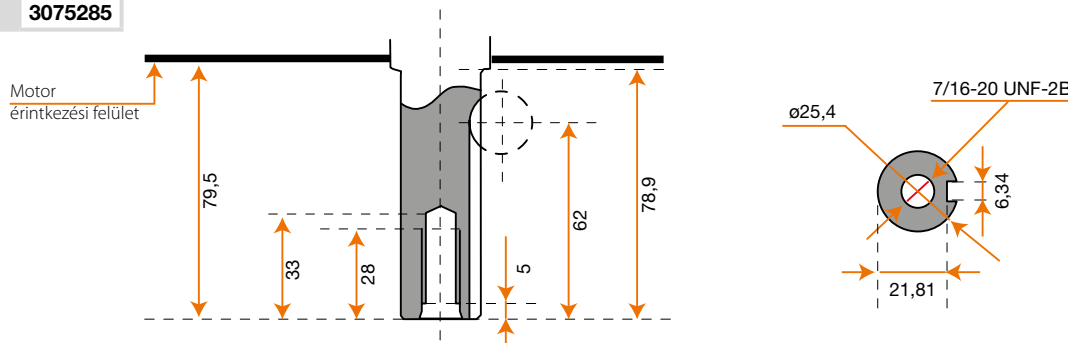

## K 1450

<b>Nettó teljesítmény</b>	12 HP - 8,8 kW / 3600 rpm
<b>Nettó forgatónyomaték</b>	24 N.m / 2600 rpm
<b>Furat x löket</b>	90 mm x 68 mm
<b>Hengerűrtartalom</b>	432 cc
<b>Indítás</b>	Elektromos
<b>Üzemanyag térfogat</b>	Nincs
<b>Motorolaj térfogat</b>	1,2 L
<b>Méreték</b>	448 x 418 x 302 mm
<b>Nettó súly</b>	32,5 kg

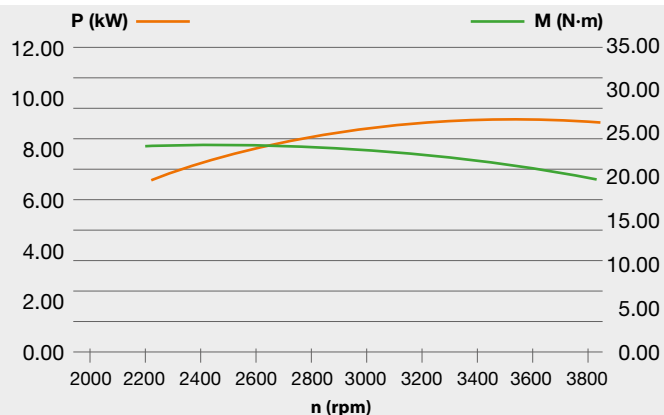

# Emak motor Kertészeti sorozat



## Méreték

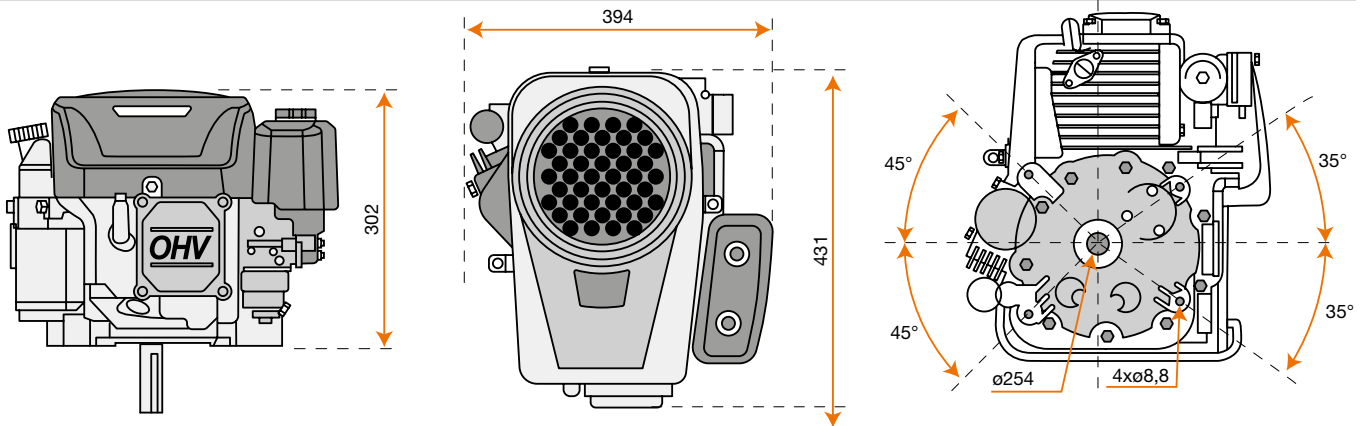

Motorkód **3075286**

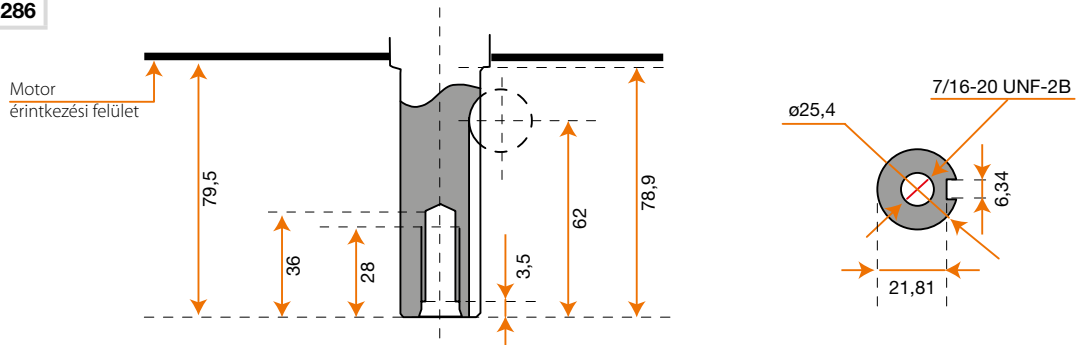

## K 1600

<b>Nettó teljesítmény</b>	12,5 HP - 9,2 kW / 3600 rpm
<b>Nettó forgatónyomaték</b>	27 N.m / 2600 rpm
<b>Furat x löket</b>	92 mm x 68 mm
<b>Hengerűrtartalom</b>	452 cc
<b>Indítás</b>	Elektromos
<b>Üzemanyag térfogat</b>	Nincs
<b>Motorolaj térfogat</b>	1,2 L
<b>Méreték</b>	432 x 294 x 302 mm
<b>Nettó súly</b>	31 kg

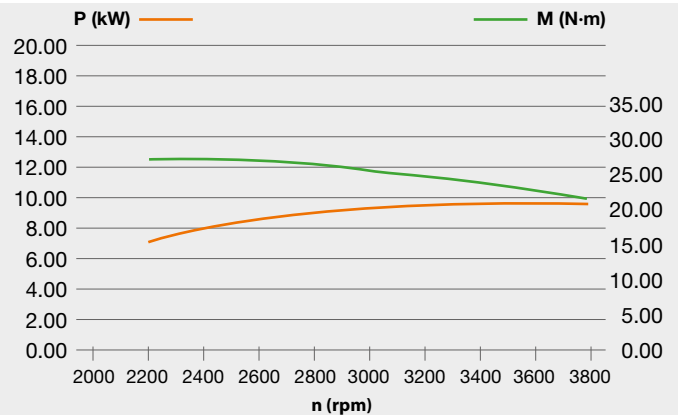



# Emak motor Kertészeti sorozat



Emakban  
compliant  
EU regulation  
**STAGE 5**

**OHV**  
head  
technology

gasoline

**ELECTRIC  
STARTER**



## Méreték

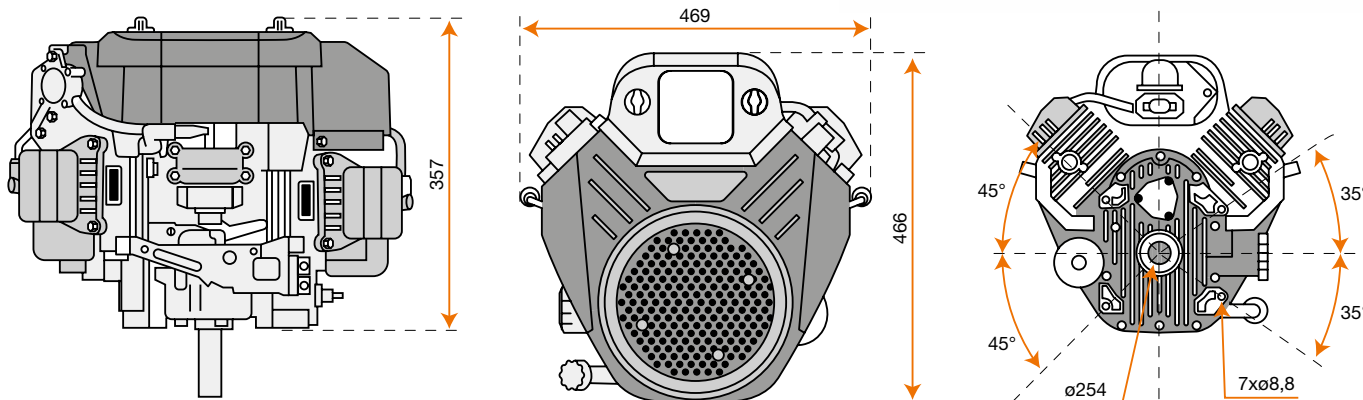

Motor kód **3075288**

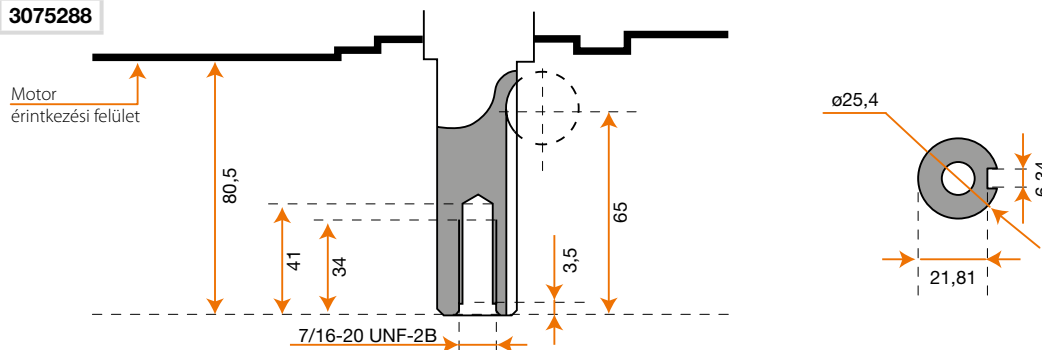

## K 2400

<b>Nettó teljesítmény</b>	21,7 HP - 16 kW / 3600 rpm
<b>Nettó forgatónyomaték</b>	47,5 N.m / 2400 rpm
<b>Furat x löket</b>	77 mm x 76 mm
<b>Hengerűrtartalom</b>	708 cc
<b>Indítás</b>	Elektromos
<b>Üzemanyag térfogat</b>	Nincs
<b>Motorolaj térfogat</b>	1,8 L
<b>Méreték</b>	466 x 469 x 357 mm
<b>Nettó súly</b>	43 kg

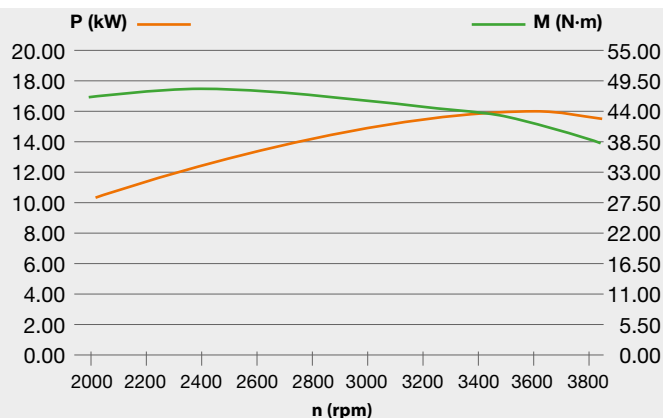

# Teljesítmény és megbízhatóság. Benzines vagy dízel üzemű változatok sokrétű felhasználásra.

A vízszintes tengelyű motorok különböző hengerűrtartalommal és teljesítménnyel rendelkeznek minden igény kielégítésére. Könnyű indíthatóság, egyszerű működés, nagy teljesítmény jellemzi őket, és megfelelnek az európai környezetvédelmi szabványoknak (Stage 5). A vezérlési rendszer és a hengerfejben elhelyezett szelepek (OHV) hosszú élettartamot biztosítanak a motornak.

- **Könnyű indíthatóság:** a vezérlési rendszer és a nagyméretű indítótárcsa segíti a biztos és erőfeszítés nélküli indítást.
- **Kétlépcsős szűréssel rendelkező olajfürdős szűrő,** szivaccsal és olajjal, ami minden szennyeződést visszatart az égéstérbe kerülése előtt, meghosszabbítja a motor hasznos élettartamát.
- **Teljes kompatibilitás:** ezek a nagyteljesítményű, benzin vagy dízel üzemű motorok, amelyek elektromos indítású változatban is elérhetők, különféle mezőgazdasági felhasználásra alkalmasak.
- **Könnyű karbantartás:** a különböző részegységek (olajszűrő, gyertya, indító védőburkolat, stb.) tisztítása, valamint az olajcsere könnyebben hozzáférhető a konstrukciós elhelyezésüknek köszönhetően.



#### Stage 5

A hatályos európai jogszabályoknak megfelelő tanúsítvánnyal (Stage 5) rendelkező alacsony környezetterhelésű motor.



#### OHV technology

Felülselepezt motorrendezés, optimális égés és állandó teljesítmény a nehéz használati körülmények között.



#### Oil bath filter

Olajfürdős levegőszűrő rendszer A legkisebb porrészecskéket is visszatartja.



#### Automatic decompressor

Megelőlegezi a kezelő által kifejtett erőt az indítási fázis közben. Dekompressziós rendszer automatikus kezelése.



#### KeyGo

Elektromos indítóberendezés. A motorindítás kulcs segítségével történik.



#### Gasoline

Benzinüzemű motor.

#### Diesel

Gázolaj üzemű motor.



# Emak motor

## Mezőgazdasági sorozat

### A választék



K 300 H



K 800 H  
K 800 HC  
K 800 HT



K 900 H  
K 900 HR



K 1100 H



K 7000 HD  
K 7000 HDR



K 9000 HD

# Emak motor Mezőgazdasági sorozat



## Méreték

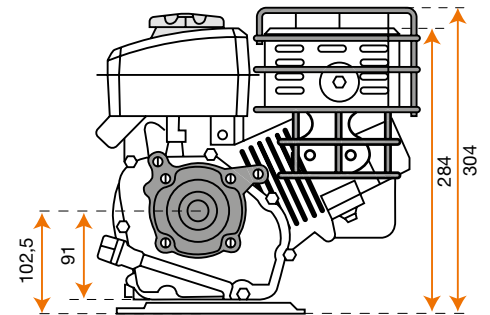
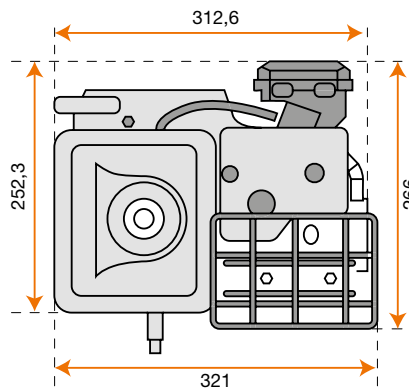
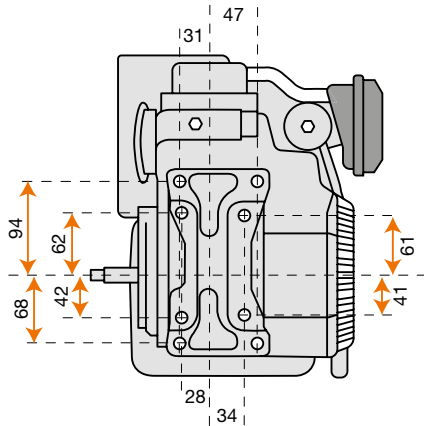

Motorkód **3075274**

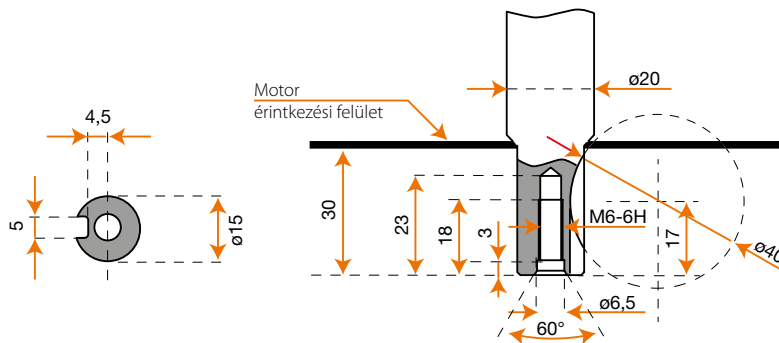

## K 300 H

<b>Nettó teljesítmény</b>	2,2 HP - 1,65 kW / 3600 rpm
<b>Nettó forgatónyomaték</b>	4,5 N.m / 3450 rpm
<b>Furat x löket</b>	48,6 mm x 43 mm
<b>Hengerűrtartalom</b>	79,77 cc
<b>Indítás</b>	Berántós
<b>Üzemanyag térfogat</b>	1,6 L
<b>Motorolaj térfogat</b>	0,35 L
<b>Méreték</b>	325 x 260 x 310 mm
<b>Nettó súly</b>	12,8 kg

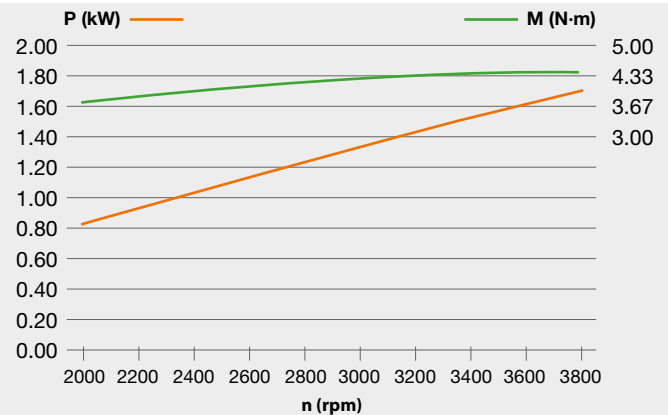

# Emak motor Mezőgazdasági sorozat



## Méreték

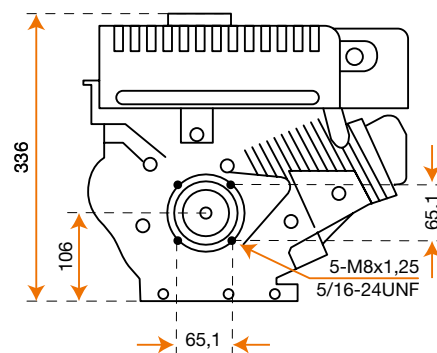
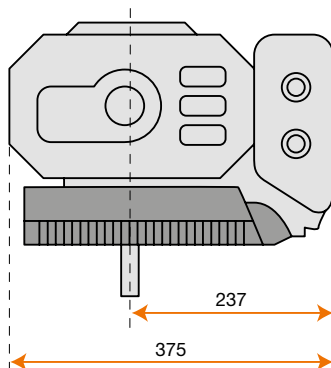
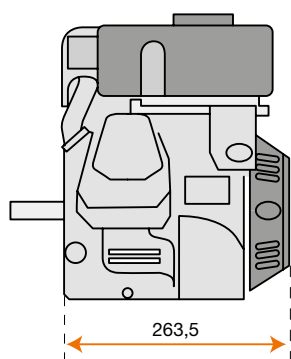

Motorkód **3075261**

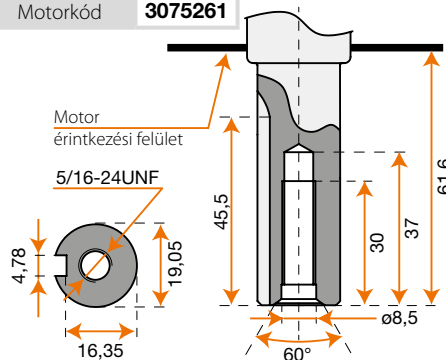

Motorkód **3075208A**

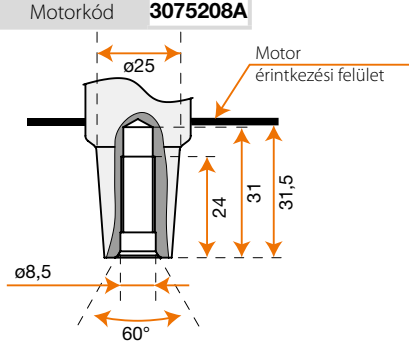

Motorkód **3075209A**

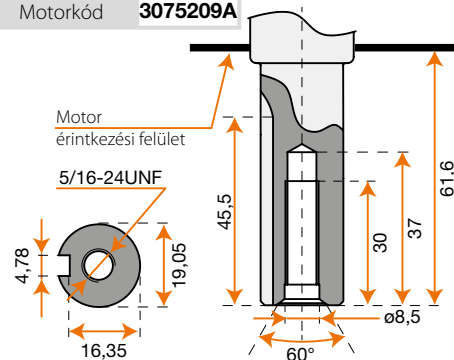

## K 800 H-HC-HT

<b>Nettó teljesítmény</b>	5,7 HP - 4,2 kW / 3600 rpm
<b>Nettó forgatónyomaték</b>	10,8 N.m / 2500 rpm
<b>Furat x löket</b>	65 mm x 55 mm
<b>Hengerűrtartalom</b>	182 cc
<b>Indítás</b>	Berántós
<b>Üzemanyag térfogat</b>	3,0 L
<b>Motorolaj térfogat</b>	0,6 L
<b>Méreték</b>	263,5 x 375 x 336 mm
<b>Nettó súly</b>	16 kg

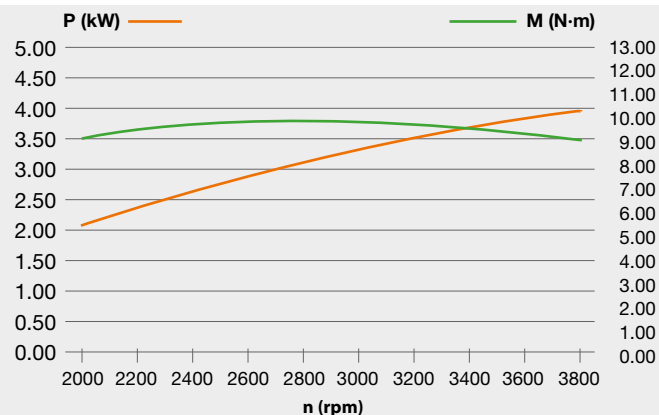

# Emak motor Mezőgazdasági sorozat



## Méreték

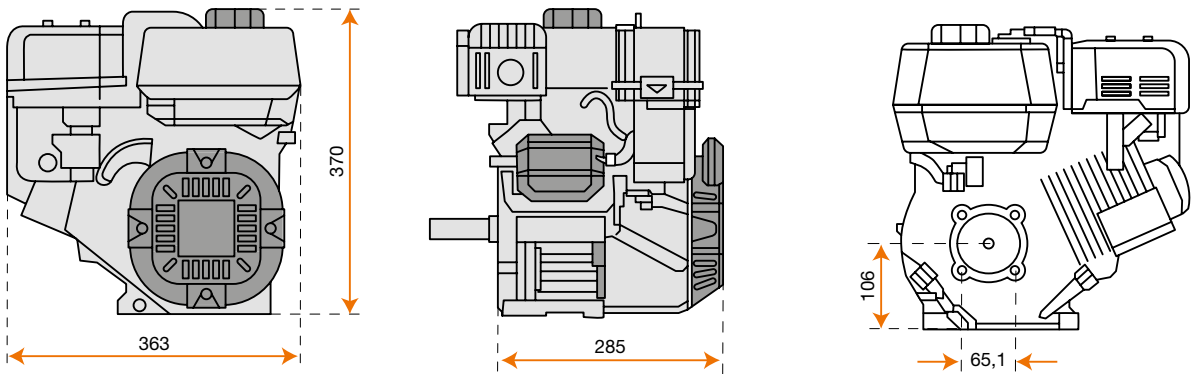

Motorkód **3075305**

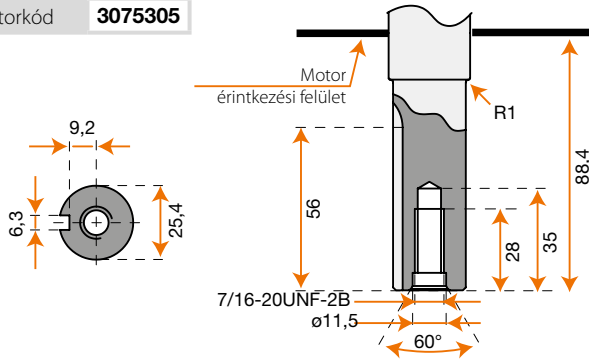

Motorkód **3075210**

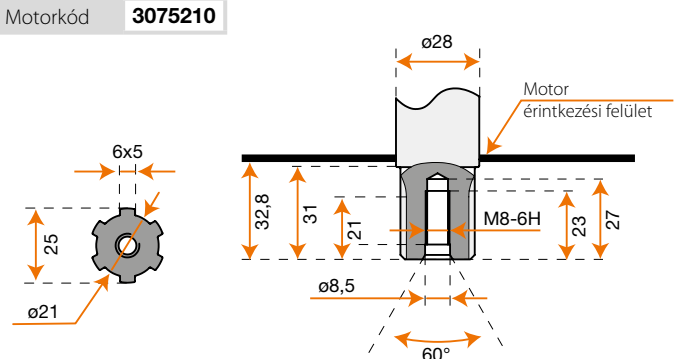

## K 900 H-HR

<b>Nettó teljesítmény</b>	7,0 HP - 5,2 kW / 3600 rpm
<b>Nettó forgatónyomaték</b>	15,6 N.m / 2600 rpm
<b>Furat x löket</b>	75 mm x 57 mm
<b>Hengerűrtartalom</b>	252 cc
<b>Indítás</b>	Berántás
<b>Üzemanyag térfogat</b>	4,0 L
<b>Motorolaj térfogat</b>	0,7 L
<b>Méreték</b>	363 x 285 x 370 mm
<b>Nettó súly</b>	16,5 kg

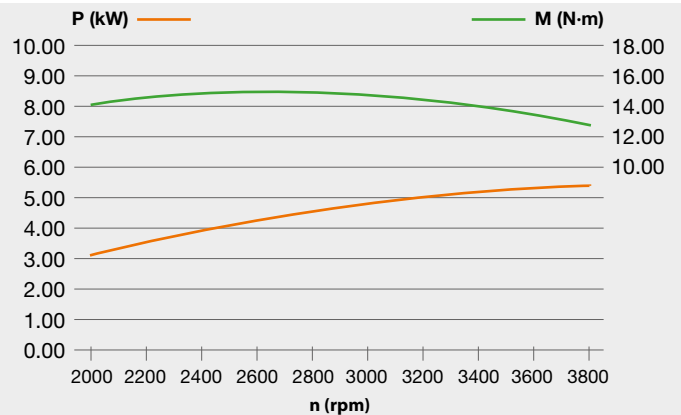

# Emak motor Mezőgazdasági sorozat



## Méreték

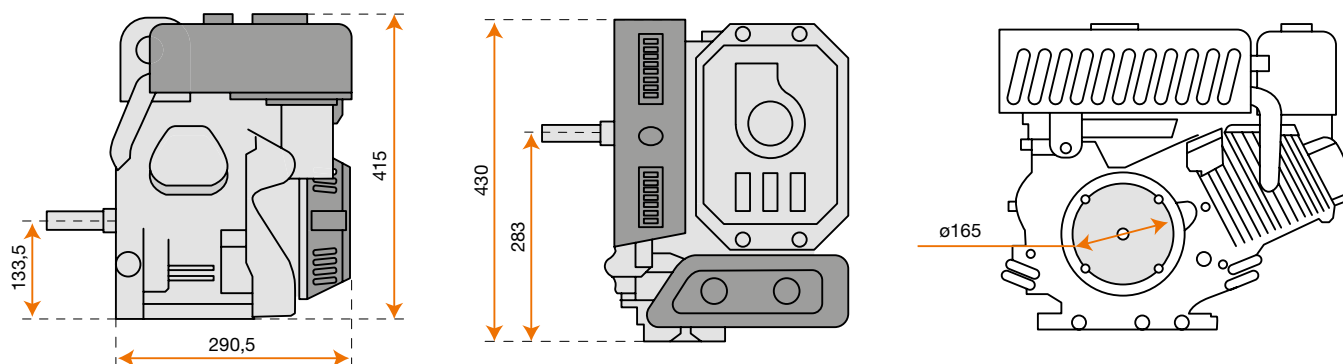

Motor kód **3075262**

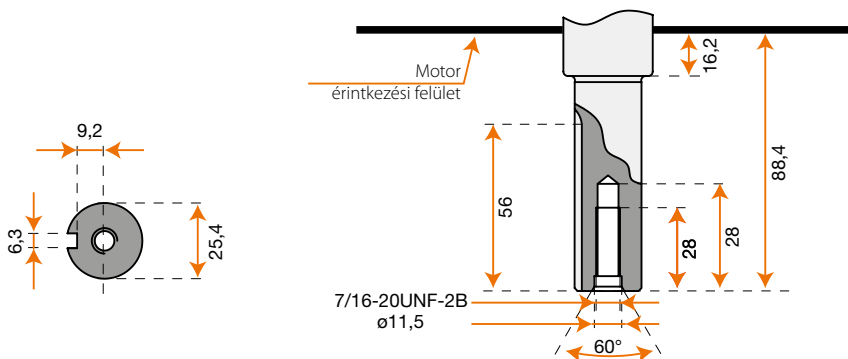

## K 1100 H

<b>Nettó teljesítmény</b>	8,4 HP - 6,2 kW / 3600 rpm
<b>Nettó forgatónyomaték</b>	18,5 N.m / 2500 rpm
<b>Furat x löket</b>	80 mm x 60 mm
<b>Hengerűrtartalom</b>	302 cc
<b>Indítás</b>	Berántós
<b>Üzemanyag térfogat</b>	4,6 L
<b>Motorolaj térfogat</b>	0,9 L
<b>Méreték</b>	290,5 x 430 x 415 mm
<b>Nettó súly</b>	26,5 kg

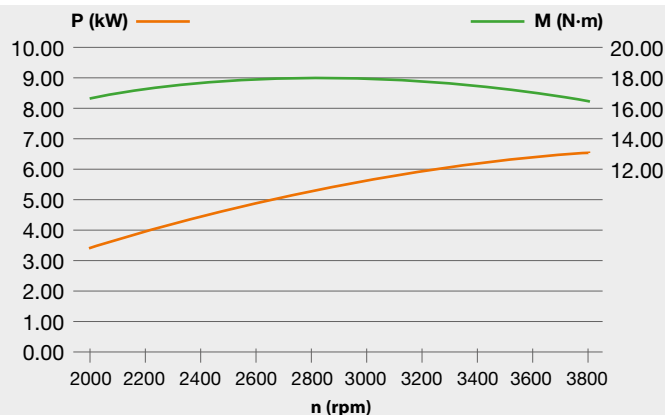

# Emak motor Mezőgazdasági sorozat



elektromos változat

## Méreték

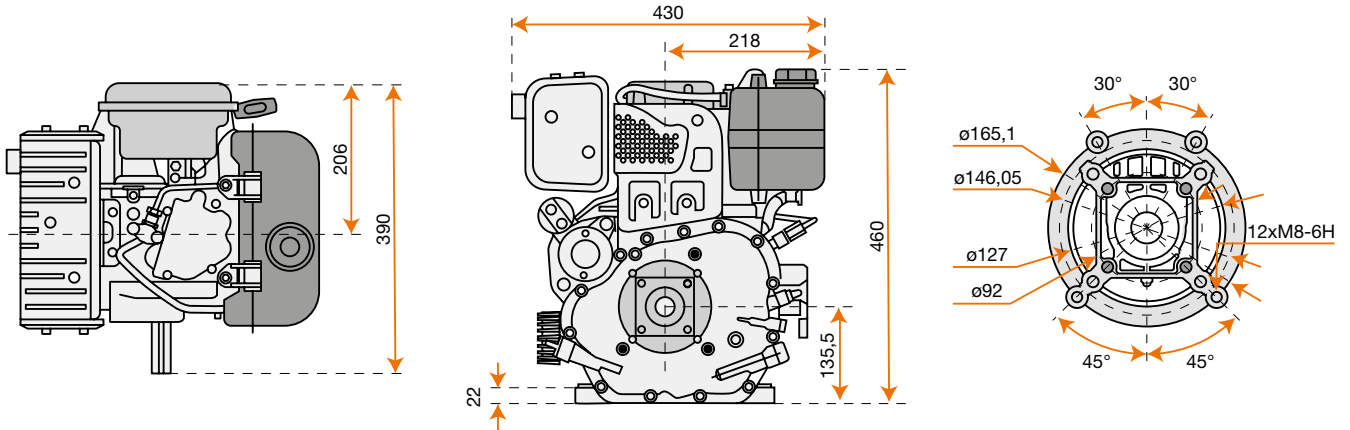

Motorkód **3175016A**

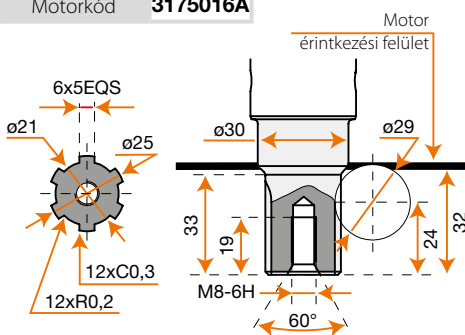

Motorkód **3175040**

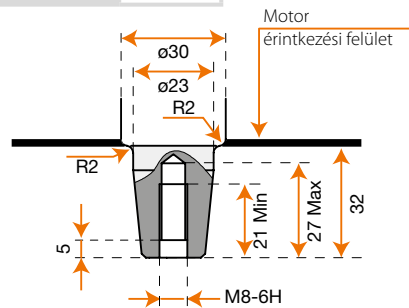

Motorkód **3175038\* - 3175039**

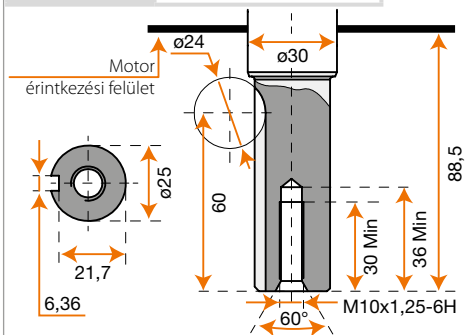

## K 7000 HD-HDR

<b>Nettó teljesítmény</b>	6,7 HP - 4,9 kW / 3600 rpm
<b>Nettó forgatónyomaték</b>	15,5 N.m / 2400 rpm
<b>Furat x löket</b>	78 mm x 73 mm
<b>Hengerűrtartalom</b>	349 cc
<b>Indítás</b>	Berántós Öncsévélő /elektromos*
<b>Üzemanyag térfogat</b>	3,5 L
<b>Motorolaj térfogat</b>	1,1 L
<b>Méreték</b>	390 x 430 x 460 mm
<b>Nettó súly</b>	39 kg 44 kg*

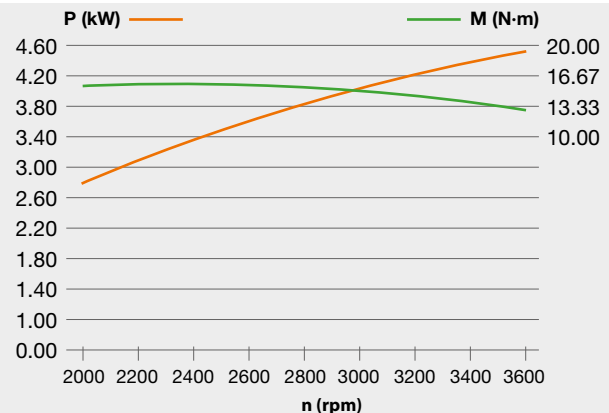

\* elektromos változat (kódsz. 3175038)



# Emak motor Mezőgazdasági sorozat



## Méreték

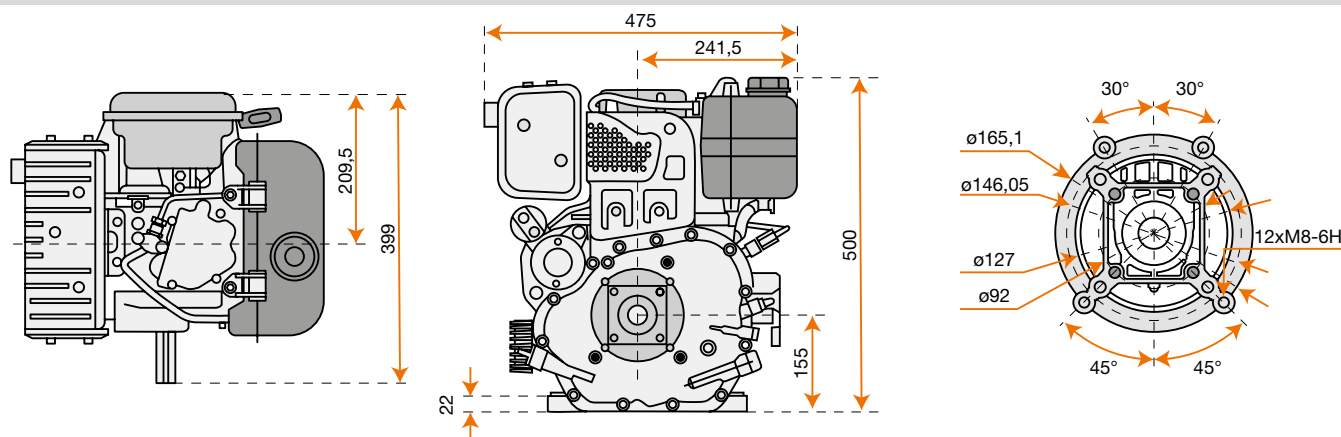

Motor kód **3175041**

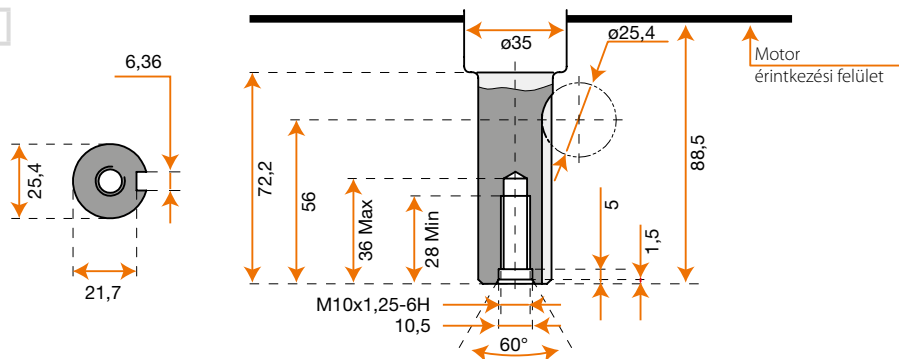

## K 9000 HD

<b>Nettó teljesítmény</b>	9,2 HP - 6,8 kW / 3600 rpm
<b>Nettó forgatónyomaték</b>	22 N.m / 2400 rpm
<b>Furat x löket</b>	86 mm x 76 mm
<b>Hengerűrtartalom</b>	441 cc
<b>Indítás</b>	Őncsévélő / elektromos
<b>Üzemanyag térfogat</b>	4,5 L
<b>Motorolaj térfogat</b>	1,6 L
<b>Méreték</b>	399 x 475 x 500 mm
<b>Nettó súly</b>	51 kg

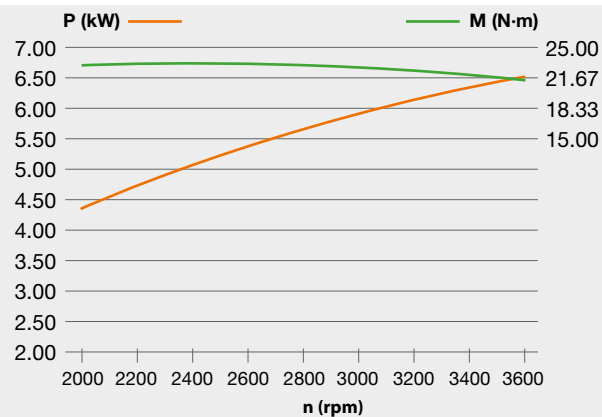



---

## Általános figyelmeztetések

A katalógusban szereplő adatok és ábrák nem kötelező jellegűek a szállított termékekre vonatkozóan, mivel a termékeink technológiáját folyamatosan javítjuk. A felszerelés kényelmes használatára vonatkozó adatok, valamint a technikai jellemzők a jelen katalógusban leírt módon előzetes értesítés nélkül változhatnak.

Néhány cikk nem áll rendelkezésre minden országban, vagy csak igény esetén szállítjuk.

---





*Oleo*

A változtatás jogát fenntartva. Néhány modell csak néhány piacon áll rendelkezésre - Kód: 001102057F - 2024



It's an **Emak S.p.A.** trademark  
42011 Bagnolo in Piano (RE) Italy  
[myoleomac.com](http://myoleomac.com)



**hermes**

Proksz Tamás  
Hálózati referens  
Telefon: (06 30) 984 5028  
E-mail: [prokszt@hermesafesz.hu](mailto:prokszt@hermesafesz.hu) • [www.hermesafesz.hu](http://www.hermesafesz.hu)