

**746 S - 746 T (45.7 cm<sup>3</sup>) - 753 S - 753 T - 755 MASTER (52.5 cm<sup>3</sup>)**

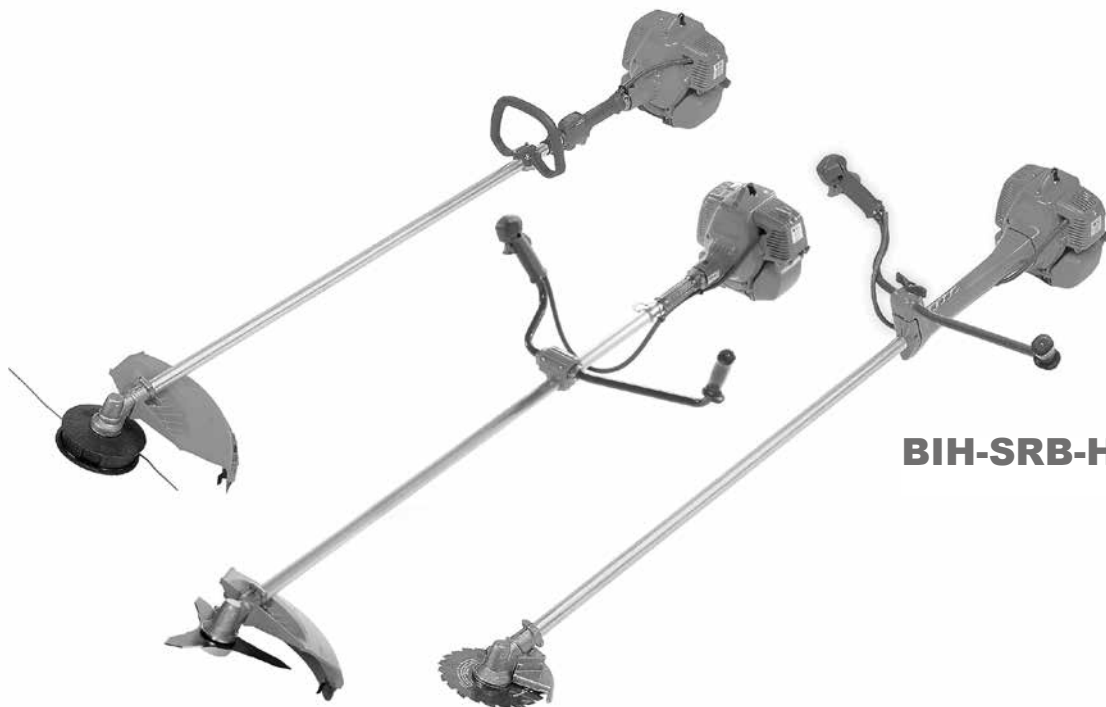

**NL** GEBRUIKSAANWIJZING

**SLO** PRIROČNIK ZA UPORABNIKA

**S** HANDBOK FÖR ANVÄNDNING OCH UNDERHÅLL

**BIH-SRB-HR-MNE** UPUTSTVA ZA KORIŠTENJE I ODRŽAVANJE

**RO** MANUAL DE UTILIZARE ȘI ÎNTREȚINERE



**NL****INLEIDING****VERTALING VAN DE OORSPRONKELIJKE INSTRUCTIES**

Lees eerst deze gebruiksaanwijzing grondig door alvorens met de bosmaaier te gaan werken. Dit teneinde de bosmaaier op juiste wijze te gebruiken en ongelukken te voorkomen. De inhoudsopgave laat zien waar u uitleg over de verschillende instructies omtrent de afzonderlijke delen en noodzakelijke controles en onderhoudsvoorschriften kunt vinden.

**PS Illustraties en specificaties in deze gebruiksaanwijzing kunnen variëren van land tot land en kunnen worden gewijzigd, zonder bericht van de fabrikant.**

**SLO****UVOD****PREVOD ORIGINALNIH NAVODIL**

Če želite pravilno uporabljati električno koso in preprečiti nesreče, ne začnite z delom preden skrbno ne preberete tega priročnika. V navodilih boste našli pojasnila o delovanju raznih delov stroja, kakor tudi napotki za nujne preglede in ustrezno vzdrževanje.

**OPOMBA: Ponazoritve in specifikacije v tem priročniku se lahko razlikujejo glede na zahteve posamezne države in so predmet sprememb brez predhodnega obvestila proizvajalca**

**S****INLEDNING****ÖVERSÄTTNING AV ORIGINALANVISNINGAR**

Ta inte trimmern i bruk förrän du har läst igenom denna handbok ytterst noggrant. Det är en förutsättning för att kunna använda trimmern på korrekt sätt och förhindra olyckor. I denna handbok finns förklaringar till de olika komponenternas funktioner och de anvisningar som krävs för att kunna göra nödvändiga kontroller och underhåll.

**OBS! Beskrivningarna och illustrationerna som finns i denna handbok är inte strängt förpliktande, utan tillverkaren förbehåller sig rätten att göra ändringar på maskinen utan att från gång till gång anpassa innehållet i handboken.**

**BIH SRB HR MNE****UVOD****PRIJEVOD IZVORNIH NAPUTAKA**

Ako želite pravilno koristiti ovaj rezač grmlja/trimer za travu i izbjeći moguće nesretne slučajeve, nemojte pristupati radu bez prethodnog pažljivog čitanja ovih uputstava. U ovim ćete uputstvima naći objašnjenja o radu različitih sastavnih dijelova i naputke o neophodnim provjerama i održavanju.

**NAPOMENA: opisi i slike sadržani u ovim uputstvima ne predstavljaju nikakvu obvezu za Proizvođača. Proizvođač pridržava pravo unošenja izmjena bez obveze ažuriranja ovih uputstava.**

**RO****INTRODUCERE****TRADUCERE INSTRUCȚIUNI ÎNȚIALE**

Pentru o utilizare corectă a motocoasei și pentru a evita accidentele, nu începeți lucrul fără a fi citit acest manual cu cea mai mare atenție. În acest manual veți găsi explicațiile privind funcționarea diferitelor componente și instrucțiunile privind controalele necesare și întreținerea.

**N.B. Descrierile și ilustrațiile din prezentul manual au caracter pur orientativ. Firma își rezervă dreptul de a aduce eventuale modificări, fără a-și lua angajamentul de a actualiza de fiecare dată acest manual.**

**LET OP!!!****HOORSCHADEGEFLUIT**

IN ZIJN NORMAAL GEBRUIKSTOESTAND KAN DEZE MACHINE VOOR DE BESTEMDE OPERATOR EEN DAGELIJKS PERSOONLIJK LAWAAIBLOOTSTELLING MET ZICH MEEBRENGEN, DIE

**85 dB (A)**

OF MEER BEDRAAGT

**PAŢNJA!!!****OPASNOST OD OŐTEČENJA SLUHA**

POD UOBIČAJENIM UVJETIMA RADA OVOG UREĐAJA, OSOBA KOJA GA KORISTI MOŢE BITI IZLOŢENA DNEVNO RAZINI BUKE JEDNAKOJ ILI VIŐOJ OD

**85 dB (A)****OPOZORILO !!!****NEVARNOST POŐKODBE SLUHA**

V NORMALNIH POGOJIH UPORABE LAHKO TA NAPRAVA POVZROŐA DNEVNO IZPOSTAVLJENOST UPORABNIKA HRUPU, KI JE ENAK ALI VEŐJI OD

**85 dB (A)****ATENȚIE!!!****RISC DE DIMINUARE A AUZULUI**

ÎN CONDIȚII NORMALE DE UTILIZARE, ACEST APARAT POATE FACE CA OPERATORUL SĂ FIE SUPUS UNUI NIVEL DE EXPUNERE PERSONALĂ, ZILNICĂ, LA ZGOMOT EGALĂ CU SAU MAI MARE DE

**85 dB (A)****VARNING!!!****RISK FÖR HÖRSELNEDSÄTTNING**

VID NORMAL ANVÄNDNING AV DENNA MASKIN KAN ANVÄNDAREN DAGLIGEN UTSÄTTAS FÖR EN BULLERNIVÅ SOM ÄR LIKA MED ELLER HÖGRE ÄN

**85 dB (A)**

**NL INHOUD**

INLEIDING _____	2	GEBRUIK _____	30
UITLEG VAN DE VEILIGHEIDSSYMBOLEN _____	4	ONDERHOUD _____	46
BOSMAAIER COMPONENTEN _____	6	OPSLAG _____	56
VEILIGHIDSVORSCHRIFTEN _____	8	TECHNISCHE GEGEVENS _____	58
MONTAGE _____	14	CONFORMITEITS-ERKLARING _____	62
STARTEN _____	20	ONDERHOUDSTABEL _____	64
STOPPEN VAN DE MOTOR _____	30	OPLOSSEN VAN PROBLEMEN _____	67
		GARANTIE BEWIJS _____	70

**BIH SRB HR MNE KAZALO**

UVODNE NAPOMENE _____	2	KORIŠTENJE _____	31
OBJAŠNJENJE SIMBOLA I		ODRŽAVANJE _____	47
UPOZORENJA ZA SIGURNOST _____	4	USKLADIŠTAVANJE _____	57
SASTAVNI DIJELOVI TRIMERA _____	6	TEHNIČKI PODACI _____	58
SIGURNOSNI PROPISI _____	10	IZJAVA SUGLASNOSTI _____	62
SKLAPANJE _____	15	TABLICA ODRŽAVANJA _____	65
POKRETANJE _____	21	OTKLANJANJE KVAROVA _____	68
OBUSTAVA MOTORA _____	31	GARANTNI LIST _____	71

**SLO KAZALO**

UVOD _____	2	UPORABA _____	30
RAZLAGA SIMBOLOV IN VARNOSTNIH OPOZORIL _____	4	VZDRŽEVANJE _____	46
SESTAVNI DELI ELEKTRIČNE KOSE	6	SKLADIŠČENJE _____	56
VARNOSTNA OPOZORILA _____	8	TEHNIČNI PODATKI _____	58
SESTAVA _____	14	IZJAVA O SKLADNOSTI _____	62
ZAGON _____	20	PREGLED VZDRŽEVANJA _____	64
ZAUSTAVLJANJE MOTORJA _____	30	ODPRAVA PROBLEMOV _____	67
		GARANCIJSKA IZJAVA _____	70

**RO CUPRINS**

INTRODUCERE _____	2	UTILIZAREA _____	31
EXPLICAȚIE SIMBOLURI ȘI RECOMANDĂRI PRIVIND SIGURANȚA _____	4	ÎNTREȚINEREA _____	47
COMPONENTELE MOTOCOASEI _____	6	DEPOZITAREA _____	57
NORME DE SIGURANȚĂ _____	10	DATE TEHNICE _____	58
MONTAREA _____	15	DECLARAȚIE DE CONFORMITATE	62
PORNIREA _____	21	TABEL DE ÎNTREȚINERE _____	66
OPRIREA MOTORULUI _____	31	REZOLVAREA PROBLEMELOR _____	69
		CERTIFICAT DE GARANȚIE _____	71

**S INNEHÅLLSFÖRTECKNING**

INLEDNING _____	2	UNDERHÅLL _____	46
FÖRKLARING TILL SYMBOLER OCH SÄKERHETSREGLER _____	4	FÖRVARING _____	56
TRIMMERNS KOMPONENTER _____	6	TEKNISKA DATA _____	58
SÄKERHETSREGLER _____	9	EG-FÖRSÄKRAN OM ÖVERENSSTÄMMELSE _____	62
ASSEMBLERING _____	14	UNDERHÅLLSTABELL _____	65
START _____	20	PROBLEMLÖSNING _____	68
STOPP AV MOTORN _____	30	GARANTIBEVIS _____	70
ANVÄNDNING _____	30		

**NL** UITLEG VAN DE VEILIGHEIDSSYMBOLLEN

**SLO** RAZLAGA SIMBOLOV IN VARNOSTNIH OPOZORIL

**S** FÖRKLARING TILL SYMBOLER OCH SÄKERHETSREGLER

**BIH** **SRB** **HR** **MNE**

**RO**

**OBJAŠNJENJE SIMBOLA I UPOZORENJA ZA SIGURNOST**

**EXPLICAȚIE SIMBOLURI ȘI RECOMANDĂRI PRIVIND SIGURANȚA**

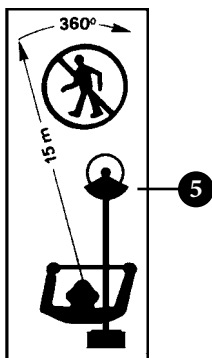

- NL**
- 1 - Lees de gebruikshandleiding alvorens u met de machine gaat werken.
  - 2 - Draag ogg, -oor-en hoofdbescherming.
  - 3 - Draagbeschermende schoenen en handschoenen wanneer u metalen of kunststof schijven gebruikt.
  - 4 - Let op wegspringende voorwerpen.
  - 5 - Zorg ervoor dat er zich geen mensen binnen een straal van 15 m in uw werkgebied bevinden.
  - 6 - Pas met name op voor het terugstooteffect; dit kan zeer gevaarlijk zijn.

- SLO**
- 1 - Preberite priročnik za uporabnika pred uporabo te naprave.
  - 2 - Uporablajte zaščito za glavo, oči in ušesa.
  - 3 - Pri uporabi kovinskih in plastičnih rezil nosite močne škornje in rokavice.
  - 4 - Bodite pozorni na predmete, ki lahko odletijo izpod kose.
  - 5 - Opazovalci naj se umaknejo najmanj 15 m.
  - 6 - Vselej bodite posebej pozorni na nevarnost protisunka. Lahko privede do nevarnih situacij.

- S**
- 1 - Läs noggrant igenom denna handbok för användning och underhåll innan du börjar använda maskinen.
  - 2 - Bär hjälm, skyddsglasögon och hörselskydd.
  - 3 - Bär skyddsskor och skyddshandskar när metall- eller plastskivor används.
  - 4 - Se upp! Det finns risk att föremål slungas ut.
  - 5 - Se till att närvarande personer befinner sig på minst 15 m avstånd från trimmern.
  - 6 - Var speciellt uppmärksamhet på bakslag. Det kan vara farligt.

- BIH**
- 1 - Prije uporabe ovog stroja, pročitajte uputstva za njegovo korištenje i održavanje.
- SRB**
- 2 - Stavite zaštitnu kacigu, zaštitne naočale i slušalice.
- HR**
- 3 - Nosite zaštitnu obuću i rukavice kad koristite metalne ili plastične noževe.
- MNE**
- 4 - Imajte u vidu da može doći do odskakanja predmeta.
  - 5 - Ne dozvoljavajte drugim osobama pristup na manje od 15 m.
  - 6 - Naročitu pozornost posvetite pojavi povratnog udarca. To može biti opasno.

- RO**
- 1 - Citiți manualul de utilizare și întreținere înainte de a folosi acest aparat.
  - 2 - Puneți-vă cască, ochelari și căști de protecție.
  - 3 - Purtați încălțăminte și mănuși de protecție când folosiți discuri metalice sau de plastic.
  - 4 - Aveți grijă la obiectele aruncate.
  - 5 - Nu lăsați alte persoane să se apropie la mai puțin de 15 m.
  - 6 - Aveți grijă mai ales la fenomenul de recul. Ar putea fi periculos.

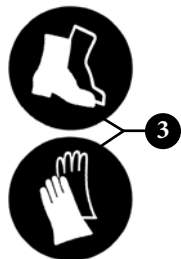

NL UITLEG VAN DE VEILIGHEIDSSYMBOLLEN

SLO RAZLAGA SIMBOLOV IN VARNOSTNIH OPOZORIL

S FÖRKLARING TILL SYMBOLER OCH SÄKERHETSREGLER

BIH SRB HR MNE

OBJAŠNJENJE SIMBOLA I UPOZORENJA ZA SIGURNOST

RO

EXPLICAȚIE SIMBOLURI ȘI RECOMANDĂRI PRIVIND SIGURANȚA

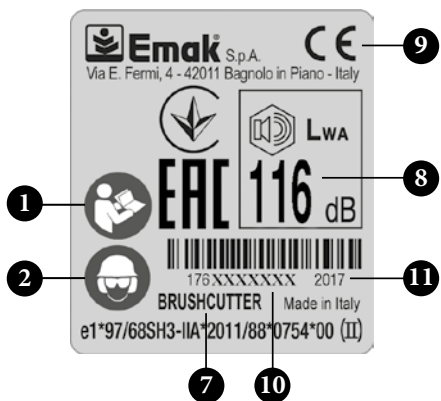

- NL
- 7 - Type machine: **BOSMAAIER.**
  - 8 - Gegarandeerd acoustisch vermogensniveau.
  - 9 - EG-conformiteitsmerk.
  - 10 - Serienummer.
  - 11 - Jaar van fabricage.
  - 12 - Max. snelheid uitgaande as, TPM.
  - 13 - Vlotterbalg.

- SLO
- 7 - Tip stroja: **OBREZOVALNIK.**
  - 8 - Zagotovljen nivo hrupa.
  - 9 - Znak CE o skladnosti.
  - 10 - Serijska številka.
  - 11 - Leto proizvodnje.
  - 12 - Največja hitrost izstopne gredi, RPM.
  - 13 - Gumb za prepihanje.

- S
- 7 - Maskintyp: **RÖJARE.**
  - 8 - Garantirana razina.
  - 9 - CE-märke för överensstämmelse.
  - 10 - Serienummer.
  - 11 - Tillverkningsår.
  - 12 - Högsta hastighet vid uteffekt av spolen, varv i minuten.
  - 13 - Bränslepump.

- BIH
- 7 - Vrsta stroja: **REZAČ GRMLJA.**
- SRB
- 8 - Akustične snage.
- HR
- 9 - Oznaka usklađenosti CE.
- MNE
- 10 - Serijski broj.
  - 11 - Godina proizvodnje.
  - 12 - Maks. izlazna brzina prijenosne cijevi - o/min.
  - 13 - Primer kuglica.

- RO
- 7 - Tipul de aparat: **MOTOCOASĂ**
  - 8 - Nivel de putere acustică garantat
  - 9 - Marcaj CE de conformitate
  - 10 - Numărul de serie
  - 11 - Anul fabricației
  - 12 - Viteză maximă a arborelui de ieșire (număr de rotații pe minut).
  - 13 - Pompa de combustibil.

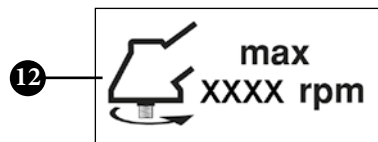

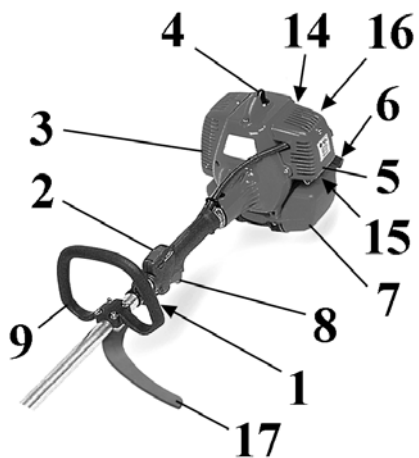

746 S  
753 S



746 T  
753 T  
755 MASTER

13

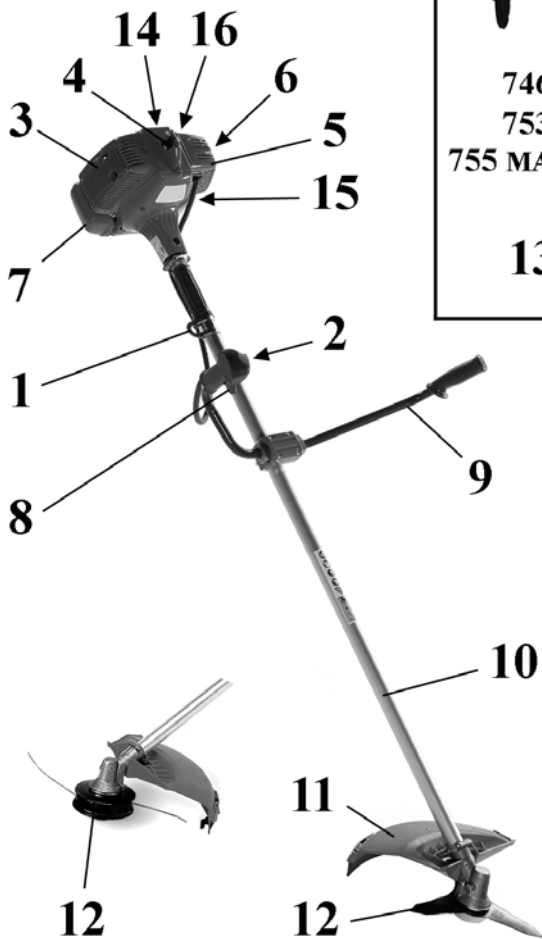

## NL BOSMAAIER COMPONENTEN

- |                            |                                      |
|----------------------------|--------------------------------------|
| 1 - Draagriem ophangbeugel | 10 - Steel                           |
| 2 - Aan/uitschakelaar      | 11 - Veiligheidsbeschermpak draadkop |
| 3 - Uitlaatklep            | 12 - Maaiblad/Nylon draadkop         |
| 4 - Bougie                 | 13 - Draagriemen                     |
| 5 - Luchtfilter            | 14 - Starthendel                     |
| 6 - Brandstoftankkop       | 15 - Zuiveringsbolletje              |
| 7 - Brandstoftank          | 16 - Chokehendel                     |
| 8 - Gashendel              | 17 - Veiligheidsbarrière             |
| 9 - Handgreep              |                                      |

## SLO SESTAVNI DELI ELEKTRIČNE KOSE

- |                                  |                                       |
|----------------------------------|---------------------------------------|
| 1 - Priključek nosilnih jermenov | 9 - Ročaj                             |
| 2 - Stikalo za vklop/izklop      | 10 - Cev pogonske gredi               |
| 3 - Ščitnik dušilke izpuha       | 11 - Krožni ščitnik                   |
| 4 - Svečko                       | 12 - Rezilo / glava z najlonsko nitko |
| 5 - Zračni filter                | 13 - Nosilni jermeni                  |
| 6 - Pokrov posode za gorivo      | 14 - Ročica zaganjalnika              |
| 7 - Posoda za gorivo             | 15 - Gumb za prepihanje               |
| 8 - Ročica plina                 | 16 - Ročica naprave za hladni zagon   |
|                                  | 17 - Varovalni ročaj                  |

## S TRIMMERNS KOMPONENTER

- |                             |                                       |
|-----------------------------|---------------------------------------|
| 1 - Bärselens fästpunkt     | 10 - Rigrör                           |
| 2 - På/Avknapp              | 11 - Skyddskåpa                       |
| 3 - Ljuddämparens skydd     | 12 - Skiva/Trimmerhuvud för nylontråd |
| 4 - Tändstift               | 13 - Bärsle                           |
| 5 - Luftfilter              | 14 - Starthandtag                     |
| 6 - Lock till bränsletanken | 15 - Bränslepump                      |
| 7 - Bränsletank             | 16 - Chokereglage                     |
| 8 - Gasspak                 | 17 - Skyddsstäng                      |
| 9 - Handtag                 |                                       |

## BIH SRB HR MNE SASTAVNI DIJELOVI TRIMERA

- |                                  |                                    |
|----------------------------------|------------------------------------|
| 1 - Spoj za pojaseve             | 9 - Rukohvat                       |
| 2 - Prekidač uzemljenja          | 10 - Cijev za prijenos             |
| 3 - Štitnik ispušnog prigušivača | 11 - Sigurnosni štitnik            |
| 4 - Svjećica                     | 12 - Nož/glava s najlonskim nitima |
| 5 - Filter zraka                 | 13 - Pojasevi                      |
| 6 - Čep spremnika za gorivo      | 14 - Poluga startera               |
| 7 - Spremnik za gorivo           | 15 - Kuglica pročišćivača          |
| 8 - Poluga gasa                  | 16 - Čok                           |
|                                  | 17 - Sigurnosni branik             |

## RO COMPONENTELE MOTOCOASEI

- |                              |                                   |
|------------------------------|-----------------------------------|
| 1 - Prindere hamuri          | 9 - Mâner                         |
| 2 - Înterupător de masă      | 10 - Tub de transmisie            |
| 3 - Protecție eșapament      | 11 - Capac curbat de protecție    |
| 4 - Bujie                    | 12 - Disc / Cap cu fire de nailon |
| 5 - Filtru aer               | 13 - Hamurile                     |
| 6 - Bușon rezervor carburant | 14 - Mâner de pornire             |
| 7 - Rezervor carburant       | 15 - Pompa de combustibil         |
| 8 - Buton accelerator        | 16 - Buton comandă starter        |
|                              | 17 - Barieră de siguranță         |



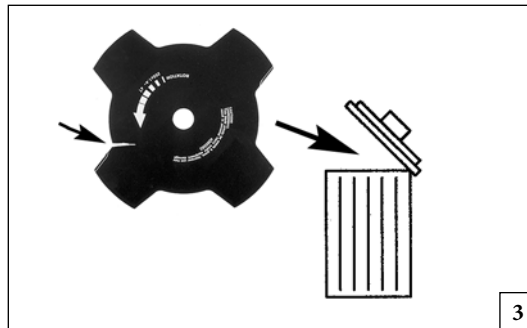
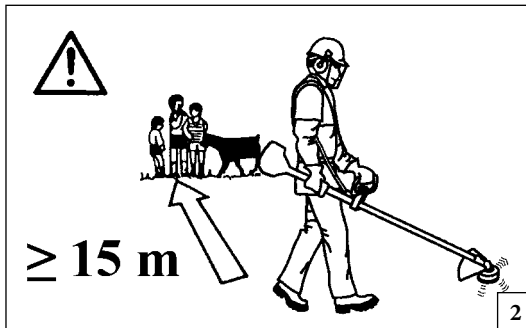

Nederlands

Slovenščina

**VEILIGHEIDSVOORSCHRIFTEN**

**VARNOSTNA OPOZORILA**

**⚠ LET OP:** De bosmaaier, indien goed gebruikt, vormt een snel, gemakkelijk en doeltreffend werktuig; als de motorzaag niet op de juiste manier of zonder de nodige voorzorgsmaatregelen gebruikt wordt, kan het een gevaarlijk werktuig worden. Opdat u altijd prettig en veilig kunt werken de hierna in de loop van de handleiding volgende.

**⚠ WAARSCHUWING:** Het ontstekingsstelsel van uw apparaat produceert een elektromagnetisch veld met een zeer lage intensiteit. Dit veld kan interferentie veroorzaken met bepaalde pacemakers. Om het risico op ernstig letsel of overlijden zo klein mogelijk te houden moeten personen met een pacemaker hun eigen arts en de fabrikant van de pacemaker raadplegen voordat ze dit apparaat gebruiken.

**⚠ WAARSCHUWING!** – Nationale reglementeringen kunnen bepalingen omvatten die het gebruik van de machine beperken.

- 1 - Gebruik de machine niet voordat u op de hoogte bent van de specifieke manier waarop deze moet worden gebruikt. De gebruiker dient eerst te oefenen met het apparaat voordat hij of zij het in de praktijk gaat gebruiken.
- 2 - De machine mag uitsluitend worden gebruikt door volwassenen die in goede lichamelijke conditie zijn en de gebruiksaanwijzingen kennen.
- 3 - Gebruik de bosmaaier nooit als u vermoeid bent of wanneer u alcohol, drugs of medicijnen heeft gebruikt (Fig. 1).
- 4 - Draag altijd gepaste stevige kleding en veiligheidsuitrusting (schoenen, een lange broek, handschoenen, oor-, oogbescherming en een helm) (zie pag. 12-13). De kleding moet aangenaam zitten, maar mag niet te los worden gedragen.
- 5 - Laat nooit een kind met de bosmaaier werken.
- 6 - De gebruiker moet erop letten, dat er zich in een straal van 15 meter van de in werking zijnde bosmaaier niemand anders bevindt (Fig. 2).
- 7 - Voordat u de bosmaaier gebruikt dient u te controleren of de schroef, die het maaiblad bevestigt, stevig vast zit.
- 8 - Gebruik nooit een ander snijwerktuig of -onderdeel, dat niet expliciet is aanbevolen voor deze machine (zie pag. 59).
- 9 - De bosmaaier mag niet zonder maaibladbeveiliging worden gebruikt.
- 10 - Voordat u de machine start, moet u ervoor zorgen dat het maaiblad vrij kan draaien.

- 11 - Tijdens het werk moet u regelmatig het maaiblad controleren (als de motor uit staat). Gebruik de bosmaaier nooit als het maaiblad kapot is of breuken vertoont: u dient dan het maaiblad onmiddellijk te vervangen (Fig. 3).
- 12 - Gebruik de machine alleen op goed geventileerde plaatsen, gebruik de machine niet in explosieve of ontvlambare ruimtes of in gesloten ruimtes (Fig. 4).
- 13 - Raak nimmer het maaiblad als de motor loopt en pleeg ook geen onderhoud met draaiende motor.
- 14 - Het is verboden een andere rotor op de stroomaansluiting van de machine aan te brengen dan degene die door de fabrikant geleverd is.
- 15 - Werk niet met een beschadigde, slecht gerepareerde, slecht gemonteerde of eigenhandig gewijzigde machine. Verwijder geen veiligheidsvoorzieningen, beschadig hen niet en stel hen niet buiten werking. Gebruik alleen werktuigen die zijn aangegeven in de tabel.
- 16 - Houd alle etiketten met gevaar- en veiligheidssignaleringen in perfecte conditie. Als ze beschadigd of onleesbaar worden, moeten ze onmiddellijk worden vervangen (zie pag. 4-5).
- 17 - Gebruik de machine niet voor andere doeleinden dan die in de handleiding worden aangegeven (zie pag. 30).
- 18 - Laat het apparaat niet achter met draaiende motor.
- 19 - U mag de motor nooit starten zonder transmissiesteel.
- 20 - Controleer de bosmaaier dagelijks om er zeker van te zijn dat alles juist functioneert en dat alle veiligheidsvoorzieningen juist werken.
- 21 - Probeer geen reparaties te verrichten die buiten het normale onderhoud vallen. Laat dit soort werkzaamheden over aan uw dealer.
- 22 - Als de machine uit gebruik wordt genomen, mag deze niet in het milieu worden achtergelaten, maar moet deze worden teruggebracht naar de Dealer, die voor de juiste verwerking zal zorgen.
- 23 - Geef of leen de bosmaaier uitsluitend aan ervaren personen die op de hoogte zijn van de werking en het juiste gebruik van de machine. Geef ook de handleiding met de gebruiksaanwijzingen, die moet worden gelezen alvorens het werk te beginnen.
- 24 - Zich altijd tot uw verkoper wenden voor iedere verdere uitleg of noodzakelijke ingreep.
- 25 - Deze Handleiding zorgvuldig bewaren en raadplegen voor ieder gebruik van de machine.
- 26 - Vergeet niet dat de eigenaar of de gebruiker aansprakelijk is voor ongevallen of risico's geleden door derden of voor schade aan goederen.

**⚠ OPOZORILA – Ob pravilni uporabi je motorna kosa hitro, enostavno za uporabo in učinkovito orodje. Ob nepravilni ali neprevidni uporabi lahko postane nevarno orodje. Za prijetno in varno delo vedno strogo upoštevajte naslednja in vsa druga varnostna navodila, navedena v tem priročniku.**



**⚠ POZOR:** Naprava za vžig motorja povzroča zelo šibko elektromagnetno polje. To elektromagnetno polje lahko moti delovanje nekaterih srčnih spodbujevalnikov. Za zmanjšanje tveganja za nastanek hudih zdravstvenih posledic ali smrti morajo osebe, ki imajo vgrajen srčni spodbujevalnik, pred uporabo stroja prositi za nasvet svojega osebnega zdravnika in proizvajalca srčnega spodbujevalnika.

**⚠ POZOR!** - Predpisi, veljavni v posameznih državah, lahko omejijo uporabo stroja.

- 1 - Ne uporabljajte stroja, če se pred tem niste poučili o posebnostih njegove uporabe. Uporabnik brez izkušenj mora pred uporabo na poljedelski površini opraviti ustrezne vaje.
- 2 - Stroj smejo uporabljati samo odrasle osebe, ki so dobrega zdravstvenega stanja in poznajo način uporabe.
- 3 - Motorne kose ne uporabljajte, če ste utrujeni, če ste pili alkoholne pijače ali vzeli droge oz. zdravila (slika 1).
- 4 - Nosite primerna oblačila in zaščitna sredstva kot so: škornje, delovne hlače, rokavice, zaščitna očala, zaščitno sluha in zaščitno čelado. Oblačila naj bodo oprijeta, vendar udobna (glejte strani 12-13).
- 5 - Ne dovolite, da bi motorno koso uporabljali otroci.
- 6 - Ne dovolite, da bi se vam druge osebe med košnjo približale na manj kot 15 metrov (slika 2).
- 7 - Preden začnete s košnjo se prepričajte, da je vijak za pritrditev rezila dobro privit.
- 8 - Motorna kosa naj bo opremljena z dodatno opremo za rezanje, ki jo priporoča proizvajalec (glejte strani 59).
- 9 - Nikoli ne uporabljajte motorne kose brez ščitnika rezila ali glave.
- 10 - Pred zagonom motorja se prepričajte, da se rezilo prosto giblje.

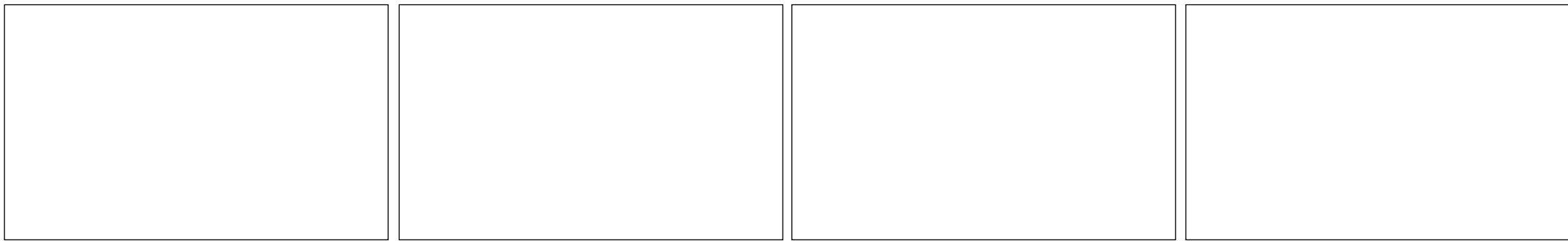



Slovenščina	Svenska	
VARNOSTNA OPOZORILA	SÄKERHETSREGLER	
<p>in ni v stiku s tujimi telesi.</p> <p>11 - Med delom občasno ustavite motor in preglejte rezilo. Takoj ko opazite prve znake razpok ali odlomov, ga zamenjajte (slika 3).</p> <p>12 - Stroj uporabljajte samo v dobro prezračenih prostorih. Ne uporabljajte ga v eksplozivni, vnetljivi atmosferi in v zaprtih prostorih (slika 4).</p> <p>13 - Ob delujočem motorju se nikoli ne dotikajte rezila in ne poskušajte servisirati kose.</p> <p>14 - Na priključno gred stroja je prepovedano namestiti katerikoli delovni pripomoček, ki ga ni dobavil proizvajalec.</p> <p>15 - Ne delajte s strojem, ki je poškodovan, slabo popravljen, nepravilno montiran ali samovoljno predelan. Ne poskušajte odstraniti ali onesposobiti nobene od varnostnih naprav. Uporabljajte samo tiste pripomočke za rezanje, ki so navedeni v tabeli.</p> <p>16 - Vse etikete z oznakami nevarnosti in varnostnimi navodili naj bodo brezhibne. V primeru poškodbe ali obrabe etiket, jih nemudoma zamenjajte (glejte str. 4-5).</p> <p>17 - Stroja ne uporabljajte za drugačne namene od tistih, ki so navedeni v priročniku (glejte str. 30).</p> <p>18 - Ne puščajte stroja s prižganim motorjem brez nadzora.</p> <p>19 - Če nosilna ročka ni montirana, ne žigajte motorja.</p> <p>20 - Pred vsako uporabo motorne kose se prepričajte, da vsi sestavni deli in varnostne naprave delujejo pravilno.</p> <p>21 - Ne poskušajte izvajati postopkov ali popravil, ki niso sestavni del običajnega vzdrževanja. Obiščite pooblaščenega trgovca.</p> <p>22 - V primeru, da je stroj izrabljen, ga ne odvzite nekje v naravi, temveč ga vrnite trgovcu, ki bo poskrbel, da ga bodo odstranili na pravi način.</p> <p>23 - Obrezovalnik grmičevja lahko date ali posodite samo osebam, ki imajo ustrezne delovne izkušnje, ki so seznanjene z načinom delovanja in ki ga znajo pravilno uporabljati. Izročite jim tudi priročnik za uporabo, da ga preberejo, preden začnejo z delom.</p> <p>24 - Vse servisiranje žage, ki ni navedeno v tem priročniku, naj izvaja le strokovno usposobljeno osebje.</p> <p>25 - Ta priročnik imejte vedno vsako uporabo vedno pri roki.</p> <p>26 - Ne pozabite, da ste kot lastnik stroja oziroma njegov uporabnik odgovorni za delovne nezgode ali poškodbe, ki bi jih utrpeli tretje osebe ali njihovo imetje.</p>	<p> <b>WARNING! Om trimmern används på korrekt sätt är den ett snabbt, bekvämt och effektivt arbetsredskap. Om den däremot används på felaktigt sätt eller utan erforderlig försiktighet kan den bli ett farligt redskap. Följ noggrant säkerhetsreglerna nedan och i resten av handboken så att ditt arbete alltid kan ske på tillfredsställande och säkert sätt.</b></p> <p> <b>WARNING: Tändningssystemet på din enhet, producerar ett elektromagnetiskt fält med mycket låg intensitet. Detta fält kan störa vissa pacemakers. För att minska risken för allvarliga eller dödliga skador, ska personer med pacemaker rådfråga sin läkare och tillverkaren av pacemakern innan de använder den här maskinen.</b></p> <p> <b>WARNING! – Nationella förordningar kan begränsa användningen av maskinen.</b></p> <ol style="list-style-type: none"><li>1 - Använd inte maskinen förrän du har skaffat dig information om hur maskinen ska användas. Operatören ska vid första användningen öva sig innan den används på fältet.</li><li>2 - Maskinen får endast användas av vuxna personer som känner till reglerna för hur maskinen skall användas och har god kondition och hälsa.</li><li>3 - Använd inte trimmern när du är trött eller efter att ha intagit alkohol, droger eller medicin (Fig. 1).</li><li>4 - Ha på dig lämpliga kläder och skydd, som stövlar, slitstarka långbyxor, skyddshandskar, skyddsglasögon, hörselskydd och skyddshjälm (se sid. 12-13). Bär åtsittande och bekväma kläder.</li><li>5 - Låt inte barn använda trimmern.</li><li>6 - Se till att inga andra personer befinner sig på mindre än 15 meters avstånd från trimmern när den används (Fig. 2).</li><li>7 - Kontrollera att fästbulten är väl åtdragen innan du börjar använda trimmern.</li><li>8 - Trimmern måste utrustas med de skärverktyg som rekommenderas av tillverkaren (se sid. 59).</li><li>9 - Använd aldrig trimmern om skyddet över skivan eller trimmerhuvudet inte sitter på plats.</li><li>10 - Kontrollera att skivan snurrar obehindrat och att den inte har</li></ol>	<p>kontakt med något föremål innan du startar motorn.</p> <ol style="list-style-type: none"><li>11 - Kontrollera skivan ofta under arbetet, men stoppa motorn innan kontrollen görs. Byt skivan direkt om du upptäcker sprickor eller skador (Fig. 3).</li><li>12 - Använd endast maskinen på väl ventilerade platser. Använd den inte där risk för explosion eller antändning föreligger eller i stängda utrymmen (Fig. 4).</li><li>13 - Gör inget underhåll och vidrör inte skivan när motorn är igång.</li><li>14 - Det är förbjudet att anbringa någon anordning på maskinens kraftuttag annat än den som levererats av tillverkaren.</li><li>15 - Arbeta inte med en skadad maskin, dåligt reparerad, fel monterad eller godtyckligt justerad. Ta inte bort någon säkerhetsanordning och se till att inga säkerhetsanordningar skadas eller blir överksamma. Använd enbart skäranordningar angivna i tabellen.</li><li>16 - Se till att alla etiketter med varnings- och säkerhetssymboler är i perfekt skick. Om etiketterna skadas eller blir oläsbara måste de omedelbart bytas ut (se sid. 4-5).</li><li>17 - Använd inte maskinen för annat bruk än det som anges i manualen (se sid. 30).</li><li>18 - Lämna inte maskinen med motorn igång.</li><li>19 - Starta inte motorn utan att armen är monterad.</li><li>20 - Kontrollera trimmern varje dag för att vara säker på att säkerhetsanordningar och andra anordningar är funktionsdugliga.</li><li>21 - Gör inga ingrepp eller reparationer som inte ingår i det normala underhållet. Vänd dig till en auktoriserad serviceverkstad.</li><li>22 - Lämna maskinen till återförsäljaren när den skall skrotas. Kasta den inte i naturen. Återförsäljaren tar hand om maskinen på korrekt sätt.</li><li>23 - Låt endast personer som har fackkunskap och kännedom om röjarens funktion och användning använda eller låna maskinen. Överlämna även Handboken med bruksanvisningar till personer som skall använda röjaren. Handboken skall läsas innan arbetet påbörjas.</li><li>24 - Vänd dig alltid till återförsäljaren för klargöranden och viktiga reparationer.</li><li>25 - Förvara denna handbok med omsorg och läs den före varje användning av maskinen.</li><li>26 - Kom ihåg att ägaren eller operatören är ansvarig för olyckor eller risker som åsamkas tredje part eller deras egendom.</li></ol>

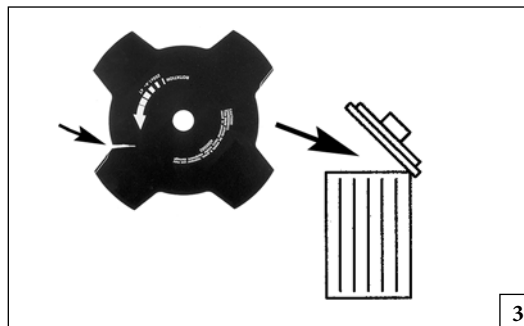
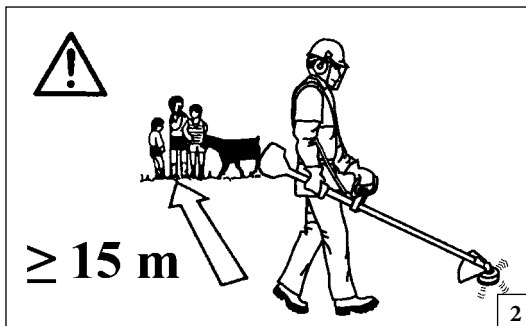
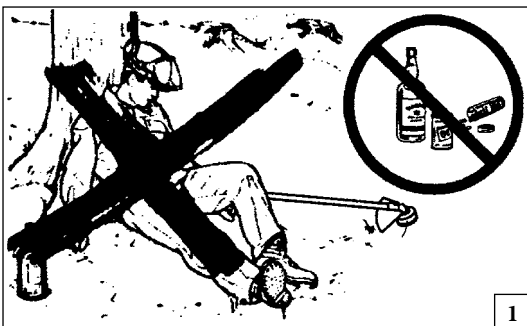

Hrvatski

Română

## SIGURNOSNI PROPISI

## NORME DE SIGURANȚĂ

**⚠ PAŽNJA** - Ako se pravilno koristi, ovaj trimer predstavlja brz, praktičan i djelotvoran radni alat. Nepropisno korištenje i zanemarivanje potrebnih mjera predostrožnosti može vas izložiti opasnostima. Radit ćete uvijek na siguran način i sa zadovoljstvom ako pažljivo slijedite dole navedene sigurnosne propise, kao i one koje ćete naći dalje u uputstvima.

**⚠ PAŽNJA:** Sustav za paljenje vašeg uređaja proizvodi elektromagnetsko polje vrlo niskog intenziteta. To polje može utjecati na pojedine pacemakere. Radi umanjenja opasnosti od teških ili smrtonosnih ozljeda, osobe s pacemakerom bi, prije korištenja ovoga stroja, trebale potražiti savjet od liječnika, kao i od proizvođača pacemakera.

**⚠ PAŽNJA!** – Državni propisi mogu ograničavati uporabu stroja.

- 1 - Nemojte koristiti stroj ako niste na specifičan način upućeni u njegovu uporabu. Neiskusni rukovatelj se mora uvježbati prije korištenja na radnom području.
- 2 - Stroj smiju koristiti samo odrasle osobe koje su radno sposobne i upoznate s propisima o uporabi.
- 3 - Nemojte upotrebljavati trimer ako ste fizički premoreni, odnosno pod utjecajem alkohola, droga ili lijekova (sl. 1).
- 4 - Obucite prikladnu odjeću i stavite zaštitnu opremu kao što su čizme, čvrste hlače, rukavice, zaštitne naočale, slušalice i zaštitnu kacigu. Nosite pripijenu, ali udobnu odjeću (vidi str. 12-13).
- 5 - Ne dozvoljavajte da trimer koriste djeca.
- 6 - Nemojte dozvoliti drugim osobama da se zadržavaju u djelokrugu od 15 m tijekom uporabe trimera (sl. 2).
- 7 - Prije uporabe trimera, provjerite da je zavrtanj za učvršćenje noža dobro zavijen.
- 8 - S ovim trimrom smijete upotrebljavati jedino opremu za rezanje koju preporučuje Proizvođač (vidi str. 59).
- 9 - Nemojte koristiti trimer bez štitnika za nož ili za glavu trimera.
- 10 - Prije pokretanja motora provjerite da okretanje noža bude slobodno i bez dodirivanja vanjskih predmeta.

- 11 - Tijekom rada često provjeravajte nož zaustavljajući motor. Čim se pojave raspukline ili lomovi, zamijenite nož (sl. 3).
- 12 - Koristite stroj samo u dobro prozračenim prostorijama, nipošto u eksplozivnoj ili zapaljivoj atmosferi ili u zatvorenim prostorijama (sl. 4).
- 13 - Dok je motor upaljen, nemojte obavljati nikakve radnje održavanja i nemojte dirati nož.
- 14 - Zabranjeno je na prijenosnik snage stroja priključivati bilo kakav uređaj kojeg nije dostavio proizvođač.
- 15 - Nemojte raditi sa strojem koji je oštećen, nepropisno popravljen, nepravilno montiran ili preinačen. Nemojte skidati, oštećivati ili onemogućiti rad bilo kojeg sigurnosnog sistema. Koristite samo reznu opremu koja se navodi u tablici.
- 16 - Pazite da su sve naljepnice sa znakovima opasnosti i sigurnosti u savršenom stanju. U slučaju oštećenja ili propadanja treba ih odmah zamijeniti (vidi str. 4-5).
- 17 - Nemojte koristiti uređaj u svrhe drugačije od onih navedenih u priručniku (vidi str. 31).
- 18 - Ne ostavljajte stroj s upaljenim motorom.
- 19 - Nemojte paliti motor ako ručka nije montirana.
- 20 - Svakodnevno kontrolirajte trimer kako bi ste bili sigurni da svi sigurnosni i ostali sustavi pravilno rade.
- 21 - Nemojte izvoditi zahvate ili vršiti popravke koji ne spadaju u uobičajeno održavanje. Obratite se ovlaštenim radionicama.
- 22 - Ako smatrate da je radni vijek stroja okončan, nemojte ga ostavljati u okolišu nego ga vratite ovlaštenom prodajnom mjestu koje će se pobrinuti za propisno odlaganje.
- 23 - Izručite ili posudite rezač grmlja samo iskusnim osobama koje su upoznate s radom i s pravilnom uporabom stroja. Izručite i priručnik s uputama za uporabu, kojeg obavezno treba pročitati prije pristupanja radu.
- 24 - Obratite se svaki put vašem prodajnom mjestu za bilo koje razjašnjenje ili važniji zahvat.
- 25 - Pažljivo čuvajte ova uputstva i konzultirajte ih prije svakog korištenja pile.
- 26 - Zapamtite da je vlasnik ili rukovatelj odgovoran za nesreću ili opasnost koju pretrpe treće osobe ili koja je nanešena njihovom vlasništvu.

**⚠ ATENȚIE** - Motocoasa, dacă este utilizată corect, este un instrument de lucru rapid, comod și eficient; dacă este utilizat în mod incorect sau fără a se lua măsurile de precauție necesare, poate deveni un instrument periculos. Pentru ca munca dv. să fie întotdeauna plăcută și sigură, respectați cu strictețe normele de siguranță indicate mai jos și în restul manualului.

**⚠ ATENȚIE:** Sistemul de aprindere al aparatului dv. produce un câmp electromagnetic de intensitate foarte joasă. Acest câmp poate interfera cu unele pacemakere. Pentru a reduce riscul de leziuni grave sau mortale, persoanele cu pacemaker trebuie să-și consulte medicul și pe producătorul pacemakerului înainte de a utiliza acest aparat.

**⚠ ATENȚIE!** – Regulamentele naționale pot limita utilizarea aparatului.

- 1 - Nu utilizați aparatul înainte de a fi instruiți în mod special în legătură cu folosirea acestuia. Operatorul care folosește aparatul pentru prima oară trebuie să se pregătească făcând exerciții înainte de a-l folosi pe teren.
- 2 - Aparatul trebuie utilizat numai de persoane adulte, cu o bună condiție fizică și care cunosc instrucțiunile de utilizare.
- 3 - Nu folosiți motocoasa dacă sunteți obosiți sau sub efectul alcoolului, al drogurilor sau al medicamentelor (Fig. 1).
- 4 - Purați îmbrăcăminte adecvată și echipament de siguranță precum cizme, pantaloni rezistenți, mănuși, ochelari de protecție, antifoane și cască de protecție (v. pag. 12-13). Folosiți haine mulate pe corp, dar comode.
- 5 - Nu permiteți copiilor să folosească motocoasa.
- 6 - Nu permiteți altor persoane să se apropie la mai puțin de 15 metri în timpul utilizării motocoasei (Fig. 2).
- 7 - Înainte să folosiți motocoasa, verificați ca șurubul de fixare a discului să fie bine strâns.
- 8 - Motocoasa trebuie să fie echipată cu accesoriile de tăiere recomandate de producător (v. pag. 59).
- 9 - Nu folosiți motocoasa fără elementul de protecție al discului sau al capului de tăiere.
- 10 - Înainte de a porni motorul, verificați ca discul să se rotească liber și

--	--	--	--

Română	
NORME DE SIGURANȚĂ	
<p>să nu fie în contact cu corpuri străine.</p> <p>11 - În timpul lucrului controlați frecvent discul, oprind motorul. Înlocuiți discul imediat ce apar fisuri sau crăpături (Fig. 3).</p> <p>12 - Utilizați aparatul doar în locuri bine aerisite, nu-l utilizați într-un mediu cu atmosferă explozivă, inflamabilă sau în încăperi închise (Fig. 4).</p> <p>13 - Când motorul este pornit, nu efectuați nicio operație de întreținere și nu atingeți discul.</p> <p>14 - Este interzis să se aplice pe priza de putere a aparatului dispozitive diferite de cele furnizate de producător.</p> <p>15 - Nu lucrați cu un aparat defect, prost reparat, prost montat sau modificat în mod arbitrar. Nu scoateți, nu deteriorați și nu faceți inutilizabil niciun dispozitiv de siguranță. Utilizați numai dispozitivele de tăiere indicate în tabel.</p> <p>16 - Păstrați toate etichetele cu semnele de pericol și de siguranță în condiții perfecte. În cazul în care sunt deteriorate, înlocuiți-le imediat. (Vezi pag. 4-5).</p> <p>17 - Nu folosiți aparatul pentru utilizări diferite de cele indicate în manual (vezi pag. 31).</p> <p>18 - Nu părăsiți aparatul cu motorul pornit.</p> <p>19 - Nu porniți motorul fără ca brațul să fie montat.</p> <p>20 - Controlați zilnic motocoasa pentru a vă asigura că toate dispozitivele, atât cele de siguranță, cât și celelalte, sunt în stare de funcționare.</p> <p>21 - Nu efectuați operațiuni sau reparații diferite de cele de întreținere normală. Adresați-vă atelierelor autorizate.</p> <p>22 - În cazul în care aparatul trebuie casat, nu-l abandonați la întâmplare, ci predați-l dealerului, care se va ocupa de eliminarea sa corectă.</p> <p>23 - Predați sau împrumutați motocoasa numai unor utilizatori bine pregătiți, care cunosc modul de funcționare și utilizarea corectă a aparatului. Predați, de asemenea, și Manualul cu instrucțiunile de folosire, care trebuie citit înainte de a începe lucrul.</p> <p>24 - Adresați-vă întotdeauna Dealerului pentru orice lămurire sau pentru o intervenție prioritară.</p> <p>25 - Păstrați cu grijă acest Manual și consultați-l înainte de fiecare utilizare a aparatului.</p> <p>26 - Amintiți-vă că proprietarul sau operatorul este responsabil pentru accidente sau a riscurilor suportate de către terți sau a bunurilor proprii.</p>	



Size S p.n. 3155014A  
 Size M p.n. 3155001A  
 Size L p.n. 3155002A  
 Size XL p.n. 3155003A  
 Size XXL p.n. 3155004A

1

Size S p.n. 3155083  
 Size M p.n. 3155084  
 Size L p.n. 3155085  
 Size XL p.n. 3155086  
 Size XXL p.n. 3155087



2



Size 41 p.n. 001001079A  
 Size 42 p.n. 001001080A  
 Size 43 p.n. 001001081A  
 Size 44 p.n. 001001082A  
 Size 45 p.n. 001001083A

3

Nederlands

Slovenščina

Svenska

**BESCHERMENDE VEILIGHEIDSKLEDING**

**VARNOSTNA ZAŠČITNA OBLAČILA**

**SKYDDSKLÄDER**

**⚠ Draag daarom bij het werken met de bosmaaier altijd goedgekeurde beschermende veiligheidskleding.** Het gebruik van beschermende kleding vermindert niet de risico's voor letsel, maar beperkt wel de gevolgen van ongevallen. Vraag uw dealer om advies bij het kiezen van de juiste kleding.

**⚠ Pri delu z motorno žago vedno nosite odobrena zaščitna oblačila.** Uporaba zaščitnih oblačil ne preprečuje tveganja poškodb, vendar pa v primeru nesreče zmanjšuje obseg poškodb. Zaupajte vašemu dobavitelju, da bo izbral za vas primerno opremo.

**⚠ Bär alltid godkända skyddskläder när du arbetar med trimmern.** Att bära skyddskläder eliminerar inte risken för personskador, men reducerar effekterna av skadorna i samband med olyckor. Vänd dig till återförsäljaren för att få råd om lämplig klädsel.

De kleding moet goed zitten, en mag de bewegingen niet hinderen. Draag niet te wijde, beschermende kleding. **Het beschermende jack (Fig. 1) en de broek (Fig. 2) van Oleo-Mac zijn hiervoor ideaal.** Draag geen kleding, dassen, stropdassen of sieraden die in de takken verstrikt kunnen raken. Lang haar mag niet los gedragen worden, en moet worden beschermd (bijvoorbeeld met een hoofddoek, een muts, een helm, enz.).

Oblačilo mora biti primerno in ne sme ovirati. Nosite oprijeta, zaščitna oblačila. **Oleo-Mac zaščitni suknjiči (slika 1) in hlače (slika 2) so idealni.** Ne nosite oblek, šalov, kravat ali verižic, ki bi se lahko zapletle v vejice. Zvijte in pokrijte dolge lase (npr. z ruto, kapo, zaščitno čelado, ipd.).

Kläderna skall passa bra och inte vara till besvär. Bär åtsittande skyddskläder. **Jacka (Fig. 1) och arbetsbyxor (Fig. 2) med skydd från Oleo-Mac är det idealiska.** Bär inte kläder, skor, slips eller smycken som kan fastna i buskar eller sly. Sätt upp långt hår och skydda håret med exempelvis en schal, en mössa eller en hjälm.

**Draag veiligheidsschoenen met antislipzool en stalen punten (Fig. 3).**

**Zaščitni čevlji z nedersečim podplatom in neprebojnim varnostnim vložkom (slika 3).**

**Bär skyddsskor med halkskyddande sulor och stålspetsar (Fig. 3).**

**Draag een veiligheidsbril of een vizier (Fig. 4-5)!**

**Nosite zaščitna očala ali vizir (sliki 4-5)!**

**Bär skyddsglasögon eller skyddsvizir (Fig. 4-5)!**

**Gebruik gehoorbeschermingen; bijvoorbeeld oorkappen (Fig. 6) of oordoppen.** Het gebruik van gehoorbeschermingen vereist grotere aandacht en voorzichtigheid, want geluidsignalen die waarschuwen voor gevaar (schreeuwen, alarmen, enz.) worden minder goed gehoord.

**Uporablajte zaščito proti hrupu; npr. zaščitne slušnike (slika 6) ali čepke.** Uporaba zaščite sluha zahteva več pozornosti in previdnosti pri delu, saj je omejena tudi sposobnost sprejemanja zvočnih opozoril na nevarnost (kričanje, alarmi, ipd.).

**Bär bullerskydd, till exempel hörlurar (Fig. 6) eller öronproppar.** När bullerskydd används krävs större uppmärksamhet och försiktighet eftersom det blir svårare att uppfatta ljud- och varningssignaler, som skrik, larmsignaler osv.

**Draag handschoenen (Fig. 7) die de trillingen optimaal absorberen.**

**Nosite rokavice (slika 7), ki zagotavljajo največjo absorbcijo treslajev.**

**Bär handskar (Fig. 7) som ger maximal absorbering av vibrationerna.**

**Oleo-Mac biedt een complete veiligheidsuitrusting.**

**Oleo-Mac ponuja kompletan izbor varnostne opreme.**

**Oleo-Mac har ett komplett utbud av säkerhetsutrustning.**



p.n. 3155027R

4



p.n. 001000939A



p.n. 001000940A

5



p.n. 001000835

6



S-8	P.N. 3155029
M-9	P.N. 3155030
L-10	P.N. 3155031
XL-11	P.N. 3155032
XXL-12	P.N. 3155033

7

Hrvatski

Română

### ZAŠTITNA ODJEĆA ZA VAŠU SIGURNOST

### ÎMBRĂCĂMINTEA DE PROTECȚIE

**⚠** Kad koristite trimer, iz sigurnosnih razloga uvijek nosite zaštitnu homologiranu odjeću. Nošenje zaštitne odjeće neće ukloniti opasnost od povrede, ali će smanjiti štetne posljedice u slučaju nesreće. Posavjetujte se s vašim prodavačem o izboru odgovarajuće odjeće.

Odjeća mora biti pogodna i ne smije smetati. Nosite pripijenu odjeću koja vas ujedno zaštićuje od povreda. **Kaputić (sl. 1) i radne hlače s prsnim dijelom i naramenicama (sl. 2) Oleo-Mac su idealni.** Nemojte nositi odjeću, šalove, kravate ili ogrlice koji bi se mogli zaplesti u grmlje. Dugu kosu trebate skupiti i zaštititi (npr. maramom, beretkom, kacigom, itd.).

**Obujte zaštitne cipele s neklizajućim potplatima i čeličnim kpicama (sl. 3).**

**Stavite zaštitne naočale ili vizir (sl. 4-5)!**

**Zaštitite se od buke, na primjer zaštitnim slušalicama (sl. 6) ili čepovima.** Uporaba zaštite za sluh zahtijeva veću pozornost i opreznost, pošto je zamjećivanje zvučnih signala opasnosti (povika, alarma, itd.) ograničeno.

**Stavite rukavice (sl. 7) koje će omogućiti maksimalno apsorpciju vibracija.**

**Oleo-Mac nudi kompletan izbor zaštitne opreme.**

**⚠** Când lucrați cu motocoasa, purtați întotdeauna îmbrăcăminte de protecție omologată în privința siguranței. Folosirea îmbrăcăminții de protecție nu elimină riscul de rănire, dar poate reduce efectele rănirii în caz de accident. Dealerul dv. de încredere vă poate ajuta să alegeți îmbrăcămintea adecvată.

Îmbrăcămintea trebuie să fie adecvată și nu trebuie să vă stânjenească mișcările. Purtați îmbrăcăminte de protecție strânsă pe corp. **Jachetele (Fig. 1) și salopetele (Fig. 2) de protecție Oleo-Mac sunt ideale.** Nu purtați haine, eșarfe, cravate sau bijuterii care s-ar putea agăța în rămurele. Strângeți-vă părul, dacă este lung, și protejați-l (de ex. cu un fular, o beretă, o cască etc.)

**Purtați pantofi de siguranță dotați cu tălpi antiderapante și cu vârfuri de oțel (Fig. 3).**

**Purtați ochelari sau vizieră de protecție (Fig. 4-5)!**

**Purtați echipament de protecție împotriva zgomotelor; de exemplu căști (Fig. 6) sau dopuri pentru urechi.** Utilizarea echipamentului de protecție pentru urechi necesită o atenție și o prudență sporite, deoarece percepția semnalelor acustice de pericol (strigăte, alarme etc.) este limitată.

**Purtați mănuși (Fig. 7) care permit o absorbție maximă a vibrațiilor.**

**Oleo-Mac vă oferă o gamă completă de echipament de protecție.**

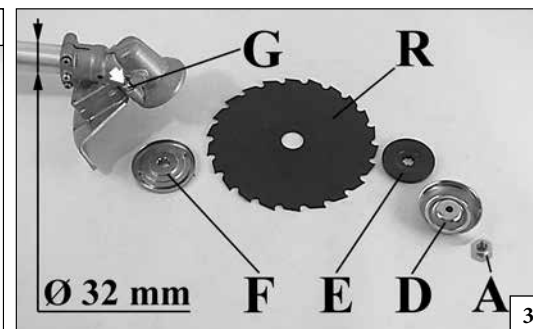
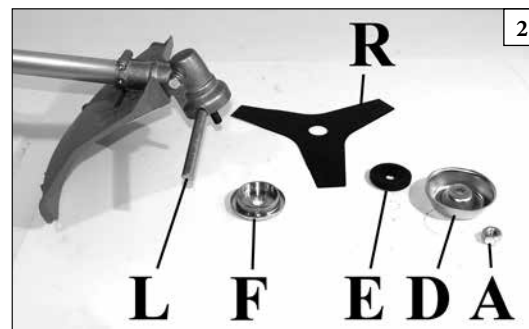
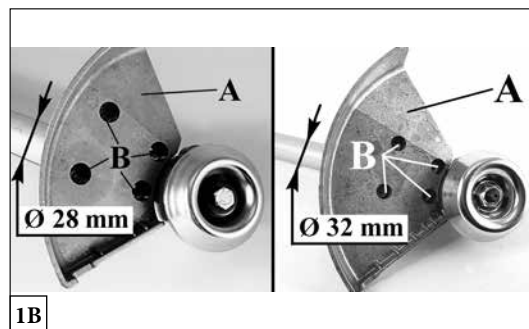
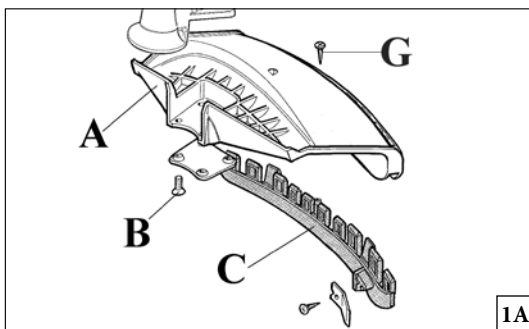

Nederlands

Slovenščina

Svenska

## MONTÁŽ

## SESTAVA

## ASSEMBLERING

### MONTAGE VAN DE VEILIGHEIDSKAP (Fig. 1A-B)

Monteer de kunststof of stalen beschermkap (A) met de bouten op zodanige wijze aan de steel dat deze een goede bescherming biedt (B).

**OPMERKING: Gebruik de extra beschermrand (C, Fig. 1 A) alleen in combinatie met de nylon draadkop. De beschermkap (C) moet met de schroef (G) op de beschermkap (A) bevestigd worden.**

Voor hout-zaagschijven (22-60-80 tanden) moet **altijd** de speciale metalen bescherming worden gebruikt (Fig. 1B).

### MONTAGE VAN HET MAAIBLAD "S" MODELLEN (Fig. 2)

Draai de moer in wijzerzin los (A); verwijder het deksel (D) en de binnenflens (E). Monteer het maaiblاد (R) op de bovenste flens (F); controleer de draairichting. Monteer de onderste flens (E), het deksel (D) en draai de moer (A) in tegenwijzerzin vast. Steek de meegeleverde spil (L) in het daartoe voorziene gat om het maaiblاد te blokkeren en de moer te kunnen aanhalen op **2,5 Kgm (25 Nm)**.

### MONTAGE VAN HET MAAIBLAD "T" MODELLEN (Fig. 3)

Draai de moer (linkse draad) (A) met de klok mee los en verwijder deksel (D) en onderring (E). Monteer het maaimes (R) op de borgring (F) waarbij u er op let, dat de draairichting goed is en dat deze goed gepositioneerd is t.o.v. de houder. Monteer de onderring (E), deksel (D) en moer (A) tegen de wijzers van de klok in vast.

Druk op de hiervoor bestemde drukknop (G) om het maaiblاد te blokkeren. Nnu kan men moer (A, Fig. 3) op moment vastdraaien (**3 kgm - 30 Nm**).

**⚠ LET OP - De buisklem (zie pijlen C, Fig.4) moet in het montagegat van de maaischijf steken.**

### NAMESTITEV VARNOSTNEGA ŠČITNIKA (slika 1A-B)

Z vijaki pritrdite ščitnik rezila (A) na cev pogonske gredi tako, da zagotavlja uporabniku varno delo (B).

**OPOMBA: ščitnik (C, slika 1A) samo z glavom z najlonsko nitko. Z vijakom (G) pritrdite ščitnik (C) na zaščito (A).**

Če uporabljate krožna rezila za les (22-60-80 zob), vedno pritrdite kovinski ščitnik (slika 1B).

### NAMESTITEV DISKA - MODELI "S" (slika 2)

Odvijte matico (A) v smeri urnega kazalca; odstranite kapo (D) in spodnjo prirobnico (E). Montirajte rezilo (R) na zgornjo prirobnico (F), pri čemer pazite na pravilno smer vrtenja. Montirajte spodnjo prirobnico (E), kapo (D) in privijte matico (A) v smeri proti urnemu kazalcu. Vstavite priloženi zatič (L) v ustrezno vrtino, da blokirate rezilo in omogočite pritezanje matice z momentom **2,5 Kgm (25 Nm)**.

### NAMESTITEV DISKA - MODELI "T" (slika 3)

Popustite vijak (A) v smeri urinega kazalca; odstranite kapico (D) in spustite prirobnico (E).

Namestite rezilo (R) na zgornjo prirobnico (F). Bodite pozorni na pravilno smer vrtenja.

Pritrdite spodnjo prirobnico (E), kapico (D) in privijte vijak (A) v smeri, nasprotni gibanju urinega kazalca.

Pritisnite na gumb (G, slika 3). Tako blokirate rezilo. Vijak (A) privijte z momentom **3 kgm (30 Nm)**.

**⚠ POZOR - Obroček (glejte puščici C, slika 4) mora sestiti v pritrdilno vrtino koluta.**

### MONTERING AV SKYDDSKÅPAN (Fig. 1A- B)

Fixera skyddskåpan (A) vid riggröret med skruvarna (B) så att arbetet kan ske i full säkerhet.

**OBSERVERA: Använd skyddet (C, Fig. 1A) endast tillsammans med trimmerhuvudet med nylontråd. Skyddet (C) skall fixeras med skruven (G) vid skyddskåpan (A).**

Använd alltid det speciella metallskyddet till träskivor (22-60-80 tänder) (Fig. 1B).

### MONTERING AV SKIVA MODELL "S" (Fig. 2)

Skruva loss muttern i medurs riktning (A); ta bort koppen (D) och den nedre flänsen (E). Montera skivan (R) på den övre flänsen (F) och kontrollera att rotationsriktningen är korrekt. Montera den nedre flänsen (E) och koppen (D) och skruva åt muttern (A) moturs. Sätt in den medföljande pinnen (L), i det speciella hålet för att blockera skivan och kunna dra åt muttern till **2.5 kgm (25 Nm)**.

### MONTERING AV SKIVA MODELL "T" (Fig. 3)

Skruva ur muttern (A) i moturs riktning. Ta bort koppen (D) och den nedre flänsen (E). Montera skivan (R) på den övre flänsen (F) och kontrollera att rotationsriktningen är korrekt. Montera den nedre flänsen (E) och koppen (D) och skruva åt muttern (A) moturs.

Tryck på den speciella knappen (G, Fig. 3) för att blockera skivan och kunna dra åt muttern (A) **3 kgm (30 Nm)**.

**⚠ OBSERVERA - Kragen (se pilarna C, Fig.4) måste hamna i skivans monteringshål.**

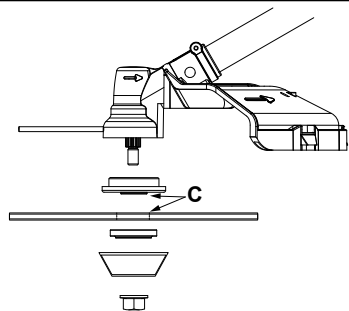

4

Hrvatski

## SKLAPANJE

**MONTIRANJE SIGURNOSNOG ŠTITNIKA (sl. 1A-B)**  
Učvrstite štinik (A) na cijev za prijenos pomoću vijka (B) u položaju koji će vam omogućiti siguran rad.

**NAPOMENA: koristite zaštitu (C, sl. 1A) samo s glavom s najlonskim nitima. Zaštitu (C) treba pomoću vijka (G) učvrstiti na štitnik (A).**

Za drvene noževe (s 22/60/80 Krakova), koristite uvijek odgovarajući metalni štitnik (sl. 1B).

**MONTIRANJE NOŽA - MODELI "S" (sl. 2)**

Odvijte maticu (A) u smjeru kazaljke na satu; skinite karter (D) i donju prirubnicu (E). Montirajte nož (R) na gornju prirubnicu (F), provjeravajući da li je smjer okretanja ispravan. Montirajte donju prirubnicu (E), karter (D) te navijte maticu (A) obratno od smjera kazaljke na satu. Uvucite dostavljeni klin (L) u odgovarajući otvor, kako biste zakočili nož i omogućili učvršćivanje matice za **2,5 kgm (25 Nm)**.

**MONTIRANJE NOŽA - MODELI "T" (sl. 3)**

Odvijte maticu (A) u smjeru kazaljke na satu; skinite karter (D) i donju prirubnicu (E). Montirajte nož (R) na gornju prirubnicu (F), provjeravajući da li je smjer okretanja ispravan. Montirajte donju prirubnicu (E), karter (D) te navijte maticu (A) obratno od smjera kazaljke na satu.

Pritisnite odgovarajuće dugme (G, sl. 3) da bi ste zakočili nož i omogućili učvršćivanje matice (A) za **3 kgm (30 Nm)**.

**⚠ PAŽNJA** – Prsten (vidi strelice C, sl. 4) mora sjesti u otvor za montiranje diska.

Română

## MONTAREA

**MONTAREA ELEMENTELOR DE PROTECȚIE (Fig. 1A-B)**

Fixați capacul de protecție (A) la tubul de transmisie, cu ajutorul șuruburilor (B), într-o poziție care să vă permită să lucrați în siguranță.

**NOTĂ: folosiți elementul de protecție (C, Fig. 1A) numai cu capul cu fire de nailon. Elementul de protecție (C) trebuie să fie fixat cu șurubul (G) de capacul de protecție (A).**

Pentru discurile pentru lemn (22-60-80 de dinți), utilizați capacul corespunzător de protecție din metal (Fig. 1B).

**MONTAREA DISCULUI MODELELE "S" (Fig. 2)**

Deșurubați în sens orar șurubul (A); scoateți cupa (D) și flanșa inferioară (E). Montați discul (R) pe flanșa superioară (F), asigurându-vă că sensul de rotație este cel corect. Montați flanșa inferioară (E), cupa (D) și înșurubați șurubul (A) în sens antiorar. Introduceți tija din dotare (L) în orificiul corespunzător, pentru a bloca discul și a permite strângerea șurubului la **2,5 Kgm (25 Nm)**.

**MONTAREA DISCULUI MODELELE "T" (Fig. 3)**

Deșurubați în sens orar șurubul (A); scoateți cupa (D) și flanșa inferioară (E). Montați discul (R) pe flanșa superioară (F), asigurându-vă că sensul de rotație este cel corect. Montați flanșa inferioară (E), cupa (D) și înșurubați șurubul (A) în sens antiorar.

Apăsăți pe butonul corespunzător (G, Fig. 3) pentru a bloca discul și a permite strângerea șurubului (A) la **3 kgm (30 Nm)**.

**⚠ ATENȚIE** – Colierul (vezi săgețile C, Fig. 4) trebuie să fie poziționat în orificiul de montare al discului.

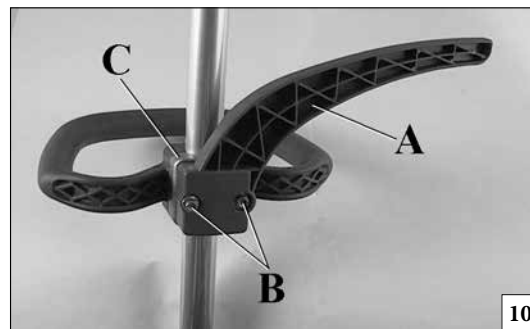
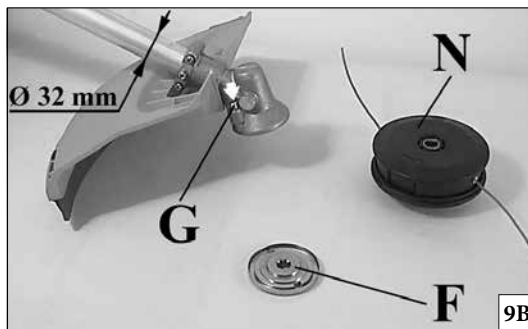
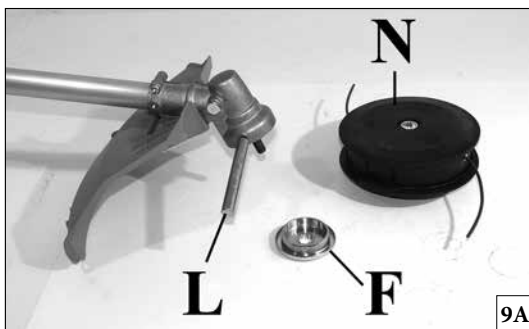

Nederlands

Slovenščina

Svenska

### MONTAGE

### SESTAVA

### ASSEMBLERING

#### MONTAGE VAN DE NYLON DRAADKOP (Fig. 9A-B)

Monteer de bovenring (F) op hun plaats op de transmissie. Plaats de blokkeerpen (L) in het gat (Fig. 9A) of druk op de hiervoor bestemde drukknop (G, Fig. 9B) en schroef de draadkop (N) handvast tegen de wijzers van de klok in.

#### NAMESTITEV GLAVE Z NAJLONSKO NITKO (slika 9A-B)

Namestite zgornjo prirobnico (F). Zatič glave (L) vstavite v ustrezno odprtino (slika 9A), oziroma pritisnite gumb (G, slika 9B) in z roko privijte glavo (N) v smeri, nasprotni vrtenju urinega kazalca.

#### MONTERING AV TRIMMERHUVUDET FÖR NYLONTRÅD (Fig. 9A-B)

Sätt in den övre flänsen (F). Sätt in trimmerhuvudets fästpinne (L) i hålet (Fig. 9A) eller tryck på den speciella knappen (G, Fig. 9B) och skruva fast trimmerhuvudet (N). Skruva motsols och för hand.

#### MONTAGE VEILIGHEIDSBARRIERE (Fig. 10)

Wanneer er een schijf wordt gebruikt in plaats van de kop met nylondraden moet de "veiligheidsbarrière" worden gemonteerd. Bevestig de barrière (A) onder de aansluiting van de handgreep (C) met behulp van de schroeven (B), waarbij u erop moet letten of de "veiligheidsbarrière" wel aan de linkerzijde van de bosmaaier zit.

#### NAMESTITEV VARNOSTNE ROČICE (slika 10)

Kadar namesto najlonske nitke uporabljate rezilni disk, morate namestiti varnostno ročico. Z vijaki (B) pritrdite ročico (A) pod pritrdiščem ročaja (C). Prepričajte se, da ste varnostno ročico namestili na levi strani motorne kose.

#### MONTERING AV SKYDDSTÅNGEN (Fig. 10)

När en skärskiva används i stället för ett trimmerhuvud för nylontråd måste "skyddsstången" monteras. Fixera skyddsstången (A) under handtagets fäste (C) med skruvarna (B). Kontrollera att skyddsstången hamnar på vänster sida av trimmern.

#### MONTAGE VAN DE HANDGREEP (Fig. 11 A-B-C)

Plaats de handgreep op de steel en vergrendel deze door schroeven (A), ringen en moeren gelijkmatig en kruiselings vast te draaien. De handgreep positie is berekend op normaal gebruiksgemak van de gebruiker.

#### NAMESTITEV ROČAJA (slika 11 A-B-C)

Namestite ročaj na cev pogonske gredi in ga pritrdite z vijaki (A), podložkami in maticami. Položaj ročaja (na cevi) je odvisen od zahtev uporabnika.

#### MONTERING AV HANDTAG (Fig. 11A-B-C)

Montera handtaget på riggröret och fixera det med hjälp av skruvarna (A), brickorna och muttrarna. Handtagets läge kan justeras efter användarens önskemål.

**⚠ LET OP -** Breng het loophandvat (A, Fig.12) tussen het label pijlen (B, Fig.13) en de achterste handgreep (C, Fig.12).

**⚠ OPOZORILO -** Prilega ročaj zanke (A, slika 12 med puščicama etikete (B, slika 13) in zadnji ročaj (C, slika 12).

**⚠ VARNING -** Montera loophandtag (A, Fig.12) mellan etikett pilarna (B, Fig.13) och det bakre handtaget (C, Fig.12).

**⚠ LET OP:** Controleer of alle componenten goed gemonteerd zijn en dat alle schroeven goed vastgedraaid zijn.

**⚠ OPOZORILO:** Poskrbite, da so vsi sestavni deli pravilno nameščeni in vijaki ustrezno priviti.

**⚠ VARNING:** Kontrollera att alla trimmerns komponenter är väl fastsatta och att skruvarna är väl åtdragna.



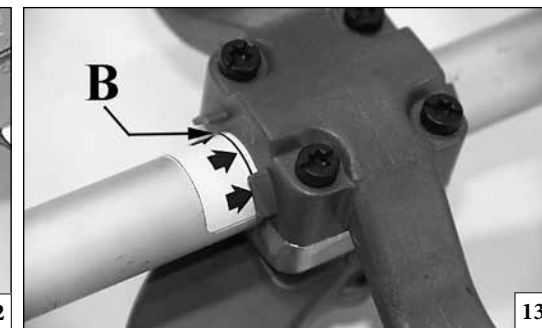
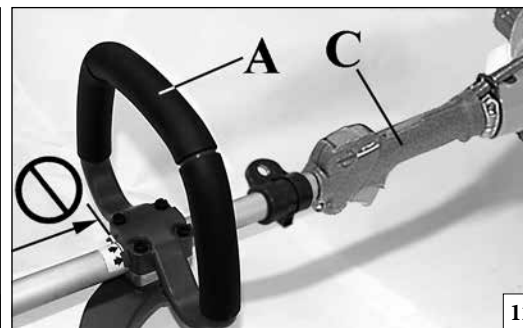
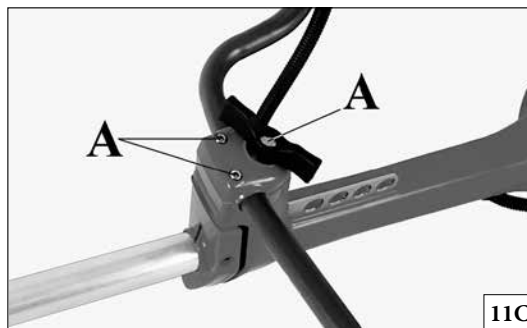
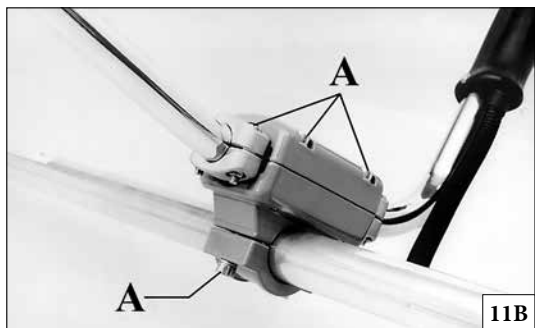

Hrvatski	Română	
<p align="center"><b>SKLAPANJE</b></p>	<p align="center"><b>MONTAREA</b></p>	
<p><b>MONTIRANJE GLAVE S NAJLONSKIM NITIMA (sl. 9A-B)</b> Stavite gornju prirubnicu (F). Stavite klin za kočenje glave (L) u odgovarajući otvor (sl. 9A) ili pritisnite odgovarajuće dugme (G, sl. 9B) i isključivo rukom navijte glavu (N) obratno od smjera kazaljke na satu.</p> <p><b>MONTIRANJE SIGURNOSNOG BRANIKA (sl. 10)</b> Ako umjesto glave s najlonskim nitima koristite nož, trebete obavezno montirati “sigurnosni branik”. Učvrstite branik (A) ispod spoja rukohvata (C) pomoću vijaka (B) i obavezno provjerite da “sigurnosni branik” ostane na lijevoj strani trimera.</p> <p><b>MONTIRANJE RUKOHVATA (sl. 11A-B-C)</b> Montirajte rukohvat na cijev za prijenos i učvrstite ga vijcima (A), podloškama i maticama. Položaj rukohvata može se podesiti obzirom na potrebe rukovatelja.</p> <p><b>⚠ NAPOMENA -</b> Postavite ručicu petlje (A, sl.12) između oznake strelice (B, sl.13) i stražnje ručke (C, sl.12).</p> <p><b>⚠ PAŽNJA:</b> provjerite da svi sastavni dijelovi trimera budu dobro spojeni te da su vijci učvršćeni.</p>	<p><b>MONTAREA CAPULUI CU FIRE DE NAILON (Fig. 9A-B)</b> Introduceți flanșa superioară (F). Introduceți tija pentru fixarea capului (L) în orificiul corespunzător (Fig. 9A) sau apăsați pe butonul respectiv (G, Fig. 9B) și înșurubați în sens antiorar capul (N) numai cu mâna.</p> <p><b>MONTAREA BARIEREI DE SIGURANȚĂ (Fig. 10)</b> Când se folosește discul în loc de capul cu fire de nailon, trebuie să se monteze “bariera de siguranță”. Fixați bariera (A) sub punctul de prindere (C) al mânerului cu ajutorul șuruburilor (B), având grijă să verificați ca “bariera de siguranță” să se afle pe partea stângă a motocoasei.</p> <p><b>MONTAREA MÂNERULUI (Fig. 11A-B-C)</b> Montați mânerul pe tubul de transmisie și fixați-l cu șuruburi (A), rondel și piulițe. Poziția mânerului poate fi reglată în funcție de necesitățile operatorului.</p> <p><b>⚠ ATENȚIE -</b> Se montează mânerul în buclă (A, Fig.12) între săgețile de etichete (B, Fig.13) și mânerul posterior (C, Fig.12).</p> <p><b>⚠ ATENȚIE:</b> Asigurați-vă că toate componentele motocoasei sunt bine fixate, iar șuruburile sunt strânse.</p>	

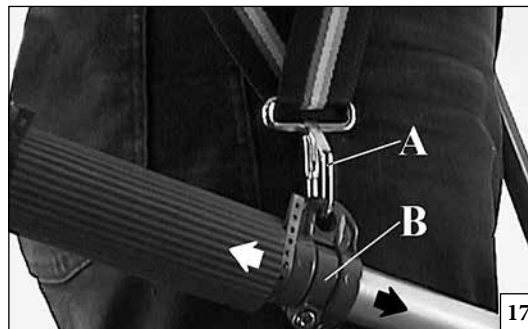
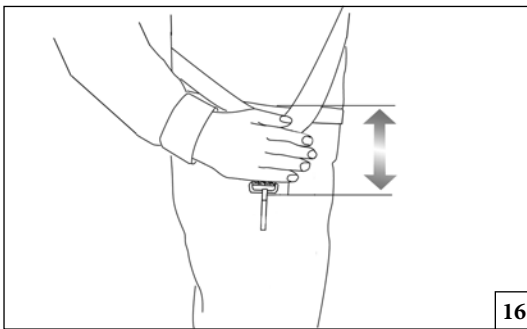

Nederlands

Slovenščina

Svenska

## VOORBEREIDINGEN VOOR HET WERKEN

## PRIPRAVE ZA DELO

## FÖRBEREDELSE

### "S" MODELLEN DRAAGRIEM

Een juiste afstelling van de draagriem geeft uw bosmaaier de juiste balans en werkhogte vanaf de grond (Fig. 16).

- Hang de draagriem enkel om.
- Haak de bosmaaier aan de draagriem d.m.v. de haak (A, Fig. 17).
- Stel het ophangoog (B, Abb. 17) zodanig af dat de bosmaaier in goede balans hangt.
- Stel de draagriem (C, Abb. 18) zodanig af, dat de bosmaaier op de juiste hoogte hangt.

### CORRECTE REGELING VAN DE DRAAGRIEMEN "T" modellen

1. Doe de dubbele draagriemen om (Fig. 19).
2. Haak de gesp (A, Fig. 20) vast in het gordelgebied en regel hem met de bovenste riem (B).
3. Haak de gesp (C) vast op de borstkas.
4. Regel de schouderbanden met de twee riemen (D, Fig. 21). Met deze draagriemen is het mogelijk de last beter te verdelen over de schouders of over de gordel, naar gelang de wensen van de gebruiker.
5. Stel de riem (E, Fig. 20) op borstkas af.
6. Haak de maaimachine aan de draagriemen vast met de sluitveer (F, Fig. 22).
7. Plaats de haak (G) zo dat de maaimachine zo goed mogelijk in evenwicht is.
8. Regel de hoogte van de machine boven het terrein met de twee riemen (H-L, Fig. 23). De juiste afstand tussen de gordel en de sluitveer (F, Fig. 22) kan worden gemeten zoals op Fig. 16. Deze regeling zorgt verder voor een juiste verdeling van het gewicht waarmee een goede balans van de maaier verkregen wordt.

**⚠ LET OP!** – Als er houtmessen worden gebruikt (22-60-80 tanden) is het verplicht een dubbele riem te gebruiken **die voorzien is van een snelkoppeling**.

### JERMENA ZA "S" MODELE

Pravilna nastavitev jermenov omogoča pravilno ravnotežje motorne kose in pravilen odmik od tal (slika 16).

- Namestite si enojne jermene.
- Motorno koso s kavljem pripnite na jermena (A, slika 17).
- Prilagodite položaj kavlja (B, slika 17) tako, da dosežete optimalno ravnotežje kose.
- Prilagodite položaj sponke (C, slika 18) tako, da dobite pravilno višino kose.

### PRAVILNA NASTAVITEV NOSILNIH JERMENOV "T" modeli

1. Namestite si dvojne jermene (slika 19).
2. Zapnite sponko na pasu (A, slika 20) in zategnite zgornji jermen pasu (B) dokler vam ne ustreza.
3. Zapnite prsno sponko (C).
4. Zategnite ramenska jermena (D, slika 21) dokler vam ne ustreza. S tem tipom jermenov lahko uporabnik porazdeli težo naprave med rameni in pasom, kakor mu najbolj ustreza.
5. Nastavite prsni jermen (E, slika 20).
6. S sponko pripnite motorno koso na jermena (F, slika 22).
7. Obešalnik (G) postavite tako, da je naprava v najboljšem ravnotežju.
8. Višino nošenja nastavite tako, da skrajšate ali podaljšate jermena na pasu (H-L, slika 23). Pravilno razdaljo med pasom in sponko (F, slika 22) lahko izmerite, kot je prikazano na sliki 16. Ta nastavitev bo hkrati prispevala k porazdelitvi teže motorne kose, tako da bo med delom ostala udobno uravnovežena.

**⚠ OPOZORILO!** - Kadar uporabljate rezila za rezanje lesa (22-60-80 zob), morate obvezno uporabiti dvojna jermena z **mehanizmom za hitro odpenjanje**.

### BÄRSELE MODELL "S"

En korrekt inställning av bärselen ger trimmern god balans och lämplig höjd över marken (Fig. 16).

- Sätt på dig den enkla bärselen.
- Haka fast trimmern vid bärselen med hjälp av spännet (A, Fig.-17).
- Placera haken (B, Fig.-17) så att du får bästa möjliga balans på trimmern.
- Placera spännet (C, Fig.-18) så att du får korrekt höjd på trimmern.

### KORREKT INSTÄLLNING AV BÄRSELEN Modell "T"

1. Sätt på dig den dubbla bärselen (Fig. 19).
2. Fäst midjeremmen med spännet (A, Fig. 20) och justera genom att dra åt den övre remmen (B) så att det känns behagligt.
3. Fäst bröstremmen med spännet (C).
4. Justera axelbanden med hjälp av de två remmarna (D, Fig. 21). Med denna bärsel kan användaren efter eget önskemål fördela belastningen mellan axlar och midja.
5. Justera bröstremmen (E, Fig. 20).
6. Haka fast trimmern vid bärselen med hjälp av spännet (F, Fig. 22).
7. Placera haken (G) så att du får bästa möjliga balans på trimmern.
8. Justera maskinens höjd över marken med hjälp av de två remmarna (H-L, Fig. 23). Det korrekta avståndet mellan remmen och haken (F, Fig. 22) kan mätas som i fig. 16. Denna inställning får också vikten att fördelas bättre så att det blir bättre balans på trimmern.

**⚠ VARNING!** – När skärblad (22-60-80 tänder) i trä används är det obligatoriskt att använda dubbel bärsel **med snabbkoppling**.

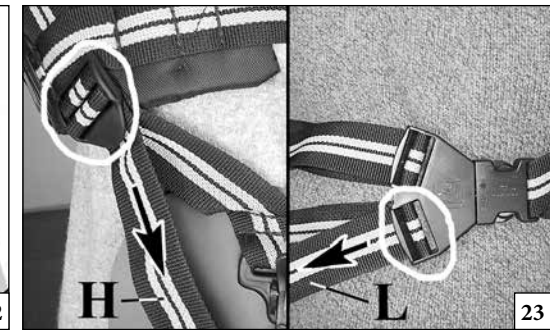

Hrvatski	Română	
<p align="center"><b>PREDRADNJE</b></p>	<p align="center"><b>OPERAȚII PRELIMINARE</b></p>	
<p><b>POJASEVI ZA MODELE “S”</b>            Ispravno podešavanje pojaseva omogućuje dobru ravnotežu trimera, kao i odgovarajuću udaljenost od tla (sl. 16).</p> <ul style="list-style-type: none"> <li>- Stavite jednostruke pojaseve.</li> <li>- Zakačite trimer na pojaseve pomoću kopče (A, sl. 17).</li> <li>- Namjestite kuku (B, sl. 17) da bi ste postigli što bolju ravnotežu trimera.</li> <li>- Namjestite zapor (C, sl. 18) da bi ste postigli ispravnu visinu trimera.</li> </ul> <p><b>ISPRAVNO PODEŠAVANJE POJASEVA Kod modela “T”</b></p> <ol style="list-style-type: none"> <li>1. Stavite dvostruke pojaseve (sl. 19).</li> <li>2. Zakačite zapor (A, sl. 20) u području opasača i podesite ga namještanjem gornjeg pojasa (B).</li> <li>3. Zakačite zapor (C) u području prsnog koša.</li> <li>4. Podesite naramenice s dva pojasa (D, sl. 21). Ovi pojasevi omogućuju raspodjelu tereta pretežno na ramena ili na opasač - po izboru rukovatelja.</li> <li>5. Podesite pojas (E, sl. 20) u području prsnog koša.</li> <li>6. Zakačite trimer na pojaseve pomoću kopče (F, sl. 22).</li> <li>7. Namjestite kuku (G) da bi ste postigli što bolju ravnotežu trimera.</li> <li>8. Pomoću dvaju pojasa (H-L, sl. 23) podesite udaljenost stroja od tla. Pravilna udaljenost između opasača i kopče (F, sl. 22) može se izmjeriti kako je prikazano na sl. 16. Pored ostalog, ovakvo podešavanje pospješuje ispravno raspoređivanje težine u svrhu postizavanja dobre ravnoteže trimera.</li> </ol> <p><b>⚠ PAŽNJA!</b> – Kod upotrebe drvenih noževa (s 22/60/80 krakova), obavezno koristite dvostruke pojaseve <b>opremljene brzim otkopčavanjem</b>.</p>	<p><b>HAMURILE LA MODELELE “S”</b>            O reglare corectă a hamurilor permite motocoasei să aibă un bun echilibru și o înălțime adecvată față de sol (Fig. 16).</p> <ul style="list-style-type: none"> <li>- Purtați hamuri de tip simplu.</li> <li>- Suspențați motocoasa de hamuri prin intermediul inelului (A, Fig. 17)</li> <li>- Poziționați cârligul (B, Fig. 17) astfel încât să se obțină o echilibrare optimă a motocoasei.</li> <li>- Poziționați catarama (C, Fig. 18) astfel încât motocoasa să se afle la o înălțime adecvată.</li> </ul> <p><b>REGLAREA CORECTĂ A HAMURILOR Modelele “T”</b></p> <ol style="list-style-type: none"> <li>1. Purtați hamuri de tip dublu (Fig. 19).</li> <li>2. Prindeți catarama (A, Fig. 20) în zona taliei și reglați-o cu ajutorul curelei superioare (B).</li> <li>3. Prindeți catarama (C) în zona toracelui.</li> <li>4. Reglați hamurile pe umăr cu ajutorul celor două curele (D, Fig. 21). Cu acest tip de hamuri se poate distribui sarcina mai mult pe umeri sau mai mult la nivelul taliei, în funcție de preferințele operatorului.</li> <li>5. Reglați cureaua (E, Fig. 20) în zona toracelui.</li> <li>6. Suspențați motocoasa de hamuri prin intermediul inelului (F, Fig. 22).</li> <li>7. Poziționați cârligul (G) astfel încât să se obțină o echilibrare optimă a motocoasei.</li> <li>8. Reglați distanța dintre aparat și teren cu ajutorul celor două curele (H-L, Fig. 23). Distanța corectă dintre centură și inel (F, Fig. 22) poate fi măsurată ca în Fig. 16. Această reglare favorizează, de asemenea, distribuirea corectă a greutății pentru a obține o bună echilibrare a motocoasei.</li> </ol> <p><b>⚠ ATENȚIE!</b> – În cazul utilizării lamelor pentru lemn (22-60-80 dinți), este obligatoriu să se utilizeze hamuri duble <b>dotate cu decuplare rapidă</b>.</p>	



24



25

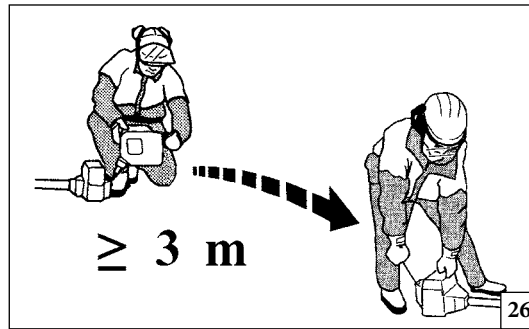

26

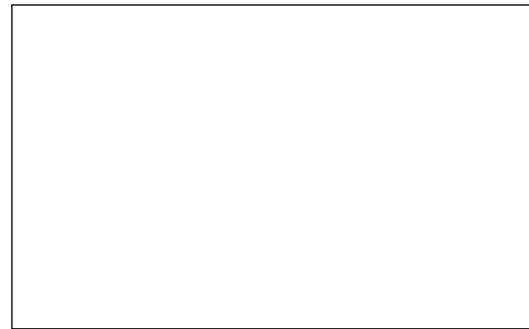

Nederlands

Slovenščina

Svenska

STARTEN

ZAGON

START

## BRANDSTOF

**⚠ WAARSCHUWING:** benzine is een zeer ontvlambare brandstof. Wees zeer voorzichtig bij het hanteren van benzine of een mengsel van brandstoffen. Rook niet en breng geen vuur of vlammen in de buurt van de brandstof of van de machine (Fig. 24).

- Ga zorgvuldig om met brandstof om het risico op brand of brandwonden zo klein mogelijk te houden. Deze is zeer ontvlambaar.
- Schud de brandstof en doe deze in een houder die goedgekeurd is voor de brandstof (Fig. 25).
- Meng de brandstof in de open lucht, in een omgeving waar geen vonken of vlammen zijn.
- Leg het apparaat op de grond, stop de motor en laat het apparaat afkoelen voordat u brandstof bijvult.
- Draai de dop van de brandstof langzaam los om de druk vrij te geven en te voorkomen dat er brandstof naar buiten komt.
- Draai de dop van de brandstoftank goed dicht na het bijvullen. Trillingen kunnen ervoor zorgen dat de dop losraakt en er brandstof naar buiten komt.
- Veeg de brandstof die uit het apparaat is gekomen af. Verplaats het apparaat 3 meter van de plaats waarop u heeft bijgevoerd voordat u de motor start (Fig. 26).
- Probeer onder geen beding brandstof te verbranden die naar buiten is gekomen.
- Rook niet tijdens het hanteren van de brandstof of tijdens het gebruik van de machine.
- Bewaar de brandstof op een koele, droge en goedgeventileerde plaats.
- Bewaar de brandstof niet op plaatsen met droge bladeren, hooi, papier etc.
- Bewaar het apparaat en de brandstof op plaatsen waar de brandstofdampen niet in contact kunnen komen met vonken of open vlammen, geisers of boilers, elektrische motoren of schakelaars, ovens etc.
- Haal de dop niet van de tank wanneer de motor draait.
- Gebruik brandstof niet voor schoonmaakwerkzaamheden.
- Let erop dat er geen brandstof op uw kleding komt.

## GORIVO

**⚠ POZOR:** Bencin je močno vnetljivo gorivo. Pri rokovanju z bencinom ali mešanico goriva bodite izredno previdni. Ne kadite in ne približujte se uplinjaču oziroma stroju z odprtim plamenom ali ognjem (slika 24).

- Za zmanjšanje tveganja požara in opeklin vselej ravnajte z gorivom z vso potrebno previdnostjo. Gorivo je izredno močno vnetljivo.
- Gorivo mešajte in shranjujte v posodi, ki je odobrena za točenje goriva (slika 25).
- Gorivo mešajte na prostem, na mestu, kjer ni nevarnosti isker ali plamenov.
- Postavite pršilnik na tla, ugasnite motor in počakajte, da se ohladi, preden začnete nalivati gorivo.
- Pokrovček goriva odpirajte počasi, tako da se nadtlak sprosti in da se prepreči uhajanje goriva.
- Po končanem dolivanju goriva dobro privijte pokrovček posode za gorivo. Tresljaji lahko povzročijo odvitje pokrovčka in uhajanje goriva.
- Obrišite gorivo, ki je izteklo iz stroja. Preden začnete zaganjati motor, premaknite pršilnik za 3 metre proč od mesta, na katerem ste nalivali gorivo (slika 26).
- Nikdar in v nobenem primeru ne poskušajte prižgati izteklega goriva.
- Pri točenju goriva in med delovanjem stroja ne kadite.
- Shranjujte gorivo na hladnem, suhem in dobro zračenem mestu.
- Ne shranjujte goriva na krajih, kjer je suho listje, slama, papir itd.
- Shranjujte pršilnik in gorivo na takšnih mestih, kjer hlapi goriva ne morejo priti v stik z iskrami ali odprtim plamenom, kotlom centralne kurjave, elektromotorji ali električnimi stikali, pečmi itd.
- Medtem ko motor teče, ne snemajte pokrovčka s posode za gorivo.
- Ne uporabljajte goriva kot čistilnega sredstva.
- Pazite, da goriva ne polijete po svojih oblačilih.

## BRÄNSLE

**⚠ VARNING:** bensin är ett extremt lättantändligt bränsle. Använd yttersta försiktighet när du hanterar bensin eller en bränsleblandning. Rök inte och för inte eld eller lågor i närheten av bränslet eller maskinen (Fig. 24).

- För att minska risken för eldsvårda och att bränna sig, hantera bränslet med omsorg. Det är mycket lättantändligt.
- Skaka och fyll bränslet i en behållare som är godkänd för bränslet (Fig.25).
- Blanda bränslet utomhus där det inte finns några gnistor eller lågor.
- Placera den på marken, stäng av motorn och låt den kyla av innan du tankar.
- Lossa tanklocket försiktigt för att släppa ut trycket och undvika bränslespill.
- Skruva åt tanklocket ordentligt efter tankningen. Vibrationerna kan orsaka att tanklocket lossnar och att bränsle läcker ut.
- Torka upp bränslet som har läckt ut från enheten. Flytta maskinen 3 meter från tankningsplatsen innan du startar motorn (Fig.26).
- Försök under inga omständigheter att bränna upp bränsle som har läckt ut.
- Rök inte under hanteringen av bränslet eller under funktionen av maskinen.
- Lagra bränslet på en sval, torr och väl ventilerad plats.
- Lagra inte bränslet på platser mer torra blad, halm, papper etc.
- Förvara enheten och bränslet på platser där bränsleångorna inte kommer i kontakt med gnistor eller öppen eld, vattenkokare för uppvärmning, elektriska motorer eller brytare, ugnar, etc.
- Ta inte av tanklocket när motorn är igång.
- Använd inte bränsle för rengöringsändamål.
- Se till att inte spilla bränsle på dina kläder.

--	--	--	--

Hrvatski	Română	
<b>POKRETANJE</b>	<b>PORNIREA</b>	
<p><b>GORIVO</b></p> <p><b>⚠ PAŽNJA:</b> benzin je krajnje zapaljivo gorivo. Budite krajnje oprezni prilikom rukovanja benzinom ili mješavinom goriva. Nemojte pušiti niti približavati vatru ili plamen gorivu ni stroju (sl. 24).</p> <ul style="list-style-type: none"> <li>· Kako biste smanjili opasnost od izbijanja požara ili od zadobivanja opekline, gorivom rukujte pažljivo. Ono je vrlo zapaljivo.</li> <li>· Protresite i stavite gorivo u posudu namijenjenu za njegovo držanje (sl.25).</li> <li>· Promiješajte gorivo na otvorenom, gdje nema iskri ili plamena.</li> <li>· Namjestite na tlo, zaustavite motor i ostavite da se ohladi prije nego što ćete nadoliti gorivo.</li> <li>· Polako odvijte poklopac za gorivo kako bi se otpustio unutrašnji tlak i da biste izbjegli istjecanje goriva.</li> <li>· Poslije nalijevanja, čvrsto pritegnite poklopac goriva. Trešnja može biti uzrokom odvijanja poklopca te istjecanja goriva.</li> <li>· Posušite gorivo koje je isteklo iz uređaja. Prije pokretanja motora, stroj premjestite na 3 metra udaljenosti od mjesta na kojem ste nalijevali gorivo (sl.26).</li> <li>· Nemojte nikada i ni u kojim uvjetima pokušavati zapaliti gorivo koje je isteklo.</li> <li>· Nemojte pušiti za vrijeme rukovanja gorivom ili dok stroj radi.</li> <li>· Gorivo skladištite na svježem, suhom i dobro prozračenom mjestu.</li> <li>· Nemojte skladištiti gorivo na mjestima gdje ima suhog lišća, slame, papira, itd.</li> <li>· Uređaj i gorivo pohranjujte na mjestima gdje isparenja goriva neće moći doći u doticaj s iskrama ili otvorenim plamenom, grijačima vode za grijanje, električnim motorima ili prekidačima, pećnicama, itd.</li> <li>· Dok je motor u pogonu, nemojte skidati poklopac sa spremnika goriva.</li> <li>· Ne koristite gorivo kao sredstvo za čišćenje.</li> <li>· Pazite da ne prolijete gorivo po vlastitoj odjeći.</li> </ul>	<p><b>CARBURANTUL</b></p> <p><b>⚠ ATENȚIE:</b> benzina este un carburant extrem de inflamabil. Aveți foarte mare grijă când manipulați benzină sau un amestec de combustibili. Nu fumați și nu aduceți foc sau flăcări în apropierea carburantului sau a aparatului (Fig. 24).</p> <ul style="list-style-type: none"> <li>· Pentru a reduce riscul de incendiu și de arsuri, manipulați cu grijă carburantul. Este foarte inflamabil.</li> <li>· Agitați și puneți combustibilul într-un recipient aprobat pentru carburant (Fig. 25).</li> <li>· Amestecați combustibilul în aer liber, într-un loc unde nu sunt scântei sau flăcări.</li> <li>· Puneți aparatul pe sol, opriți motorul și lăsați-l să se răcească înainte de a efectua alimentarea.</li> <li>· Desfaceți încet bușonul de carburant, pentru a elibera presiunea și pentru a evita ieșirea carburantului.</li> <li>· Strângeți bine bușonul de carburant după alimentare. Vibrațiile pot cauza o slăbire a bușonului și ieșirea carburantului.</li> <li>· Ștergeți combustibilul care a dat pe dinafară din aparat. Deplasați aparatul la 3 metri distanță față de locul în care s-a efectuat alimentarea, înainte de a porni motorul (Fig. 26).</li> <li>· Nu încercați niciodată să ardeți combustibilul care a dat pe dinafară, în nicio împrejurare.</li> <li>· Nu fumați în timp ce manipulați combustibilul sau în timpul funcționării aparatului.</li> <li>· Păstrați carburantul într-un loc răcoros, uscat și bine aerisit.</li> <li>· Nu păstrați combustibilul în locuri cu frunze uscate, paie, hârtie etc.</li> <li>· Păstrați aparatul și carburantul în locuri în care vaporii de carburant nu vin în contact cu scântei sau flăcări libere, cu boilere de apă pentru încălzire, cu motoare electrice sau întrerupătoare, cuptoare etc.</li> <li>· Nu scoateți bușonul rezervorului când motorul este în funcțiune.</li> <li>· Nu folosiți combustibil pentru operațiunile de curățare.</li> <li>· Aveți grijă să nu vărsați carburant pe hainele dv.</li> </ul>	



p.n. 3355004A

27

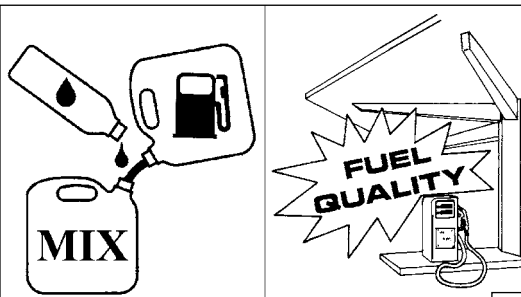

28

BENZÍN - BENCIN  
BENSIN - BENZIN  
BENZINĀ - BENSIN



l

1  
5  
10  
15  
20  
25

OLEJ - OLJE - OLJA  
ULJE - ULEI - OLJE

29



2%-50 : 1

l (cm<sup>3</sup>)

(20)  
(100)  
(200)  
(300)  
(400)  
(500)

3555027A

3555026A



001001362B

001001361A



30

Nederlands

STARTEN

### BRANDSTOF

Dit product wordt aangedreven door een tweetaktmotor waarbij er een voormenging moet plaatsvinden van olie en benzine voor tweetaktmotoren. Meng de loodvrije benzine en de olie voor tweetaktmotoren voor in een schone houder die goedgekeurd is voor benzine (Fig. 27).  
**AANBEVOLEN BRANDSTOF:** DEZE MOTOR IS GECERTIFICEERD OM TE WERKEN MET LOODVRIJE BENZINE VOOR AUTOGEBRUIK MET 89 OCTAAN ((R + M) / 2) OF MET EEN GROTER OCTAANGETAL (Fig. 28). Meng de olie voor tweetaktmotoren met benzine volgens de instructies op de verpakking.

Wij adviseren om Oleo-Mac olie voor tweetaktmotoren op 2% (1:50) te gebruiken, die specifiek is samengesteld voor alle luchtgekoelde Oleo-Mac tweetaktmotoren.

De juiste olie-/benzineverhoudingen die aangegeven zijn in de tabel (Fig. 29) zijn geschikt als men Oleo-Mac **PROSINT 2**- en **EUROSINT 2**-olie (Fig. 30) gebruikt of een soortgelijke motorolie van hoge kwaliteit (JASO FD- of ISO L-EGD-specificaties).

**⚠ LET OP: GEBRUIK GEEN OLIE VOOR AUTO'S OF OLIE VOOR TWEETAKT-BUITENBOORDMOTOREN.**

### ⚠ VOORZICHTIG:

- Koop alleen de hoeveelheid brandstof die u nodig heeft; koop niet meer dan dat u in één of twee maanden gebruikt;
- Bewaar de benzine in een hermetisch gesloten tank op een koele en droge plaats.

**⚠ VOORZICHTIG -** Gebruik voor het brandstofmengsel nooit een brandstof met een ethanolpercentage van meer dan 10%; gasohol (ethanolbenzinemengsel) is acceptabel met een ethanolpercentage tot 10% of E10-brandstof.

**OPMERKING -** Bereid slechts de benodigde hoeveelheid van het mengsel voor; laat het niet lange tijd in de tank of de jerrycan zitten. Het wordt aanbevolen om de brandstofstabilisator van **Emak ADDITIX 2000** code 001000972A te gebruiken om het mengsel voor een periode van 12 maanden te bewaren.

### Alkylaatbenzine

**⚠ VOORZICHTIG -** Alkylaatbenzine heeft niet dezelfde dichtheid als normale benzine. Motoren die met normale benzine afgesteld zijn vereisen mogelijk een andere afstelling van de schroef H. Wend u voor deze afstelling tot een erkend servicecentrum.

### BIJVULLEN (Fig. 33)

Schud de jerrycan met het mengsel voordat u de tank bijvult (Fig. 32).

Slovenščina

ZAGON

### POGONSKO GORIVO

Stroj poganja dvotaktni motor, ki kot gorivo uporablja mešanico bencina in olja za 2-taktno motorje. Zmešajte neosvinčeni bencin in olje za dvotaktno motorje v čisti posodi, ki je odobrena za točenje bencina (slika 27).

**PRIPOROČENO GORIVO:** MOTOR JE ATESTIRAN ZA DELOVANJE Z NEOSVINČENIM BENCINOM ZA POGON MOTORNIH VOZIL, KATEREGA OKTANSKO ŠTEVILO JE 89 ((R + M) / 2) ALI VEČ (slika 28).

Olje za 2-taktno motorje zmešajte z bencinom po navodilih na njegovi embalaži.

Priporočamo vam uporabo olja za 2-taktno motorje Oleo-Mac v razmerju 2% (1:50), ki je izdelano posebej za dvotaktno motorje z zračnim hlajenjem Oleo-Mac.

Pravilno razmerje olja/goriva, navedeno v tabeli (slika 29), velja v primeru uporabe olja za dvotaktno motorje Oleo-Mac **PROSINT 2** ali **EUROSINT 2** (slika 30) ali enakovrednega visokokakovostnega olja (po karakteristikah standarda JASO FD oziroma ISO L-EGD).

**⚠ OPOZORILO: NE UPORABLJAJTE OLJA ZA MOTORNA VOZILA OZIROMA OLJA ZA 2-TAKTNE IZVENKRMNE MOTORJE.**

### ⚠ OPOZORILO:

- Kupite samo toliko goriva, kolikor ga potrebujete za svojo uporabo; ne kupite ga več, kot ga boste porabili v enem ali dveh mesecih;
- Bencin shranjujte v hermetično zaprti posodi, na hladnem in suhem mestu.

**⚠ OPOZORILO -** Pri pripravi mešanice nikdar ne uporabljajte goriva z več kot 10 % etanola; dovoljena je uporaba gasohola (mešanice bencina in etanola) z do 10 % vsebnostjo etanola ali goriva E10.

**OPOMBA -** Pripravite samo toliko mešanice, kolikor jo potrebujete za takojšnjo uporabo; ne puščajte goriva v rezervoarju ali v posodi daljši čas. Priporočamo uporabo stabilizatorja za gorivo **Emak ADDITIX 2000** - kat. št. 001000972A, s katerim mešanica ohrani kakovost 12 mesecev.

### Alkilirani bencin

**⚠ OPOZORILO -** Alkilirani bencin nima enake gostote kakor navadni bencin. Zato je pri motorjih, ki so nastavljeni za uporabo navadnega bencina, potrebna drugačna nastavitve vijaka H. Za ta poseg se morate obrniti na pooblaščen servis.

### POLNJENJE REZERVOARJA (slika 33)

Praden nalijete gorivo v rezervoar, pretresite ročko z mešanico (slika 32).

Svenska

START

### BRÄNSLE

Denna produkt drivs med en 2-taktsmotor och kräver en förblandning av bensin och olja för 2-taktsmotorer. Förblanda blyfri bensin och olja för tvåtaktsmotorer i ren behållare godkänd för bensin (Fig.27).

**REKOMMENDERAT BRÄNSLE:** DENNA MOTOR HAR CERTIFIERATS FÖR ATT FUNGERA MED BLYFRI FORDONSBENSIN MED ETT OKTANTAL 89 ((R + M)/2) ELLER MED ETT HÖGRE OKTANTAL (Fig.28).

Blanda motoroljan för 2-taktsmotorer med bensinen genom att följa anvisningarna på förpackningen.

Du rekommenderas att använda olja för 2-taktsmotorer Oleo-Mac 2 % (1:50) speciellt formulerad för alla luftkylda tvåtaktsmotorer Oleo-Mac.

De korrekta proportionerna olja/bensin visade i nedanstående tabell (Fig.29) är lämpliga om man använder motorolja Oleo-Mac **PROSINT 2** och **EUROSINT 2** (Fig.30) eller en likvärdig motorolja av hög kvalitet (**specifikationer JASO FD** eller **specifikationer ISO L-EGD**).

**⚠ FÖRSIKTIGHET: ANVÄND INTE FORDONSOLJA ELLER OLJA FÖR 2-TAKTS UTOMBORDSMOTORER.**

### ⚠ FÖRSIKTIGHET:

- Köp enbart bensinmängden som är nödvändig för din förbrukning; köp inte mer än vad du använder under en eller två månader;
- Förvara bensinen i en hermetiskt tillsluten behållare på en torr och kall plats.

**⚠ FÖRSIKTIGHET -** Använd aldrig bränsle med en etanolhalt över 10 %. Gasohol (en blandning av bensin och etanol) med en etanolhalt upp till 10 % eller E10 bränsle accepteras.

**ANM. -** Gör bara i ordning så mycket bränsleblandning som krävs för användningen. Lämna inte någon bränsleblandning för länge varken i behållaren eller i tanken. Vi rekommenderar att bränslestabilisatorn **Emak ADDITIX 2000**, artikelnummer 001000972A, används om blandningen skall sparas så lång tid som 12 månader.

### Alkylerad bensin

**⚠ FÖRSIKTIGHET -** Alkylerad bensin har inte samma densitet som normal bensin. Det betyder att motorer som ställts in med normal bensin kan kräva en annorlunda inställning av skruven H. Detta måste göras av en auktoriserad serviceverkstad.

### PÅFYLLNING (Fig.33)

Skaka bränslebehållaren innan du fyller på bränsle (Fig.32).



31

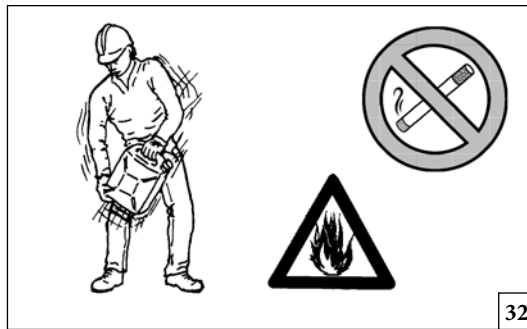

32

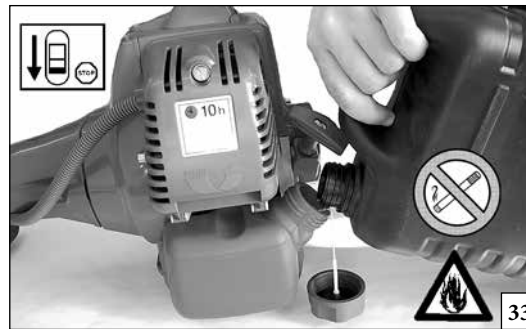

33

Hrvatski

## POKRETANJE

## GORIVO

Ovaj se uređaj pokreće pomoću dvotaktnog motora i koristi pripremljenu mješavinu benzina i ulja za dvotaktne motore. Pripremite mješavinu bezolovnog benzina i ulja za dvotaktne motore u čistoj posudi namijenjenoj držanju benzina (sl.27).

**PREPORUČUJE SE GORIVO: OVAJ JE MOTOR CERTIFICIRAN ZA RAD S BEZOLOVNIM BENZINOM OD 89 OKTANA ZA AUTOMOBILE ([R + M] / 2) ILI S VIŠIM OKTANSKIM BROJEM (sl.28).**

Shodno uputama na ambalaži, promiješajte ulje za dvotaktne motore s benzinom.

Savjetujemo vam da rabite ulje za dvotaktne motore Oleo-Mac s 2% (1:50), koje je specijalno pripravljeno za sve dvotaktne motore Oleo-Mac hladene zrakom.

Ispravni omjeri ulja i goriva naznačeni u pregledu (sl.29) pogodni su kod uporabe motornog ulja Oleo-Mac **PROSINT 2** i **EUROSINT 2** (sl.30) ili drugog istovrijednog, visoko kvalitetnog motornog ulja (**po specifikacijama JASO FD ili ISO L-EGD**).

**⚠ OPREZ: NE RABITE ULJE ZA MOTORNA VOZILA, NITI ULJE ZA VANBRODSKE DVOTAKTNE MOTORE.**

**⚠ OPREZ:**

- Kupujte isključivo količine goriva koje odgovaraju vašoj potrošnji; ne kupujte ga više od količine koju ćete potrošiti za jedan ili dva mjeseca;
- pohranjujte benzin u hermetički zatvorenoj posudi, na svježem i suhom mjestu.

**⚠ OPREZ - Za mješavinu nemojte nikad koristiti gorivo s postotkom etanola većim od 10%; prihvatljivi su gasohol (mješavina benzina i etanola) s postotkom etanola do 10% ili gorivo E10.**

**NAPOMENA** - Pripremite samo količinu mješavine koja vam je potrebna: nemojte je držati dugo vremena u spremniku ili u kanti. Savjetujemo korištenje **Emakovog** stabilizatora goriva **ADDITIX 2000**, šif. 001000972A, koji omogućuje očuvanje mješavine u trajanju od 12 mjeseci.

## Alkilatni benzin

**⚠ OPREZ - Alkilatni benzin nije iste gustoće kao i onaj normalni. Stoga motori koji su regulirani normalnim benzinom mogu zahtijevati drugačije podešavanje vijka H. Za vršenje te radnje trebate se obratiti ovlaštenom servisnom centru.**

## NALIJEVANJE GORIVA (sl.33)

Promiješajte gorivo u kanti prije nego što ga ulijete u spremnik (Slika 32).

Română

## PORNIREA

## CARBURANTUL

Acest produs este acționat de un motor în 2 timpi și necesită preamestecarea benzinei și a uleiului pentru motoare în 2 timpi. Preamestecați benzina fără plumb și ulei pentru motoare în doi timpi într-un recipient curat, omologat pentru benzină (Fig. 27).

**CARBURANT RECOMANDAT: ACEST MOTOR ESTE CERTIFICAT PENTRU A FUNCIONA CU BENZINĂ FĂRĂ PLUMB, PENTRU AUTOMOBILE, CU CIFRA OCTANICĂ 89 ([R + M] / 2) SAU CU O CIFRĂ OCTANICĂ MAI MARE (FIG. 28).**

Amestecați uleiul pentru motoare în 2 timpi cu benzina, conform instrucțiunilor de pe ambalaj.

Vă recomandăm să utilizați ulei pentru motoare în 2 timpi Oleo-Mac la 2% (1:50), formulat în mod special pentru toate motoarele în doi timpi răcite cu aer Oleo-Mac.

Proporțiile corecte de ulei/carburant indicate în prospect (Fig. 29) sunt adecvate când se folosește ulei pentru motoare Oleo-Mac **PROSINT 2** și **EUROSINT 2** (Fig. 30) sau un ulei de motoare echivalent, cu o calitate ridicată (**specificații JASO FD sau ISO L-EGD**).

**⚠ AVERTIZARE: NU FOLOSIȚI ULEI PENTRU AUTOVEHICULE SAU PENTRU MOTOARE OUTBOARD ÎN 2 TIMPI.**

**⚠ AVERTIZARE:**

- Cumpărați doar cantitatea de carburant necesară în funcție de consumul dv.; nu cumpărați mai mult decât ceea ce veți folosi în una sau două luni;
- Păstrați benzina într-un recipient închis ermetic, într-un loc răcoros și uscat.

**⚠ ATENȚIE - Pentru amestec, nu utilizați niciodată un carburant cu un procent de etanol mai mare de 10%; se poate folosi gazohol (amestec de benzină și etanol) cu un procent de etanol de până la 10% sau carburant E10.**

**NOTĂ** - Preparați doar cantitatea de amestec necesară pentru utilizare; nu lăsați amestecul în rezervor sau în canistră mult timp. Se recomandă să se utilizeze stabilizator pentru carburant **Emak ADDITIX 2000** cod. 001000972A, pentru a păstra amestecul pe o perioadă de 12 luni.

## Benzină alchilată

**⚠ AVERTIZARE - Benzina alchilată nu are aceeași densitate ca benzina normală. De aceea, motoarele reglate cu benzină normală pot necesita o reglare diferită a șurubului H. Pentru această operație trebuie să vă adresați unui Centru de Asistență Autorizat.**

## ALIMENTAREA (Fig. 33)

Agitați canistra cu amestec înainte de a efectua alimentarea (Fig. 32).

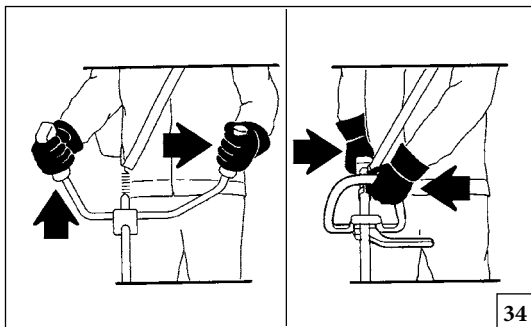

34

Nederlands

STARTEN

⚠ Voordat u de machine start, moet u ervoor zorgen dat het maaiblad vrij kan draaien.

⚠ Het werktuig mag niet draaien als de motor op het stationair toerental draait. Anders contact opnemen met een Authorized Service Center voor het uitvoeren van een controle en het probleem op te lossen.

⚠ **WAARSCHUWING:** Houd de bosmaaier stevig met beide handen vast (Fig. 34). Houd de steel altijd aan de rechterkant van uw lichaam. Houd de bosmaaier nooit met gekruiste handen vast. Linkshandigen dienen deze instructies ook op te volgen.  
Sta in een goede houding om te snoeien.

⚠ Blootstelling aan trillingen kan letsel veroorzaken bij personen die lijden aan bloedsomloopproblemen of zenuwaandoeningen. Raadpleeg een arts indien u fysieke symptomen heeft zoals verstijving, gevoelloosheid, vermindering van de normale kracht of variaties in de kleur van de huid. Deze symptomen doen zich doorgaans voor in de vingers, handen of polsen.

Voordat u de machine start, dient u te controleren of de gashendel vrij functioneert.

Slovenščina

ZAGON

⚠ Pred zagonom motorja se prepričajte, da se rezilo prosto giblje in ni v stiku s tujimi telesi.

⚠ Ko teče motor v prostem teku, se rezilo ne sme vrteti. V nasprotnem primeru stika pooblaščen Servisni Center, da izvede pregled in odpravite težavo.

⚠ **OPOZORILO:** Obrezovalnik grmičevja držite trdno z obema rokama (Slika 34). Vedno poskrbite, da je vaše telo na levi strani cevi. Nikoli ne držite naprave tako, da bi imeli roke prekrížane. Tudi levičarji morajo upoštevati ta navodila.  
Poskrbite za ustrezen položaj pri rezanju.

⚠ Izpostavljenost tresljajem lahko povzroči poškodbe osebam, ki imajo težave s krvnim obtokom ali živčevjem. Če opazite določene simptome, na primer odrevenelost, pomanjkanje občutljivosti, upad normalne moči ali spremembo v barvi kože, se obrnite po zdravniško pomoč. Ti znaki se ponavadi pojavijo na prstih, dlaneh ali v zapestjih.

Pred zagonom motorja se prepričajte, da se ročica plina prosto giblje.

Svenska

START

⚠ Kontrollera att skivan snurrar obehindrat och att den inte har kontakt med något föremål innan du startar motorn.

⚠ När motorn går på lägsta varvtal ska skäranordningen inte snurra. Annars kontakta en Auktoriserad Serviceverkstad för att utföra en kontroll och rätta till problemet.

⚠ **WARNING!** Håll røjaren i ett fast grepp emd båda händerna (bild 34). Se till att din kropp alltid befinner sig till vänster om röret. Använd aldrig ett korshänt grepp. Vänsterhänta skall också använda dessa instruktioner.  
Se till att du håller rätt skärningsställning.

⚠ Exponeringen av vibrationer kan orsaka skador på personer som lider av blodcirkulations- eller nervösa problem. Kontakta läkare om du upplever fysiska symptom som domningar, bristande känslighet, minskning av normal styrka eller förändringar i hudfärgen. Dessa symptom uppträder oftast i fingrarna, händerna eller handlederna.

Kontrollera att gasspaken fungerar obehindrat innan motorn startas.



--	--	--	--

Hrvatski	Română	
<b>POKRETANJE</b>	<b>PORNIREA</b>	
<p><b>⚠</b> Prije pokretanja motora provjerite da okretanje noža bude slobodno i bez dodirivanja vanjskih predmeta.</p> <p><b>⚠</b> Kad je motor na minimumu, rezna oprema se ne smije okretati. Inače kontakt Ovlašteni Servisni Centar da obavlja provjeru i riješili problem.</p> <p><b>⚠</b> PAŽNJA: Držite rezač grmlja čvrsto s obje ruke (sl. 34). Pazite da vaše tijelo uvijek bude s lijeve strane cijevi. Nemojte nikad prekrživati ruke. Ovih se uputa trebaju pridržavati i lijevoruke osobe. Zadržite položaj tijela prikladan za rezanje.</p> <p><b>⚠</b> Izlaganje vibracijama može biti štetno za osobe koje imaju problema s krvotokom ili sa živčanim sustavom. Obratite se liječniku ako se pojave tjelesni simptomi kao što su utrnulost, pomanjkanje osjetljivosti, smanjenje normalne snage ili promjena boje kože. Ti simptomi obično se pojavljuju u prstima, šakama ili zapešćima.</p> <p>Prije pokretanja motora provjerite da kretanje poluge gasa bude nesmetano.</p>	<p><b>⚠</b> Înainte de a porni motorul, verificați ca discul să se rotească liber și să nu fie în contact cu corpuri străine.</p> <p><b>⚠</b> Cu motorul la ralanti, dispozitivul de tăiere nu trebuie să se rotească. În caz contrar, contactați un Centru de Service Autorizat pentru a efectua o verificare și repara problema.</p> <p><b>⚠</b> ATENȚIE: apucați bine motocoasa, cu ambele mâini (Fig. 34). Stați întotdeauna cu corpul în partea stângă a tubului. Nu apucați niciodată cu mâinile încrucișate. Operatorii stângaci trebuie să respecte aceleași instrucțiuni. Adoptați o poziție de tăiere adecvată.</p> <p><b>⚠</b> Expunerea la vibrații poate cauza leziuni persoanelor care suferă din cauza unor probleme de circulație sanguină sau cu probleme ale sistemului nervos. Adresați-vă medicului dacă apar simptome fizice precum amorțeală, lipsa sensibilității, reducerea puterii normale sau variații ale culorii pielii. Aceste simptome apar, de obicei, la degete, mâini sau încheieturi.</p> <p>Înainte de a porni motorul, verificați ca butonul de accelerație să funcționeze liber.</p>	

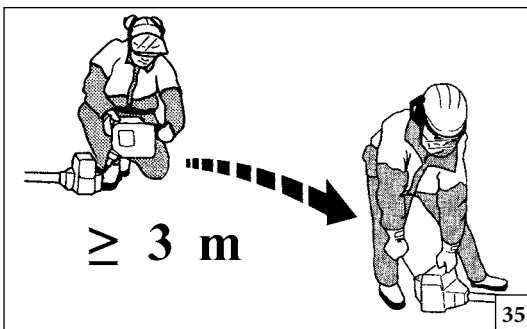

Nederlands	Slovenščina	Svenska
<p align="center"><b>STARTEN</b></p>	<p align="center"><b>ZAGON</b></p>	<p align="center"><b>START</b></p>
<p><b>⚠ WAARSCHUWING:</b> houd u aan de veiligheidsinstructies voor het hanteren van de brandstof. Zet altijd de motor uit voordat u de tank bijvult. Vul nooit brandstof bij in een apparaat met een draaiende of hete motor. Ga minimaal 3 m van de plaats waar de bijvulling heeft plaatsgevonden vandaan voordat u de motor start (fig. 35). <b>NIET ROKEN!</b></p> <ol style="list-style-type: none"> <li>1. Maak het oppervlak rond de tankdop schoon om verontreiniging te voorkomen.</li> <li>2. Draai de tankdop langzaam los.</li> <li>3. Giet het brandstofmengsel voorzichtig in de tank. Voorkom morsen.</li> <li>4. Voordat u de tankdop weer vastdraait dient u de pakking schoon te maken en te controleren.</li> <li>5. Plaats de tankdop onmiddellijk terug en draai hem met de hand vast. Verwijder eventueel gemorste brandstof.</li> </ol> <p><b>⚠ WAARSCHUWING:</b> controleer of er brandstoflekken zijn, en los deze op voordat u het apparaat gebruikt. Neem zo nodig contact op met de klantenservice van uw leverancier.</p> <p><b>Motor is verzopen</b></p> <ul style="list-style-type: none"> <li>- Zet de on/off-schakelaar op <b>STOP</b>.</li> <li>- Plaats een geschikt gereedschap in de dop van de bougie (1, Fig. 36).</li> <li>- Wrik de dop van de bougie.</li> <li>- Draai de bougie los en maak hem droog.</li> <li>- Zet het gas helemaal open.</li> <li>- Trek een paar keer aan het startkoord om de verbrandingskamer leeg te maken.</li> <li>- Zet de bougie terug op zijn plaats en sluit de dop weer aan, druk hem <b>stevig</b> naar beneden.</li> <li>- Zet de on/off-schakelaar op I/START, de startstand.</li> <li>- Zet de chokehendel op stand OPEN – ook als de motor koud is.</li> <li>- Start de motor.</li> </ul>	<p><b>⚠ POZOR:</b> pri rokovanju z gorivom upoštevajte varnostne napotke. Pred polnjenjem goriva vselej ugasnite motor. Nikdar ne dolivajte goriva, kadar motor teče ali kadar je vroč. Pred zagonom motorja se premaknite vsaj 3 m od mesta, na katerem ste natočili gorivo (slika 35). <b>NE KADITE!</b></p> <ol style="list-style-type: none"> <li>1. Očistite površino okoli pokrovčka za gorivo, da preprečite morebitno onesnaženje goriva.</li> <li>2. Pokrovček za gorivo odvijajte počasi.</li> <li>3. Previdno natočite mešanico goriva v posodo za gorivo. Pazite, da goriva ne polijete.</li> <li>4. Preden znova privijete pokrovček za gorivo, očistite in pregledajte tesnilo.</li> <li>5. Nato takoj privijte pokrovček za gorivo in ga pritegnite z roko. Odstranite morebitne ostanke razlitega goriva.</li> </ol> <p><b>⚠ POZOR:</b> preverite, ali morda kje pušča gorivo, in v takšnem primeru pred začetkom odpravitve vzrok puščanja. Po potrebi se obrnite na servisno službo podjetja, kjer ste kupili stroj.</p> <p><b>Motor je poplavljen</b></p> <ul style="list-style-type: none"> <li>- Stikalo za vklop premaknite v izklopljen položaj “STOP”.</li> <li>- Vstavite ustrezno orodje v kapo vžigalne svečke (1, Slika 36).</li> <li>- Odstranite kapo vžigalne svečke.</li> <li>- Odvijte in posušite vžigalno svečko.</li> <li>- Na široko odprite dušilno loputo.</li> <li>- Večkrat potegnite vrstico zaganjalnika, da očistite izgorevalno komoro.</li> <li>- Ponovno namestite vžigalno svečko in priključite kapo vžigalne svečke; <b>močno</b> jo pritisnite navzdol – ponovno sestavite ostale dele.</li> <li>- Stikalo za vklop prestavite v START/I, to je položaj za vklop.</li> <li>- Ročico naprave za hladni zagon prestavite v odprti položaj (“OPEN”) – tudi če je motor hladen.</li> <li>- Zaženite motor.</li> </ul>	<p><b>⚠ VARNING:</b> följ säkerhetsanvisningarna för hantering av bränsle. Stäng alltid av motorn innan du tankar. Fyll aldrig på bränsle i en maskin med motor igång eller varm motor. Flytta dig minst 3 meter ifrån platsen där bränslepåfyllningen har utförts innan du startar motorn (fig.35). <b>RÖK INTE!</b></p> <ol style="list-style-type: none"> <li>1. Rengör ytan runt tanklocket för att undvika föroreningar.</li> <li>2. Lossa tanklocket försiktigt.</li> <li>3. Fyll försiktigt i bränsleblandningen i tanken. Undvik spill.</li> <li>4. Innan du sätter på tanklocket, rengör och kontrollera tätningen.</li> <li>5. Sätt omgående tillbaka tanklocket och skruva åt det för hand. Avlägsna eventuella bränslespill.</li> </ol> <p><b>⚠ VARNING:</b> kontrollera om det finns bränsleläckage och om så är fallet avlägsna dem för användningen. Om nödvändigt, kontakta återförsäljarens kundservice.</p> <p><b>Motorn är flödad</b></p> <ul style="list-style-type: none"> <li>- Ställ kontakten on/off på <b>STOP</b>.</li> <li>- För in lampligt verktyg i tändstiftshylsan (1, bild 36).</li> <li>- Lossa tändstiftshylsan.</li> <li>- Skruva av och torka tändstiftet.</li> <li>- Sätt på fullgas.</li> <li>- Dra startlinna flera gånger för att rensa brännkammaren.</li> <li>- Sätt tillbaka tändstiftet och anslut tändstiftshylsan, tryck den nedåt <b>med kraft</b> – montera de övriga delarna.</li> <li>- Ställ kontakten on/off på START/I, startläge.</li> <li>- Ställ chokereglaget på OPEN – även om motorn är kall.</li> <li>- Starta nu motorn.</li> </ul>

--	--	--	--

Hrvatski	Română	
<b>POKRETANJE</b>	<b>PORNIREA</b>	
<p><b>⚠ PAŽNJA:</b> pri rukovanju gorivom pridržavajte se sigurnosnih naputaka. Prije dolijevanja goriva, uvijek ugasite motor. Nemojte nikad dolijevati gorivo u stroj dok motor radi ili je topao. Prije pokretanja motora, premjestite se barem 3 m od mjesta na kome ste nalijevali gorivo (sl. 35). <b>NEMOJTE PUŠITI!</b></p> <ol style="list-style-type: none"> <li>Očistite površinu oko poklopca za gorivo kako biste izbjegli njegovo zagađivanje.</li> <li>Polako odvijte poklopac za gorivo.</li> <li>Pažljivo ulijte mješavinu goriva u spremnik. Pazite da se ne prolje.</li> <li>Prije vraćanja poklopca na mjesto, očistite i provjerite brtvu.</li> <li>Odmah vratite poklopac goriva na mjesto i ručno ga pritegnite. Uklonite gorivo koje se eventualno izlilo.</li> </ol> <p><b>⚠ PAŽNJA:</b> provjerite da nema istjecanja goriva, a ukoliko do njih dođe, uklonite ih prije uporabe. Ukoliko se ukaže potrebnim, stupite u vezu sa službom tehničke pomoći vašega prodavača.</p> <p><b>Motor je preplavljen</b></p> <ul style="list-style-type: none"> <li>- Namjestite prekidač uključeno/isključeno na <b>STOP</b>.</li> <li>- Uvucite prikladni alat u sjedište svjećice (<b>1, sl. 36</b>).</li> <li>- Sustavom poluge podignite sjedište svjećice.</li> <li>- Odvijte i osušite svjećicu.</li> <li>- Širom otvorite upusni priklopac.</li> <li>- Povucite konop startera nekoliko puta da bi se komora za sagorijevanje očistila.</li> <li>- Ponovno namjestite svjećicu i spojite njeno sjedište, pritisnite ga <b>čvrsto</b> prema dole i sklopite druge dijelove.</li> <li>- Namjestite prekidač uključeno/isključeno na <b>START/I-</b> položaj za pokretanje.</li> <li>- Namjestite čok na položaj <b>OTVORENO</b> - iako je motor hladan.</li> <li>- Sad pokrenite motor.</li> </ul>	<p><b>⚠ ATENȚIE:</b> respectați instrucțiunile de siguranță referitoare la mânăuirea carburantului. Oprăți întotdeauna motorul înainte de a alimenta. Nu adăugați niciodată carburant într-un aparat care are motorul în funcțiune sau cald. Deplasați-vă la cel puțin 3 m față de locul în care s-a efectuat alimentarea, înainte de a porni motorul (fig. 35). <b>NU FUMAȚI!</b></p> <ol style="list-style-type: none"> <li>Curățați suprafața din jurul bușonului de carburant, pentru a evita contaminarea.</li> <li>Desfaceți încet bușonul de carburant.</li> <li>Turnați cu atenție amestecul de carburant în rezervor. Evitați să vărsați pe dinafară.</li> <li>Înainte de a pune la loc bușonul de carburant, curățați și controlați garnitura.</li> <li>Puneți imediat la loc bușonul de carburant, strângându-l cu mâna. Ștergeți eventualul carburant revărsat.</li> </ol> <p><b>⚠ ATENȚIE:</b> controlați să nu existe pierderi de carburant și, dacă există, eliminați-le înainte de utilizare. Dacă este necesar, contactați serviciul de asistență al dealerului dv.</p> <p><b>Motor înecat</b></p> <ul style="list-style-type: none"> <li>- Poziționați întrerupătorul de masă pe <b>STOP</b>.</li> <li>- Aplicați un instrument adecvat pe căpăcelul bujiei (<b>1, Fig. 36</b>).</li> <li>- Ridicați căpăcelul bujiei.</li> <li>- Deșurubați și uscați bujia.</li> <li>- Deschideți complet robinetul.</li> <li>- Trageți de șnurul de pornire de câteva ori, pentru a goli camera de ardere.</li> <li>- Puneți la loc bujia și aplicați căpăcelul, apăsându-l cu <b>fermitate</b>.</li> <li>- Puneți întrerupătorul de funcționare pe <b>START/I</b>, poziția de pornire.</li> <li>- Aduceți maneta de șoc pe poziția <b>OPEN</b>, chiar dacă motorul e rece.</li> <li>- Porniți motorul.</li> </ul>	

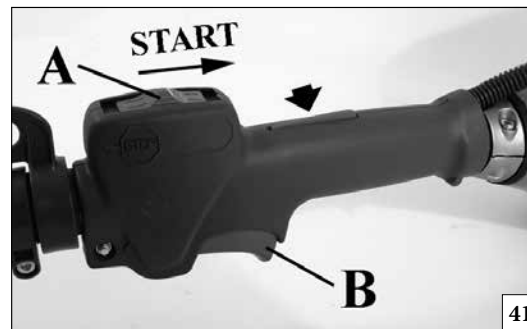
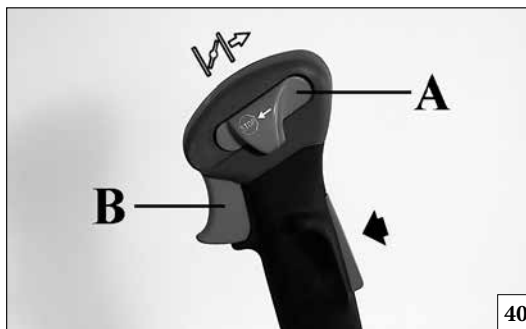
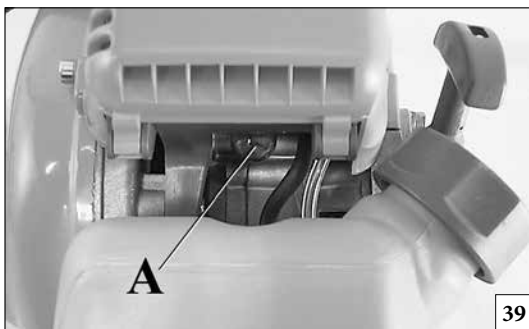

Nederlands

Slovenščina

Svenska

## STARTEN

## ZAGON

## START

### HET STARTEN VAN DE MOTOR

Vul de carburateur door enkele malen op de vlotterbalg te drukken (A, Fig. 39).

Zet de aan/uit schakelaar (A, Fig. 40-41) in de  - "START" positie.

Zet chokehendel in de CLOSE positie (D, Fig. 43). Plaats de bosmaaier stabiel op de grond en let er op dat het maaibladvrij rond kan draaien. Druk met één hand op de bosmaier en trek met de andere hand aan het startkoord tot er weerstand wordt gevoeld (Fig. 44). Trek dan stevig enkele malen totdat de motor begint te lopen. **Wacht ongeveer 5÷10 seconden** en trek dan aan de gashendel (B, Fig. 40-41), zodat de starterhendel (D, Fig. 42) automatisch in de oorspronkelijke stand "OPEN" terugkomt.

**⚠ LET OP:** als de motor warm is geen choke gebruiken om te starten.

### INLOPEN VAN DE MOTOR

De motor bereikt het maximale vermogen na 5÷8 bedrijfsuren. Om overmatige belasting te vermijden mag de motor tijdens deze inlooperperiode niet onbelast worden gebruikt op het maximale toerental.

**⚠ LET OP!** - Tijdens de inlooperperiode mag de carburatie niet worden veranderd om het vermogen te vergroten; de motor zou hierdoor beschadigd kunnen raken.

**OPMERKING:** het is normaal dat een nieuwe motor rook afgeeft tijdens het eerste gebruik.

### ZAGON MOTORJA

S pritiskanjem vbrizgalke goriva (A, slika 39) napolnite vplinjač.

Stikalo za vklop/izklop (A, slika 40-41) pomaknite v položaj  - "START".

Ročico čoka (D, slika 43) pomaknite v položaj CLOSE. Motorno koso položite v stabilen položaj na tla. Prepričajte se, da se rezilo lahko prosto vrti. Motorno koso pritiskajte, da se rezilo lahko prosto vrti. Motorno koso pritiskajte ob tla in počasi povlecite zagonsko vrv, dokler ne začutite odpora (slika 44). Potem jo večkrat zapored hitro potegnite, dokler ne požene motorja. Ko motor vžge, **počakajte 5 ÷ 10 sekund** in potem povlecite ročico za plin (B, sliki 40-41). Ročica čoka (D, slika 42) se bo samodejno vrnila v izhodiščni položaj "OPEN".

**⚠ OPOZORILO:** Za ponoven zagon toplega motorja čoka ne uporabljajte.

### VPSELJAVANJE MOTORJA

Motor doseže svojo polno moč po 5 - 8 urah delovanja. V tem obdobju ne pustite, da bi motor deloval s polnimi obrati brez obremenitve. Tako preprečite pretirano delovno obremenitev.

**⚠ OPOZORILO!** - V času vpeljavanja ne spreminjajte nastavitev uplinjača, da bi dobili dodatno moč; tako lahko motor poškodujete.

**OPOMBA:** Povsem normalno je, da nov motor pri prvi uporabi in tudi še kasneje oddaja dim.

### START AV MOTORN

Fyll förgasaren genom att trycka på bränslepumpen flera gånger (A, Fig. 39).

Skjut på/avknappen (A, Fig. 40-41) till läge  eller "START".

Ställ startspaken (D, Fig. 43) i läge "CLOSE". Lägg ner trimmern på marken så att den ligger stabilt. Kontrollera att skivan kan rotera obehindrat. Håll trimmern i ett stadigt grepp så att den ligger stilla och dra långsamt i startsnöret tills du känner av motstånd (Fig. 44). Dra sedan kraftigt i snöret ett par gånger tills maskinen startar. **Vänta cirka 5÷10 sekunder** och dra sedan i gasspaken (B, Fig. 40-41) så att startspaken (D, Fig. 42) automatiskt återgår till originalläget "OPEN".

**⚠ VARNING:** Använd inte startspaken när motorn redan är varm.

### INKÖRNING AV MOTORN

Motorn uppnår maximal effekt efter 5-8 timmars arbete. Låt inte motorn gå på maximalt tomgångsvarvtal under inkörningsperioden. Det kan bli för stor belastning på motorn.

**⚠ VARNING!** Justera inte förgasningen för att öka effekten under inkörningsperioden. Det kan bli skador på motorn.

**OBS:** Det är normalt att en ny motor avger rök under och efter den första användningen.



43

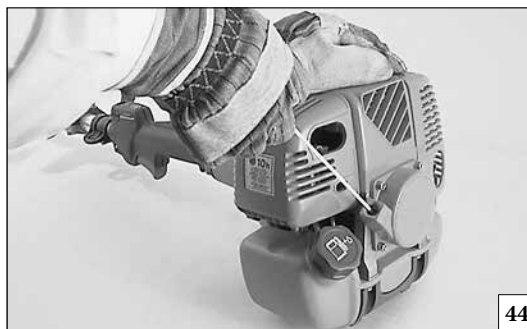

44



NL – Chokelocatie  
 SLO - Lokacija starter (čoka)  
 S -Startsort  
 BIH-SRB-HR-MNE - Lokacija startera  
 RO - Starter Locație

Hrvatski

## POKRETANJE

### POKRETANJE MOTORA

Napunite rasplinjač pritiskajući više puta kuglicu (A, sl. 39). Stavite prekidač (A, sl. 40-41) u položaj  ili "START". Stavite polugu startera (D, sl. 43) u položaj "CLOSE". Odložite trimer na tlo u stabilnom položaju. Provjerite da se nož može slobodno okretati. Držeći trimer nepokretan, nekoliko puta povucite konop za paljenje sve dok ne osjetite otpor (sl. 44). Zatim snažno povucite konop nekoliko puta, dok se motor ne pokrene. **Počekajte otprilike 5÷10 sekundi** pa povucite polugu gasa (B, sl. 40-41) da bi se poluga startera (D, sl. 42) automatski vratila u početni položaj "OPEN".

**⚠ PAŽNJA: ako je motor već ugrijan, kod paljenja nemojte koristiti starter.**

### RAZRAĐIVANJE MOTORA

Motor dostiže svoju maksimalnu snagu nakon 5÷8 sati rada.

Tijekom ovog vremena razrađivanja, a da bi se izbjeglo pretjerano naprezanje motora, nemojte puštati da motor radi "na prazno" uz maksimalan broj okretaja.

**⚠ PAŽNJA! - Tijekom razrađivanja nemojte podešavati rasplinjač s namjerom povećanja snage: motor bi se mogao oštetiti.**

**NAPOMENA: Normalna je pojava da novi motor izbacuje dim tijekom i nakon prvog korištenja.**

Română

## PORNIREA

### PORNIREA MOTORULUI

Încărcați carburatorul apăsând pe pompă de mai multe ori (A, Fig. 39). Puneți întrerupătorul (A, Fig. 40-41) pe poziția  sau "START".

Aduceți maneta de șoc (D, Fig. 43) în poziția "CLOSE" (Închis). Sprijiniți motocoasa pe sol, într-o poziție stabilă. Verificați dacă discul se poate roti liber. Ținând bine motocoasa, trageți încet de șnurul de pornire, până când întâlniți rezistență (Fig. 44). Trageți cu putere, de câteva ori, până când motorul pornește. **Așteptați aprox. 5÷10 secunde**, apoi trageți maneta acceleratorului (B, Fig. 40-41), pentru a readuce automat maneta de șoc (D, Fig. 42) în poziția inițială "OPEN".

**⚠ ATENȚIE: Când motorul este deja cald, nu folosiți maneta de șoc pentru pornire.**

### RODAJUL MOTORULUI

Motorul ajunge la puterea sa maximă după 5÷8 ore de lucru. În timpul acestei perioade de rodaj, nu lăsați motorul să funcționeze în gol la turația maximă, pentru a evita solicitările excesive.

**⚠ ATENȚIE! - În timpul rodajului, nu modificați carburația pentru a obține o așa-zisă creștere a puterii; motorul se poate deteriora.**

**NOTĂ: este normal ca un motor nou să emită fum în timpul primei utilizări și după aceea.**

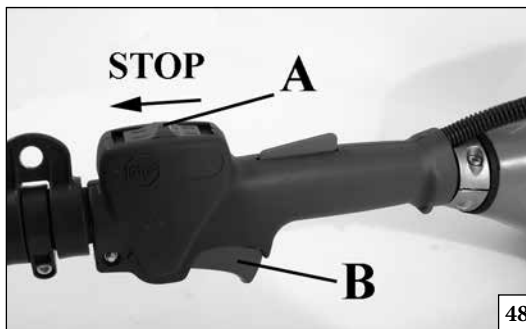

Nederlands	Slovenščina	Svenska
<p align="center"><b>STOPPEN VAN DE MOTOR</b></p>	<p align="center"><b>ZAUSTAVLJANJE MOTORJA</b></p>	<p align="center"><b>STOPP AV MOTORN</b></p>
<p>Laat de motor stationair lopen door gashendel (B, Fig. 47-48) los te laten. Laat de motor even stationair lopen om deze enigszins af te laten koelen. Zet de motor uit door de aan/uit schakelaar (A) in de STOP positie te zetten.</p>	<p>Ročico plina pomaknite v položaj za prosti tek (B, sliki 47-48) in počakajte nekaj sekund, da se motor ohladi. Motor zaustavite tako, da stikalo za vklop/izklop (A) pomaknete v položaj STOP.</p>	<p>Dra gasspaken till lägsta varvtal (B, Fig. 47-48) och vänta ett par sekunder så att motorn svalnar. Stäng av motorn genom att ställa på/avknappen (A) i läge av, STOP.</p>
<p align="center"><b>GEBRUIK</b></p>	<p align="center"><b>UPORABA</b></p>	<p align="center"><b>ANVÄNDNING</b></p>
<p><b>VERBODEN GEBRUIK</b></p> <p><b>⚠ WAARSCHUWING:</b> Vermijd kickout, dit kan leiden tot ernstig letsel. Kickout is de zijwaartse of plotselinge voorwaartse beweging van de machine die ontstaat wanneer het maaiblad in contact komt met een voorwerp zoals een houtblok of een steen, of wanneer het maaiblad vast komt te zitten in het hout. Het in aanraking komen met een voorwerp kan ook leiden tot verlies van controle over de bosmaaier.</p> <p><b>⚠ LET OP!</b> - Altijd de veiligheidsvoorschriften volgen. De bosmaaier moet slechts gebruikt worden voor het knippen van gras en kleine heesters. Zaag hout alleen met een geschikte zaagblad. Zaag geen metaal, kunststof, metselwerk, of bouwmaterialen die niet van hout zijn. Het is verboden ieder ander materiaal te knippen. De bosmaaier niet gebruiken om voorwerpen op te lichten, te verplaatsen, te versplinteren. Niet blokkeren op een vaste steun. Het is verboden om aan het hoofdcontact van de bosmaaier andere hulpstukken te verbinden als die door de fabrikant aangegeven worden.</p> <p><b>⚠ WAARSCHUWING:</b> Vermijd, bij het gebruik van onbuigzame maaibladeren, snijwerkzaamheden vlakbij hekken, kanten van gebouwen, boomstronken, stenen of andere soortgelijke voorwerpen die tot kickout van de bosmaaier kunnen leiden en schade aan het maaiblad kunnen veroorzaken. Voor dit soort werkzaamheden adviseren wij het gebruik van de nylon draden. Bovendien dient u in dergelijke omstandigheden alert te zijn op afketsen.</p>	<p><b>PREPOVEDANA UPORABA</b></p> <p><b>⚠ OPOZORILO:</b> Izogibajte se potegu, saj le-ta lahko povzroči resne poškodbe. Poteg je nenaden premik naprave v stran ali naprej, ko se rezilo zaleti v predmete, kot so debela ali kamni, ali ko les med žaganjem stisne rezilo žage. Zaradi trka s takim predmetom lahko celo izgubite nadzor nad obrezovalnikom.</p> <p><b>⚠ OPOZORILO!</b> - Vedno spoštujte varnostne predpise. Motorno koso uporabljajte samo za rezanje trave. Les režite samo s primernim žagastim rezilom. Ne režite kovine, plastike, zidov ali gradbenega materiala, ki ni iz lesa. Motorne kose ne uporabljajte kot vzvod za dviganje, premikanje ali lomljenje predmetov, niti je ne pritrujte na fiksno podlago. Na pogonsko gred motorne kose ni dovoljeno pritrujevati orodij ali naprav, ki jih ni odobril proizvajalec.</p> <p><b>⚠ OPOZORILO:</b> Ko uporabljate trda rezila, se izogibajte bližine ograj, zidov stavb, drevesnih debel, kamnov in drugega, kar bi lahko povzročilo, da vas obrezovalnik potegne ali da bi se poškodovalo rezilo. Za taka opravila priporočamo uporabo glav z najlonsko nitko. Poleg tega bodite v teh primerih posebej pozorni na delce, ki se lahko odbijejo.</p>	<p><b>FÖRBJUDEN ANVÄNDNING</b></p> <p><b>⚠ VARNING:</b> Undvik kast som kan leda till allvarlig skada. kast är en sidorörelse eller en plötsligt framåtrörelse av maskinen, vilket kan hända när klingan möter ett föremål som en stock eller en sten eller när träet omringar och klämmer åt sågklingan vid skärningen. Kontakt med ett främmande föremål kan också leda till du tappar kontrollen över röjaren.</p> <p><b>⚠ VARNING!</b> Följ alltid säkerhetsreglerna. Trimmern får endast användas för att klippa gräs, små buskar och sly. Røj endast trä med rätt sågklinga. Skär inte metall, plast, murverk eller byggnadsmaterial som inte är av trä. Det är förbjudet att använda den för att klippa annat material. Använd inte trimmern som hävstång för att lyfta, flytta eller krossa föremål och blockera den inte på ett fast stöd. Det är förbjudet att anbringa andra typer av verktyg och tillämpningar vid trimmern än de som tillverkaren specificerar.</p> <p><b>⚠ VARNING:</b> När du använder stela klingor, undvik att skära i närheten av staket, sidor av byggnader, trädstammar, stenar eller andra liknande föremål som kan orsaka att röjaren får ett kast eller kan skada klingan. Vi rekommenderar användning av nylonlinehuvuden för sådant arbete. Se dessutom upp för ökad risk för rikoschettering i sådan situationer.</p>

--	--	--	--

Hrvatski	Română	
<b>ZAUSTAVLJANJE MOTORA</b>	<b>OPRIREA MOTORULUI</b>	
<p>Stavite polugu gasa na minimum (B, sl. 47-48) i počekajte nekoliko sekundi kako bi se motor ohladio.</p> <p>Ugasite motor vraćajući prekidač uzemljenja (A) u položaj STOP.</p>	<p>Aduceți maneta acceleratorului la minim (B, Fig. 47-48) și așteptați câteva secunde pentru a permite răcirea motorului.</p> <p>Opriți motorul, aducând întrerupătorul de masă (A) pe poziția de STOP.</p>	
<b>KORIŠTENJE</b>	<b>UTILIZAREA</b>	
<p><b>ZABRANJENA UPORABA</b></p> <p><b>⚠ PAŽNJA:</b> Izbjegavajte odbačaj jer on može izazvati teške povrede. Odbačaj je iznenadni pokret stroja u stranu ili prema naprijed do kojeg dolazi kad nož dodirne neki predmet kao što je cjepanica ili kamen, odnosno kad se drvlje preklopi i uklješti nož za piljenje. Dodirivanje vanjskog predmeta može dovesti i do gubitka kontrole nad rezačem grmlja.</p> <p><b>⚠ PAŽNJA!</b> - Obavezno se pridržavajte sigurnosnih propisa. Trimer smije se koristiti jedino za šišanje trave ili podrezivanje manjeg grmlja. Režite drvlje isključivo odgovarajućim nožem za piljenje. Nemojte rezati metal, plastiku, zidane dijelove ili materijale za izgradnju koji nisu drveni. Zabranjeno je rezanje drugih vrsta materijala. Trimer se ne smije koristiti kao poluga za podizanje, premještanje ili lomljenje predmeta, niti ga se smije blokirati na nepomične oslonce. Zabranjeno je priključivati na priključak trimera alat ili dodatnu opremu koji nisu naznačeni od strane Proizvođača.</p> <p><b>⚠ PAŽNJA:</b> Kod uporabe krutih noževa, izbjegavajte rezanje blizu ograde, zidova zgrada, debila, kamenja ili sličnog a što bi moglo izazvati odbačaj rezača grmlja ili oštećenje samog noža. Za takve radove preporučujemo uporabu glava s najlonskim nitima. Pored toga, u takvim situacijama imajte u vidu povećanu mogućnost odskakanja.</p>	<p><b>UTILIZĂRI INTERZISE</b></p> <p><b>⚠ ATENȚIE:</b> evitați reculul, deoarece poate provoca răniri grave. Reculul este constituit din mișcări neașteptate, în lateral sau înainte, ale aparatului, care se produc dacă discul vine în contact cu obiecte precum ramuri groase sau pietre, sau dacă o bucată de lemn se lovește de discul pentru lemn în timpul tăierii. Chiar și contactul cu un corp străin poate determina pierderea controlului asupra motocoasei.</p> <p><b>⚠ ATENȚIE!</b> - Respectați întotdeauna normele de siguranță. Motocoasa trebuie să fie utilizată numai pentru a tăia iarbă sau arbuști mici. Tăiați lemnul numai cu discul adecvat. Nu tăiați metal, plastic, cărămizi sau material de construcție care nu este lemn. Este interzis să se taie alte tipuri de materiale. Nu utilizați motocoasa ca pârghie pentru a ridica, a deplasa sau a despica obiecte și nu o blocați pe suporturi fixe. Este interzis să se aplice pe priza de putere a motocoasei instrumente sau aplicații diferite de cele indicate de producător.</p> <p><b>⚠ ATENȚIE:</b> dacă se utilizează discuri rigide, evitați să tăiați în apropierea gardurilor, a zidurilor clădirilor, a trunchiurilor copacilor, a pietrelor sau a altor obiecte care pot provoca reculul motocoasei sau pot deteriora discul. Pentru aceste operații se recomandă să folosiți capetele cu fire de nylon. În plus, țineți cont că riscul de proiectare a unor fragmente este mai mare în asemenea situații.</p>	

Nederlands	Slovenščina	Svenska
GEBRUIK	UPORABA	ANVÄNDNING
<p><b>⚠ WAARSCHUWING:</b> Gebruik een bosmaaier nooit met het snijwerktuig in verticale stand. Gebruik de bosmaaier nooit als heggenchaar.</p> <p><b>⚠ WAARSCHUWING:</b> Als het maaiblad, nadat het goed vastgezet is, los gaat zitten, onmiddellijk stoppen met werken. De borgmoer kan versleten zijn of beschadigd en moet dan vervangen worden. Gebruik nooit niet-geautoriseerde onderdelen om het maaiblad vast te zetten. Als het maaiblad los blijft zitten, contact opnemen met uw dealer. Gebruik een bosmaaier nooit met een loszittend maaiblad.</p> <p><b>Voorzorgsmaatregelen voor het werkgebied</b></p> <ul style="list-style-type: none"> <li>• Verricht snoeiwerkzaamheden altijd met beide voeten op een stevige ondergrond om verlies van evenwicht te voorkomen.</li> <li>• Zorg ervoor dat u kunt bewegen en veilig staan. Controleer het gebied om u heen op mogelijke obstakels (wortels, rotsen, takken, sloten, enz.) voor het geval u plotseling moet bewegen.</li> <li>• Snoei niet boven borsthoogte, een bosmaaier is moeilijk onder controle tegen kickout te houden als u hem hoger houdt.</li> <li>• Werk niet in de buurt van elektriciteitskabels. Lat dat werk over aan deskundigen.</li> <li>• Snoei alleen als zicht en licht voldoende zijn voor u om duidelijk te kunnen zien.</li> <li>• <b>Snoei niet als u op een ladder staat, dit is uiterst gevaarlijk.</b></li> <li>• Stop de bosmaaier als het maaiblad een vreemd voorwerp raakt. Controleer het maaiblad en de bosmaaier; herstel eventuele beschadigde onderdelen.</li> <li>• Houd het maaiblad vrij van vuil en zand. Zelfs een kleine hoeveelheid vuil kan het maaiblad bot maken en de kans op kickout vergroten.</li> <li>• Stop de motor voordat u de bosmaaier neer zet.</li> <li>• Wees bijzonder voorzichtig en alert tijdens het dragen van gehoorbescherming want dergelijke apparatuur kan uw vermogen om waarschuwend geluiden (roepen, signalen, waarschuwingen, enz.) belemmeren.</li> <li>• Wees uiterst voorzichtig bij het werken op hellingen of ongelijkmatig terrein.</li> </ul>	<p><b>⚠ OPOZORILO:</b> Nikoli ne uporabljajte obrezovalnika tako, da bi bil nastavek za rezanje pravokoten na tla. Nikoli ne uporabljajte obrezovalnika grmičevja za obrezovanje žive meje.</p> <p><b>⚠ OPOZORILO:</b> Če se rezilo odvije, potem ko ste ga dobro zategnili, takoj prenehajte z delom. Zadrževalna matica je morda obrabljena ali poškodovana in jo je treba zamenjati. Za pritrjevanje rezila nikoli ne uporabljajte delov, ki jih ni odobril proizvajalec. Če se rezilo še naprej odvija, pokličite svojega trgovca. Nikoli ne uporabljajte obrezovalnika grmičevja s slabo pritrjenim rezilom.</p> <p><b>Previdnostni ukrepi v delovnem območju</b></p> <ul style="list-style-type: none"> <li>• Vedno delajte tako, da imate obe nogi trdno na tleh, saj tako preprečite, da bi vas potegnili iz ravnotežja.</li> <li>• Prepričajte se, da lahko varno stojite in se premikate. Preglejte območje okoli vas za možne ovire (korenine, skale, veje, jarke, itd.), če bi se morali hitro premakniti.</li> <li>• Ne režite nad višino prsi, saj obrezovalnik na večjih višinah težko nadzorujete in preprečujete, da vas potegne.</li> <li>• Ne delajte v bližini električnih žic. Tako delo naj opravijo profesionalci.</li> <li>• Delajte samo, ko je dovolj vidljivosti in svetlobe, da lahko dobro vidite.</li> <li>• <b>Ne obrezujte z lestve; to je izredno nevarno.</b></li> <li>• Če rezilo zadene v trd predmet, ustavite obrezovalnik. Preglejte kolut in obrezovalnik; po potrebi popravite poškodovane dele.</li> <li>• Poskrbite, da rezilo ne bo v stiku z blatom ali peskom. Îe manjša količina blata bo hitro otopila rezilo in povečala možnost potega.</li> <li>• Preden obrezovalnik postavite na tla, zaustavite motor.</li> <li>• Bodite posebej previdni in pozorni, ko nosite zaščito za sluh, saj tovrstna oprema zmanjša možnost, da slišite zvoke, ki opozarjajo na nevarnost (klici, signali, opozorila, itd.).</li> <li>• Bodite posebej pazljivi, ko delate na pobočjih ali na neravnem območju.</li> </ul>	<p><b>⚠ WARNING:</b> Använd aldrig en røjare med skärutrutsningen vinkelrätt mot marken. Använd inte røjaren som häcksax.</p> <p><b>⚠ WARNING:</b> Om klingan lossnar efter det att du har dragit åt den på rätt sätt, stoppa omedelbart arbetet. Låsmuttern kan vara nött eller skadad och bör bytas ut. Använd aldrig icke-godkända delar för att låsa klingan. Om klingan fortsätter att lossna kontakta återförsäljaren. Använd aldrig røjaren med en lossad klinga.</p> <p><b>Försiktighetsåtgärder för arbetsområdet</b></p> <ul style="list-style-type: none"> <li>• När du skär se till att du har säkert fotfäste så att du inte förklarar balansen.</li> <li>• Se till att du kan röra dig och stå på ett säkert sätt. Kontrollera eventuella hinder i omgivningen (rötter, klippor, kvistar, diken, etc.) om du plötsligt måste röra dig.</li> <li>• Arbeta inte ovanför brösthöjd eftersom en røjare som hålls högre är svår att kontrollera mot kastkrafter.</li> <li>• Arbeta inte i närheten av ställinor. Låt fackmän utföra sådant arbete.</li> <li>• Arbeta endast med skärning vid god sikt och lämpligt ljus så att du ser klart.</li> <li>• <b>Arbeta inte från en stege, det är mycket farligt.</b></li> <li>• Stoppa røjaren om klingan slår emot ett främmande föremål. Inspektera skivan och røjaren; reparera de eventuellt skadade delarna.</li> <li>• Se till att klingan inte kommer i kontakt med smuts eller sand. Till och med en liten mängd smuts gör snabbt klingan slö och ökar risken för kast.</li> <li>• Stoppa motorn innan du ställer ned røjaren.</li> <li>• Var särskilt försiktig och uppmärksam när du bär öronskydd eftersom en sådan utrustning kan begränsa din förmåga att höra ljud som innebär fara (rop, signaler, varningar, etc.).</li> <li>• Var mycket försiktig när du arbetar på sluttningar eller rojåmn mark.</li> </ul>



Hrvatski	Română	
KORIŠTENJE	UTILIZAREA	
<p><b>⚠ PAŽNJA:</b> Nemojte nikad koristiti rezač grmlja s reznom opremom okomito u odnosu na tlo. Rezač grmlja nemojte nikad koristiti kao rezač živice.</p> <p><b>⚠ PAŽNJA:</b> Ako se nož nakon što ste ga prikladno učvrstili olabavi, odmah prestanite raditi. Potporna matica mogla bi biti istrošena ili oštećena i treba je promijeniti. Nemojte nikad koristiti neodobrene dijelove za učvršćivanje noža. Ako i dalje dolazi do olabljaljivanja noža, obratite se vašem prodavaču. Nemojte nikad koristiti rezač grmlja s olabavljenim nožem.</p> <p><b>Mjere predostrožnosti na radnom području</b></p> <ul style="list-style-type: none"> <li>• Da bi ste izbjegli gubitak ravnapomenaže, režite s obje noge na čvrstom tlu.</li> <li>• Osigurajte sebi sigurno stajanje i pomicanje. Provjerite da na području oko vas nema prepreka (korijenja, kamenja, grana, jaraka, itd.) u slučaju da se morate iznenada pomaknuti.</li> <li>• Nemojte rezati iznad visine prsnog koša, pošto je teško kontrolirati snagu rezača grmlja kod odbačaja ako ga se drži na visini.</li> <li>• Nemojte raditi blizu električnih žica. Taj posao ostavite profesionalcima.</li> <li>• Režite samo pri dobroj vidljivosti i svjetlosti.</li> <li>• <b>Nemojte rezati stojeći na ljestvama: to je izuzetno opasno.</b></li> <li>• Ugasite rezač grmlja ako nož udari u neki vanjski predmet. Pregledajte nož i rezač grmlja; popravite dijelove prema potrebi.</li> <li>• Čuvajte nož daleko od prljavštine i pijeska. Čak i mala količina nečistoće brzo će otupiti nož i povećati mogućnost odbačaja.</li> <li>• Ugasite motor prije nego što ostavite rezač grmlja.</li> <li>• Budite naročito oprezni kad se zaštitite od buke, jer vam ta oprema može ograničiti zamjećivanje zvučnih signala opasnosti (povika, alarma, upozorenja, itd.).</li> <li>• Budite izuzetno oprezni kad radite na strminama ili neravnom terenu.</li> </ul>	<p><b>⚠ ATENȚIE:</b> nu utilizați niciodată o motocoasă cu blocul de tăiere în poziție perpendiculară pe teren. Nu utilizați niciodată motocoasa ca mașină de tuns gardul viu.</p> <p><b>⚠ ATENȚIE:</b> dacă discul se slăbește după ce a fost fixat corect, întrerupeți imediat utilizarea. Este posibil ca piulița de fixare să fie uzată și să trebuiască să fie înlocuită. Nu utilizați niciodată piese neomologate pentru a fixa discul. Dacă discul continuă să se slăbească, adresați-vă dealerului local. Nu utilizați niciodată motocoasa cu discul slăbit.</p> <p><b>Măsuri de precauție în zona de lucru</b></p> <ul style="list-style-type: none"> <li>• Tăiați ținând întotdeauna ambele picioare pe teren stabil, pentru a evita să vă pierdeți echilibrul.</li> <li>• Asigurați-vă că vă puteți mișca și că puteți rămâne în picioare în mod sigur. Verificați dacă există eventuale obstacole în zona de lucru (rădăcini, pietre, ramuri, gropi etc.), în cazul în care este necesar să vă deplasați brusc. Aveți foarte mare grijă în timpul tăierii pe terenuri în pantă.</li> <li>• Nu tăiați deasupra nivelului toracelui, deoarece este dificil să controlați forțele de recul la acea înălțime.</li> <li>• Nu tăiați în apropierea cablurilor electrice. Încredințați această operație unor operatori profesioniști.</li> <li>• Tăiați numai când condițiile de vizibilitate și de lumină permit o vizibilitate maximă.</li> <li>• <b>Nu tăiați dacă vă aflați pe o scară; această poziție este foarte periculoasă.</b></li> <li>• Opriți motocoasa dacă discul lovește un obiect străin. Examinați discul și motocoasa; reparați eventualele piese deteriorate.</li> <li>• Aveți grijă ca discul să nu vină în contact cu pământ și nisip. Chiar și o cantitate redusă de pământ duce la tocirea rapidă a discului și mărește riscul de recul.</li> <li>• Opriți motorul înainte de a pune jos motocoasa.</li> <li>• Fiți extrem de atenți atunci când purtați căști de protecție, deoarece acestea pot limita capacitatea de a auzi sunetele care indică pericole (apeluri telefonice, sirene, alarme etc.).</li> <li>• Aveți foarte mare grijă în timpul tăierii pe terenuri în pantă sau denivelate.</li> </ul>	

Nederlands	Slovenščina	Svenska
GEBRUIK	UPORABA	ANVÄNDNING
<p><b>⚠ WAARSCHUWING:</b> Gebruik nooit onbuigzame maaibladen bij het snoeien in gebieden met veel stenen. Weggeslingerde voorwerpen of beschadigde maaibladen kunnen leiden tot ernstig of dodelijk letsel bij de operator of omstanders. Pas goed op voor weggeslingerde voorwerpen. Draag altijd goedgekeurde oogbescherming. Buig u nooit over de beschermkap van het snijwerktuig. Stenen, rommel, enz. kunnen naar boven geslingerd worden en blindheid of ernstig letsel veroorzaken. Houd onbevoegden op afstand. Kinderen, dieren, nieuwsgierigen en helpers moeten op 15 m afstand gehouden worden. Zet de machine onmiddellijk uit als iemand u benadert. Zwaai de machine nooit rond voordat u gecontroleerd heeft wat er achter u gebeurt om zeker te weten- dat er niemand in de veiligheidszone staat.</p> <p>Werktechnieken Algemene werkinstructies</p> <p><b>⚠ WAARSCHUWING:</b>In dit deel worden de fundamentele veiligheidsmaatregelen beschreven voor het werken met kapzagen en trimmers. Als u een situatie tegenkomt waarin u niet zeker weet wat te doen dient u een deskundige te raadplegen. Neem contact op met uw dealer of onderhoudswerkplaats. Vermijd alle gebruik waarvan u denkt dat het buiten uw capaciteiten valt. U moet het verschil begrijpen tussen bos uitdunnen, gras opruimen en grasmaaien voordat u begint.</p> <p><b>Fundamentele veiligheidsvoorschriften</b></p> <ol style="list-style-type: none"> <li>1. Kijk om u heen: <ul style="list-style-type: none"> <li>• Om ervoor te zorgen dat mensen, dieren of iets anders uw controle over de machine niet kunnen beïnvloeden.</li> <li>• Om ervoor te zorgen dat mensen, dieren, enz., niet in aanraking komen met het snijwerktuig of losse voorwerpen die door het snijwerktuig weggeslingerd kunnen worden.</li> </ul> </li> <li>2. <b>⚠ WAARSCHUWING:</b> Gebruik de machine niet tenzij u in staat bent om hulp te roepen in geval van een ongeluk.</li> <li>2. Gebruik de machine niet bij slecht weer, zoals dichte mist, hevige regen, sterke wind, intense koude, enz. Werken bij slecht weer is vermoeiend en brengt vaak extra risico's met zich mee, zoals bevroren grond, het niet kunnen voorzien naar welke kant een te vellen boom valt, enz.</li> <li>3. Zorg ervoor dat u kunt bewegen en veilig staan. Controleer het gebied om u heen op mogelijke obstakels (wortels,</li> </ol>	<p><b>⚠ OPOZORILO:</b> Ko delate na kamnitem območju, nikoli ne uporabljajte trdih rezil. Predmeti, ki izletijo, ali poškodovana rezila lahko povzročijo resne in celo smrtne poškodbe uporabnika ali mimoidočih. Zaščitite se pred predmeti, ki izletijo. Vedno nosite ustrezno zaščito za oči. Nikoli se ne nagibajte preko ščitnika nastavka za rezanje. Naprava lahko kamne, smeti, itd. izvrže navzgor proti očem in povzroči, da oslepite ali se resno poškodujete. Poskrbite, da bodo nepooblaščenec na varni razdalji. Otroci, opazovalci in pomočniki se morajo zadrževati izven varnostnega območja 15 m. Če se kdo približa, takoj zaustavite motor. S strojem se nikoli ne obrnite okoli, ne da bi se prej prepričali, da- se nihče ne nahaja znotraj varnostnega območja.</p> <p>Tehnike dela Splošna navodila za delo</p> <p><b>⚠ OPOZORILO:</b> Ta razdelek opisuje osnovne varnostne ukrepe za delo z gozdarskimi obrezovalniki in motornimi kosami. Če se znajdete v položaju, v katerem ne veste, kako naprej, se posvetujte s strokovnjakom. Pokličite svojega trgovca ali serviserja. Ne izvajajte del, za katera mislite, da presegajo vaše sposobnosti. Pred uporabo morate razumeti razliko med krčenjem v gozdarstvu, čiščenjem travnatih površin in košnjo trave.</p> <p>Osnovna varnostna pravila</p> <ol style="list-style-type: none"> <li>1. Glejte okoli sebe: <ul style="list-style-type: none"> <li>• Da zagotovite, da ljudje, živali in ostalo ne more vplivati na vašo sposobnost nadzora naprave.</li> <li>• Da zagotovite, da ljudje, živali, itd. ne pridejo v stik z nastavkom za rezanje ali s predmeti, ki jih izvrže nastavek za rezanje.</li> </ul> </li> <li>2. <b>⚠ OPOZORILO:</b> Ne uporabljajte stroja, če nimate možnosti, da v primeru nezgode pokličete pomoč.</li> <li>2. Ne uporabljajte naprave v slabem vremenu, na primer gosti megli, nalivu, v močnem vetru, hudem mrazu, itd. Delo v takšnih razmerah je zelo utrujajoče in prinaša s seboj dodatna delovna tveganja, na primer nastanek poledice na tleh, itd.</li> <li>3. Prepričajte se, da lahko varno stojite in se premikate. Preglejte, če so v območju okoli vas morebitne ovire (korenine, skale, veje, jarki, itd.) za primer, ko bi se morali hitro umakniti. Bodite posebej previdni pri delu na pobočju.</li> </ol>	<p><b>⚠ WARNING:</b> Använd aldrig stela klingor när du arbetar i steniga områden. Uppkastade föremål eller skadade klingor kan orsaka allvarliga eller dödshotande skador på användaren eller kringstående. Se upp för uppkastade föremål. Bär alltid godkänt ögonskydd. Luta dig aldrig över skärutrustningens skydd. Stenar, skräp, etc. kan kastas upp i ögonen och orsaka blindhet eller allvarlig skada. Se till att obehöriga personer befinner sig på avstånd. Barn, djur, åskådare och medhjälpare ska stå utanför ett säkerhetsområde på 15 meter. Stoppa maskinen omedelbart om någon närmar sig. Sväng aldrig runt med maskinen om du först inte har kontrollerat att ingen - finns inom säkerhetsområdet.</p> <p>Arbets tekniker Allmänna arbets anvisningar</p> <p><b>⚠ WARNING:</b> I detta avsnitt beskrivs grundläggande försiktighetsåtgärder vid arbete med röjningssågar och trimmer. Om du är osäker på hur du ska hantera en viss situation som har uppstått fråga en fackman. Kontakta återförsäljaren eller en serviceverkstad. Undvik användning som du inte har förmåga att behärska. Du måste förstå skillnaden mellan skogsröjning, gräsröjning och grästrimning före användning.</p> <p>Grundläggande säkerhetsregler</p> <ol style="list-style-type: none"> <li>1. Se dig omkring: <ul style="list-style-type: none"> <li>• Se till att människor, djur eller andra saker inte kan inverka på din kontroll av maskinen.</li> <li>• Se till att människor, djur, etc. inte kommer i kontakt med skärutrustningen eller lösa föremål som kastas ut av skärutrustningen.</li> </ul> </li> <li>2. <b>⚠ WARNING:</b> Använd inte maskinen om du inte kan ropa på hjälp i händelse av olycka.</li> <li>2. Använd inte maskinen i dåligt väder, som tät dimma, tungt regn, stark vind, intensiv kyla, etc. Arbete under sådana villkor är tröttsamt och medför ofta andra risker, såsom bildandet av is på marken, etc.</li> <li>3. Se till att du kan förflytta dig och har fotfäste. Kontrollera området omkring dig för eventuella hinder (rötter, stenar, kvistar, diken, etc.) om du plötsligt måste förflytta dig. Var extra försiktig när du arbetar på sluttande mark.</li> </ol>

## KORIŠTENJE

## UTILIZAREA

**⚠ PAŽNJA:** Kad režete u kamenom području, nemojte nikad koristiti krute noževe. Odbačeni predmeti ili oštećeni noževi mogu prouzročiti teške ili smrtonosne povrede rukovatelja ili prisutnih osoba. Pazite na odbačene predmete. Obavezno nosite homologiranu zaštitu za oči. Ni u kom slučaju se nemojte naginjati preko štitnika rezne opreme. Kamenje, smeće, itd. može vas pogoditi u oči i prouzročiti sljepilo ili tešku povredu. Ne dozvoljavajte pristup neovlaštenim osobama. Djeca, životinje, promatrači i pomoćnici se trebaju nalaziti na sigurnosnoj udaljenosti od 15 m. Ako se netko približi, odmah zaustavite motor. Nemojte nikad zamahnuti strojem ako prethodno niste provjerili da iza vas nemanikoga sve do granice sigurnosne udaljenosti.

## Radne tehnike

## Opće upute za rad

**⚠ PAŽNJA:** Ovaj odlomak opisuje osnovne mjere predostrožnosti pri radu s pilama za krčenje i trimerima. Ako se nadete u situaciji da niste sigurni kako prosljediti, trebete pitati savjet stručnjaka. Obratite se vašem prodavaču ili vašoj servisnoj radionici. Izbjegavajte bilo kakvu upotrebu za koju smatrate da prevazilazi vaše sposobnosti. Prije uporabe stroja morate razumijeti razliku između raskrčivanja šume, čišćenja i obrezivanja trave.

## Osnovni sigurnosni propisi

## 1. Pogledajte oko sebe:

- i uvjerite se da ljudi, životinje ili predmeti neće imati utjecaja na vašu kontrolu nad strojem;
- i uvjerite se da ljudi, životinje, itd., neće doći u dodir s reznom opremom ili slobodnim predmetima koje rezna oprema odbaci.

**⚠ PAŽNJA:** Nemojte koristiti stroj ako niste u mogućnosti zatražiti pomoć u slučaju nezgode.

2. Nemojte koristiti stroj po ružnom vremenu kao što je gusta magla, jaka kiša, jaki vjetar, velika hladnoća, itd. Rad u takvim uvjetima je zamoran i često podrazumijeva dodatne opasnosti, kao npr. zbog zaleđenog tla, itd.

3. Osigurajte sebi sigurno stajanje i pomicanje. Provjerite da na području oko vas nema prepreka (korijenja, kamenja, grana, jaraka, itd.) u slučaju da se morate iznenada pomaknuti. Budite vrlo oprezni ako radite na strmini.

**⚠ ATENȚIE:** nu utilizați niciodată discurile rigide pentru a tăia pe terenuri pietroase. Fragmentele proiectate sau discurile deteriorate pot provoca răniri grave sau letale operatorului sau persoanelor din jur. Supravegheați obiectele proiectate. Purtați întotdeauna ochelari de protecție omologați. Nu vă întindeți peste elementul de protecție al blocului de tăiere. Pietrele, așchiile și alte obiecte ar putea să vă sară în ochi și ar putea cauza orbire sau răniri grave. Nu lăsați persoanele neautorizate să se apropie. Copiii, animalele, persoanele din jur și asistenții trebuie să rămână la o distanță de siguranță minimă de 15 m. Dacă se apropie cineva, opriți imediat aparatul. Nu rotiți aparatul înainte de a verifica mai întâi eventuala prezență a altor persoane în zona de lucru.

## Tehnici de lucru

## Instrucțiuni de utilizare generale

**⚠ ATENȚIE:** în această secțiune sunt descrise normele de siguranță de bază, referitoare la utilizarea aparatului de curățare și de tundere a ierbii. În cazul unor situații în care nu știți cu siguranță cum trebuie să procedați, consultați un specialist. Adresați-vă dealerului sau atelierului local autorizat. Evitați să efectuați operațiuni pentru care considerați că nu sunteți pregătit. Înainte de a trece la folosire, este necesar să înțelegeți diferența dintre curățarea forestieră, curățarea ierbii și tunderea ierbii.

## Norme de siguranță de bază

## 1. Studiați zona de lucru:

- pentru a vă asigura că nicio persoană, niciun animal sau niciun obiect nu poate interacționa cu controlul aparatului;
- pentru a vă asigura că nicio persoană, niciun animal sau niciun obiect nu poate intra în contact cu blocul de tăiere sau cu așchiile proiectate de blocul de tăiere.

**⚠ ATENȚIE:** nu utilizați aparatul dacă nu aveți posibilitatea de a cere ajutor în caz de accident.

2. Nu utilizați aparatul în condiții meteorologice adverse, de exemplu în caz de ceață deasă, de ploaie torențială, de vânt puternic sau frig pătrunzător. Lucrul în aceste condiții este obositor și adesea comportă riscuri suplimentare, de exemplu formarea gheții pe teren, direcție de cădere imprevizibilă etc.

3. Asigurați-vă că vă puteți mișca și că puteți rămâne în picioare în mod sigur. Verificați dacă există eventuale obstacole în zona de lucru (rădăcini, pietre, ramuri, gropi etc.), în cazul în care este necesar să vă deplasați brusc. Aveți foarte mare grijă în timpul tăierii pe terenuri în pantă.

Nederlands	Slovenščina	Svenska
GEBRUIK	UPORABA	ANVÄNDNING
<p>rotsen, takken, sloten, enz.) voor het geval u plotseling moet bewegen. Pas extra goed op als u op een hellend terrein werkt.</p> <p>4. Schakel de motor uit voordat u naar een ander gebied loopt.</p> <p>5. Zet de machine nooit op de grond met lopende motor.</p> <ul style="list-style-type: none"> <li>• Gebruik altijd de juiste uitrusting.</li> <li>• Verzekeer u ervan dat de uitrusting goed afgesteld is.</li> <li>• Organiseer uw werk zorgvuldig.</li> <li>• Werk altijd vol gas wanneer u begint te snoeien met het maaiblad.</li> <li>• Gebruik altijd scherpe maaibladeren.</li> </ul> <p><b>⚠ WAARSCHUWING:</b> Noch de operator van de machine noch iemand anders mag het gesnoeide materiaal verwijderen terwijl de motor loopt of het snijwerktuig draait, dit kan tot ernstig letsel leiden. Stop de motor en het snijwerktuig voordat u materiaal verwijdert dat zich rond het maaiblad heeft gewonden, anders loopt u kans op letsel. Het kegelwiel kan tijdens gebruik heet worden en nog een tijd heet blijven. U kunt zich verbranden als u het aanraakt.</p> <p><b>⚠ WAARSCHUWING:</b> Soms raken takken of gras verstrikt tussen de beschermkap en het snijwerktuig. Zet de motor altijd uit voordat u dit schoonmaakt.</p> <p><b>Controleer voordat u begint</b></p> <ul style="list-style-type: none"> <li>• Controleer het maaiblad op barsten aan de onderkant van de tanden of in de buurt van het gat in het midden. Gooi het maaiblad weg als u barsten aantreft (<b>Fig. 51, pag. 38</b>).</li> <li>• Controleer of de steunflens niet gebarsten is door moeheid of doordat het te stevig is vastgedraaid. Gooi de steunflens weg als hij gebarsten is (<b>Fig. 52, pag. 38</b>).</li> <li>• Verzekeer u ervan dat de borgmoer goed werkt. Het aanhaalkoppel van de borgmoer dient <b>25 Nm</b> te zijn (<b>Fig. 52, pag. 38</b>).</li> <li>• Controleer of de beschermkap van het maaiblad niet beschadigd of gebarsten is. Vervang de beschermkap als hij gebarsten is (<b>Fig. 53, pag. 38</b>).</li> <li>• Controleer of de snoeikop en de beschermkap niet beschadigd of gebarsten zijn. Vervang de snoeikop of de beschermkap als deze gebarsten zijn (<b>Fig. 53, pag. 38</b>).</li> </ul> <p><b>⚠ WAARSCHUWING:</b> Gebruik de machine nooit zonder beschermkap of met een defecte beschermkap. Gebruik de machine nooit zonder de transmissie-as.</p>	<p>4. Preden se premaknete na drugo območje, ugasnite motor.</p> <p>5. Nikoli ne odložite naprave, če motor deluje.</p> <ul style="list-style-type: none"> <li>• Vedno uporabljajte pravo opremo.</li> <li>• Prepričajte se, da je oprema pravilno nastavljena.</li> <li>• Svoje delo natančno organizirajte.</li> <li>• Ko začnete rezati z rezilom, vedno delajte s polnim plinom.</li> <li>• Vedno uporabljajte ostra rezila.</li> </ul> <p><b>⚠ OPOZORILO:</b> Niti uporabnik naprave niti kdor koli drug ne sme poizkušati odstraniti odrezanega materiala, medtem ko motor deluje ali se nastavek za rezanje vrti. Preden odstranite ostanke, ki so se navili okoli koluta, zaustavite motor in nastavek za rezanje, saj sicer obstaja velika nevarnost poškodb. Kotni pogon se med delovanjem zelo segreje in ostane vroč še nekaj časa po tem. Če se ga dotaknete, se lahko opečete.</p> <p><b>⚠ OPOZORILO:</b> Včasih se veje ali trava lahko ujamejo med ščitnik in nastavek za rezanje. Pred čiščenjem vedno ugasnite motor.</p> <p><b>Pregled pred zagonom</b></p> <ul style="list-style-type: none"> <li>• Preglejte rezilo in se prepričajte, da na spodnji strani krakov (zob) ali ob sredinski luknji ni razpok. Če najdete razpoke, zavržite rezilo (<b>Slika 51, stran 38</b>).</li> <li>• Prepričajte se, da oporna prirobnica zaradi utrujenosti materiala ali premočnega zategovanja ni počila. Če je oporna prirobnica počena, jo zavržite (<b>Slika 52, stran 38</b>).</li> <li>• Prepričajte se, da pritrditvena matica ni izgubila svojih zadrževalnih zmožnosti. Zatezni moment pritrditvene matice mora biti <b>25 Nm</b> (<b>Slika 52, stran 38</b>).</li> <li>• Prepričajte se, da ščitnik rezila ni poškodovan ali počen. Če je ščitnik rezila počen, ga zamenjajte (<b>Slika 53, stran 38</b>).</li> <li>• Prepričajte se, da glava motorne kose in ščitnik motorne nista poškodovana ali počena. Če sta glava motorne kose ali ščitnik motorne kose počena, ju zamenjajte (<b>Slika 53, stran 38</b>).</li> </ul> <p><b>⚠ OPOZORILO:</b> Naprave nikoli ne uporabljajte brez ščitnika ali z okvarjenim ščitnikom. Nikoli ne uporabljajte naprave brez pogonske gredi.</p>	<p>4. Stäng av motorn innan du förflyttar dig till ett annat område.</p> <p>5. Ställ aldrig ned maskinen när motorn är igång.</p> <ul style="list-style-type: none"> <li>• Använd alltid rätt utrustning.</li> <li>• Se till att utrustningen är rätt justerad.</li> <li>• Organisera arbetet noga.</li> <li>• Använd alltid fullgas när du börjar skära med klingan.</li> <li>• Använd alltid skarpa klingor.</li> </ul> <p><b>⚠ VARNING:</b> Maskinanvändaren eller andra personer får inte försöka ta bort skuret material medan motorn är i gång eller skärutrustningen roterar eftersom det kan orsaka allvarlig skada. Stanna motorn och skärapparaten innan du tar bort material som fastnat runt skivan för att undvika risken för personskador. Vinkelväxeln kan bli varm under användningen och förbli varm en stund efteråt. Du kan bränna dig om du vidrör den.</p> <p><b>⚠ VARNING:</b> Ibland händer det att kvistar eller gräs fastnar mellan skyddet och skärutrustningen. Stanna alltid maskinen före rensning.</p> <p><b>Kontrollera för start</b></p> <ul style="list-style-type: none"> <li>• Kontrollera klingan så att inga sprickor har bildats på den nedre delen av tänderna eller vid centrumhålet. Kassera klingan om du finner spricker (<b>bild 51, s. 38</b>).</li> <li>• Kontrollera att stödflänsen inte är sprucken på grund av utmattning eller för hård åtdragning. Kassera stödflänsen om den är sprucken (<b>bild 52, s. 38</b>).</li> <li>• Se till att låsmuttern inte har förlorat sin låskraft. Låsmutterns åtdragande vridmoment ska vara <b>25 Nm</b> (<b>bild 52, s. 38</b>).</li> <li>• Kontrollera att klingskyddet inte är skadat eller sprucket. Byt ut klingskyddet om det är sprucket (<b>bild 53, s. 38</b>).</li> <li>• Kontrollera att trimmerhuvudet och trimmerskyddet inte är skadat eller sprucket. Byt ut trimmerhuvudet eller trimmerskyddet om de är spruckna (<b>bild 53, s. 38</b>).</li> </ul> <p><b>⚠ VARNING:</b> Använd aldrig maskinen utan skydd eller med bristfälligt skydd. Använd aldrig maskinen utan transmissionsaxel.</p>

Hrvatski	Română	
<p style="text-align: center;"><b>KORIŠTENJE</b></p>	<p style="text-align: center;"><b>UTILIZAREA</b></p>	
<p>4. Ugasite motor prije premještanja na drugo područje. 5. Nemojte nikad položiti stroj ako motor radi.</p> <ul style="list-style-type: none"> <li>• Obavezno koristite odgovarajuću opremu.</li> <li>• Provjerite da je oprema dobro podešena.</li> <li>• Pažljivo organizirajte svoj rad.</li> <li>• Kad počinjete rezati nožem, obavljajte to u punoj brzini.</li> <li>• Obavezno koristite oštre noževe.</li> </ul> <p><b>⚠ PAŽNJA:</b> Ni rukovatelj strojem niti itko drugi smije pokušati skinuti odrezani materijal dok motor radi ili dok se rezna oprema okreće, pošto bi to prouzročilo teške povrede. Radi izbjegavanja ozljeda, prije skidanja materijala koji se ovio oko noža zaustavite motor i rezu opremu. Kutni prijenos se tijekom uporabe može zagrijati i ostati vruć još neko vrijeme nakon rada. Mogli bi ste se opeći ako ga dodirnete.</p> <p><b>⚠ PAŽNJA:</b> Ponekad se između štitnika i rezne opreme zapletu grane ili trava. Prije čišćenja obavezno zaustavite motor.</p> <p><b>Provjere prije pokretanje</b></p> <ul style="list-style-type: none"> <li>• Provjerite da pri dnu krakova noža i oko središnjeg otvora nema napuklina. Odbacite nož ako je napuknut (sl. 51, stranica 38).</li> <li>• Provjerite da prirubnica nije napukla uslijed naprezanja ili prevelike zategnutosti. Odbacite prirubnicu ako je napuknuta (sl. 52, stranica 38).</li> <li>• Provjerite da matica nije izgubila zateznu snagu. Pritezni moment matice treba biti 25 Nm (sl. 52, stranica 38).</li> <li>• Provjerite da štitnik noža nije oštećen ili napuknut. Promijenite štitnik noža ako je napuknut (sl. 53, stranica 38).</li> <li>• Provjerite da glava i štitnik trimera nisu oštećeni ili napuknuti. Promijenite glavu ili štitnik trimera ako su napuknuti (sl. 53, stranica 38).</li> </ul> <p><b>⚠ PAŽNJA:</b> Nemojte nikad koristiti stroj bez štitnika ili s defektnim štitnikom. Nemojte nikad koristiti stroj bez prijenosne cijevi.</p>	<p>4. Stingeți motorul înainte de a vă deplasa în altă zonă. 5. Nu sprijiniți niciodată aparatul de sol în timp ce motorul este în funcțiune.</p> <ul style="list-style-type: none"> <li>• Utilizați întotdeauna dispozitivele adecvate.</li> <li>• Asigurați-vă că dispozitivele au fost reglate în mod adecvat.</li> <li>• Planificați-vă cu grijă lucrul.</li> <li>• Utilizați întotdeauna motorul la regim maxim când începeți să tăiați cu discul.</li> <li>• Utilizați întotdeauna discuri ascuțite.</li> </ul> <p><b>⚠ ATENȚIE:</b> nu încercați să îndepărtați materialul tăiat în timp ce motorul este în funcțiune sau când blocul de tăiere este în mișcare, pentru a evita răniile grave. Oprți motorul și blocul de tăiere înainte de a îndepărta materialul înfășurat în jurul discului, pentru a evita riscul de rănire. Cuplul conic se poate încălzi în timpul utilizării și poate rămâne cald pe o anumită perioadă de timp după utilizare. Contactul cu acesta poate provoca arsuri.</p> <p><b>⚠ ATENȚIE:</b> uneori se poate întâmpla ca unele ramuri sau tulpini să rămână blocate între elementul de protecție și blocul de tăiere. Oprți întotdeauna motorul înainte de a-l curăța.</p> <p><b>Verificări preliminare</b></p> <ul style="list-style-type: none"> <li>• Examinați discul pentru a verifica dacă baza dinților sau zona din apropierea orificiului central nu prezintă fisuri. Aruncați discul dacă prezintă fisuri (Fig. 51, pag. 38).</li> <li>• Controlați ca flanșa de sprijin să nu prezinte fisuri datorate uzurii sau unei strângeri excesive. Aruncați flanșa de sprijin dacă este fisurată (Fig. 52, pag. 38).</li> <li>• Asigurați-vă că piulița de fixare nu și-a pierdut capacitatea de strângere. Momentul de strângere al piuliței de fixare trebuie să fie de 25 Nm (Fig. 52, pag. 38).</li> <li>• Verificați să nu fie deteriorat sau fisurat capacul discului. Înlocuiți capacul discului dacă este fisurat (Fig. 53, pag. 38).</li> <li>• Verificați capul de tăiere și elementul de protecție al trimmerului, ca să nu fie deteriorate sau fisurate. Înlocuiți capul de tăiere și elementul de protecție al trimmerului dacă sunt fisurate (Fig. 53, pag. 38).</li> </ul> <p><b>⚠ ATENȚIE:</b> nu utilizați niciodată aparatul fără elementul de protecție sau cu un element de protecție defect. Nu utilizați niciodată aparatul fără arborele de transmisie.</p>	

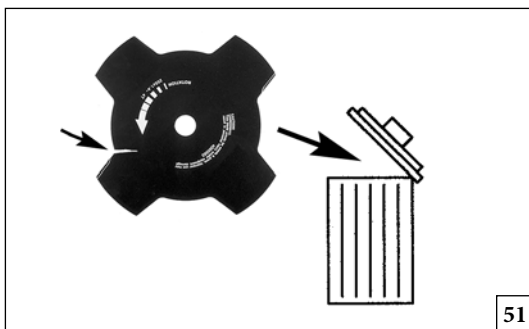

51

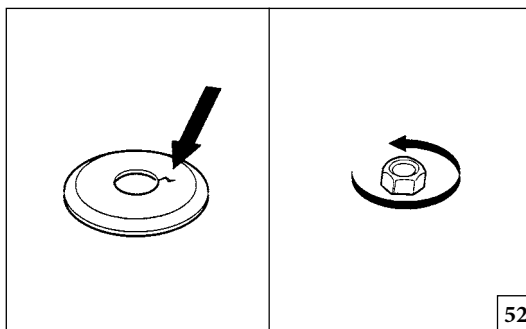

52

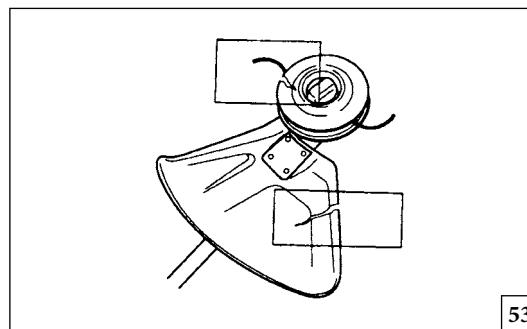

53

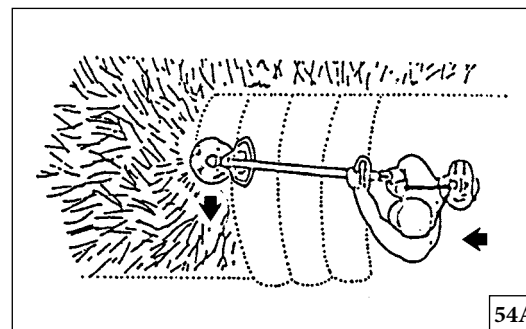

54A

Nederlands

Slovenščina

Svenska

GEBRUIK

UPORABA

ANVÄNDNING

**Verwijderen van struikgewas**

- Controleer, voordat u met maaien begint, het gebied waar u wilt werken, het soort terrein, de helling, of er stenen, gaten zijn, enz.
- Begin daar waar het gebied het makkelijkst te bewerken is, maak een open ruimte van waaruit u kunt werken.
- Werk systematisch van de ene kant naar de andere, maak bij iedere stap een ruimte vrij van ongeveer 4-5 m. Zodoende gebruikt u het volledige bereik van de machine in beide richtingen en zo krijgt de operator een gunstige en gevarieerde werkpositie.
- Maak een strook van ongeveer 75 m lengte vrij. Beweeg de brandstoftank naar gelang het werk vordert.
- Op hellend terrein moet u langs de helling werken. Het is makkelijker om langs een helling te werken dan van beneden naar boven.
- U dient de strook te plannen om te voorkomen dat u over sloten of andere obstakels op de grond moet gaan. U dient ook de werkrichting te bepalen om gebruik te kunnen maken van de windrichting, zodat gesnoeide stengels op het vrijgemaakte gebied vallen.

**Grasmaaien met een grasmaaiblad**

- Gebruik grasmaaibladen en grassnijders niet voor houtachtige stengels.
- Een grasmaaiblad kan gebruikt worden voor alle soorten lang of grof gras.
- Het gras wordt met een zijdelingse, zwaaiende beweging afgesneden, de beweging van rechts-naar-links is de maaisslag en de beweging van links-naar-rechts is de retourslag. Laat de linkerkant van het maaiblad (tussen 8 en 12 uur) maaien (Fig.54A-B).
- Als het blad bij het grasmaaien naar links gedraaid wordt, zal het gras op een rij verzameld worden, dit maakt het verzamelen, bijv. met een hark, makkelijker.
- Probeer ritmisch te werk te gaan. Ga stevig staan met uw voeten uit elkaar. Stap naar voren na de retourslag en ga weer stevig staan.

**Krčenje v gozdarstvu**

- Preden začnete s krčenjem, preglejte območje, ki ga želite izkrčiti, vrsto zemljišča, naklon tal, prisotnost skal, lukenj, itd.
- Začnite na najlažjem delu in izkrčite odprt prostor, iz katerega lahko začnete delati.
- Delajte sistematično v obeh smereh, tako da pri vsakem prehodu očistite 4 - 5-metrski pas. Tako izkoristite poln doseg naprave v obeh smereh, uporabnik pa ima za delo na voljo primerno in raznoliko delovno območje.
- Očistite približno 75 m dolg pas. Ko delo napreduje, premikajte posodo z rezervnim gorivom.
- Na pobočjih delajte vzdolž pobočja. Delo vzdolž pobočja je mnogo lažje, kot če se premikate navzgor in navzdol.
- Trak načrtujte tako, da se izognete prehodom čez jarke in druge ovire na zemljišču. Pri načrtovanju traku upoštevajte tudi vetrovne razmere, tako da bodo porezana stebela padala v očiščeno območje.

**Čiščenje travnatih površin z rezilom za travo**

- Rezil za travo in drugih nastavkov za košnjo trave ne uporabljajte na lesenih steblih.
- Rezilo za travo uporabljajte za vse vrste visoke in grobe trave.
- Travo kosite z zibajočim gibanjem levo in desno, pri čemer z gibom od desne proti levi kosite, z gibom od leve proti desni pa se vračate. Košnjo naj opravi leva stran rezila (med 8. in 12. uro). (Slika 54A-B)
- Če rezilo pri košnji nagnete na levo, bo trava obležala v črti in jo boste kasneje lažje pospravili, na primer z grabljami.
- Poizkušajte delati v ritmu. Stojte trdno, tako da imate stopala narazen. Ko z napravo opravite povratni gib, se premaknite naprej in spet trdno stopite.

**Skogsröjning**

- Innan röjningen påbörjas kontrolleras röjningsområdet, hur terrängen är, markens lutning, om det är stenigt, gropigt, osv.
- Börja i den ände av skiftet som är lättast och røj upp ett öppet område som du kan arbeta från.
- Arbeta systematiskt fram och tillbaka över området och ta i varje slag en arbetsbredd av ca 4-5 meter. Då utnyttjas maskinens fulla räckvidd åt båda hållen och användaren får ett lättamt och omväxlande arbetsområde att arbeta igenom.
- Gångstråkens längd bör vara 75 m. Flytta bränsledepån allteftersom arbetet fortgår.
- Vid sluttande terräng bör gångstråken läggas vinkelrätt mot lutningen. Det är mycket lättare att gå på tvären i en lutning än upp och ner.
- Gångstråken bör läggas så att man slipper att gå över diken eller andra hinder i terrängen. Anpassa även gångstråken till rådande vindförhållanden, så att de röjda stammarna faller ut i den röjda delen av beståndet.

**Gräsröjning med gräsklinga**

- Gräsklingor och gräsknivar får inte användas till vedartade stammar.
- För alla typer av högt eller kraftigt gräs används gräsklinga.
- Gräs mejas ner med pendlande rörelser i sidled, där rörelse från höger till vänster är röjningsmomentet och rörelse från vänster till höger är returrörelse. Låt klingan arbeta med den vänstar sidan (mellan klockan 8 och 12). (Bild 54A-B)
- Om klingan lutar något åt vänster vid gräsröjning, samlas gräset i en sträng som underlättar uppsamling vid t.ex. krattning.

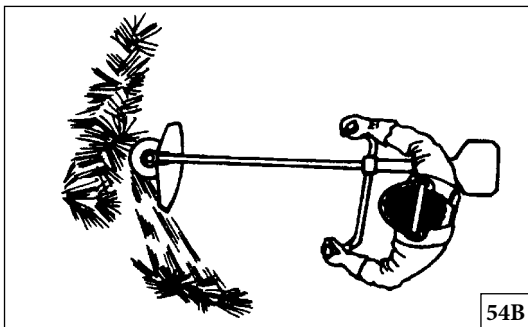

54B

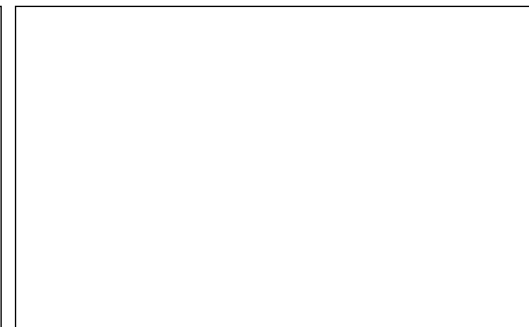
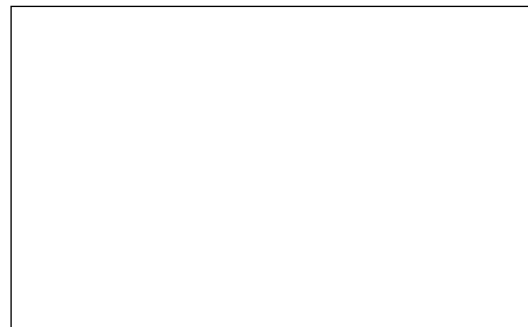
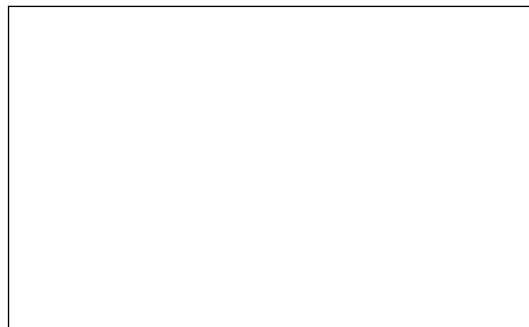

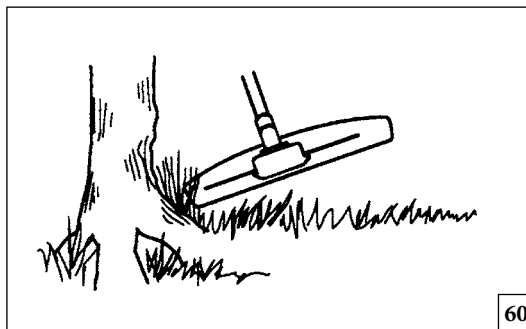
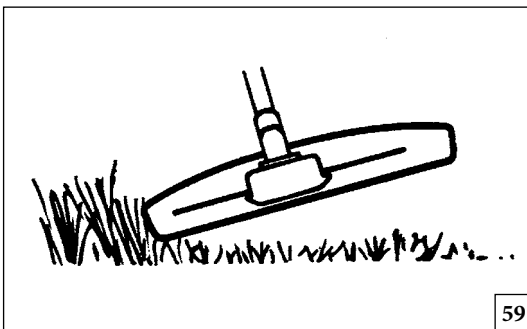

Hrvatski	Română	
KORIŠTENJE	UTILIZAREA	
<p><b>Krčenje šume</b></p> <ul style="list-style-type: none"> <li>• Prije nego što počnete krčiti, provjerite područje krčenja, vrstu terena, kosinu tla, kao i da li ima kamenja, rupa, itd.</li> <li>• Počnite s kraja gdje je to najlakše i raskrčite otvoreni prostor s kojeg ćete raditi.</li> <li>• Sustavno radite naprijed i nazad preko područja, krčeći prostor širine otprilike 4-5 m na svakom koraku. Na taj ćete način iskoristiti čitav domet stroja u oba smjera, a imat ćete i praktično i raznovrsno područje rada.</li> <li>• Raskrčite traku dužine otprilike 75 m. Kako napredujete, tako pomičite kantu s gorivom.</li> <li>• Na strmini radite uzdužno. Puno je lakše raditi uzduž strmine nego gore-dole.</li> <li>• Ispplanirajte trake kako ne bi ste morali prelaziti preko jaraka ili drugih prepreka na tlu. Osim toga, usmjerite traku tako da iskoristite vjetar, kako bi ispiljena debla padala u već raskrčeni dio.</li> </ul> <p><b>Raskrčivanje trave nožem za travu</b></p> <ul style="list-style-type: none"> <li>• Noževe i sječiva za travu ne smije se upotrebljavati za drvlje.</li> <li>• Nož za travu se koristi za sve vrste visoke ili krupne trave.</li> <li>• Travu se reže izvodeći bočne zamahе, gdje se pokretom s desna na lijevo obrezuje trava, dok je pokret s lijeva na desno povratni zahvat. Rezanje vršite lijevom stranom noža (između 8 i 12 sati). (sl. 54A-B)</li> <li>• Ako se prilikom raskrčivanja nož nagne pod kutom u lijevo, trava će se skupljati u redu pa će je biti lakše i sakupiti, npr. grabljama.</li> <li>• Nastojte raditi ritmički. Stanite u stabilan položaj razdvojenih nogu. Nakon povratnog zahvata pomaknite se prema naprijed i ponovno stanite u stabilan položaj.</li> </ul>	<p><b>Curățare forestieră</b></p> <ul style="list-style-type: none"> <li>• Înainte de a efectua curățarea, examinați zona de lucru, tipul de teren, panta terenului, eventuala prezență a unor pietre, gropi etc.</li> <li>• Începeți dinspre latura zonei de lucru unde se poate lucra mai ușor și curățați un spațiu din care să porniți.</li> <li>• Avansați și reveniți înapoi sistematic, în interiorul zonei, efectuând curățarea pe circa 4-5 m la fiecare trecere. În acest mod este folosită întreaga rază de acțiune a aparatului, în amândouă direcțiile, iar operatorul poate avansa într-o zonă de lucru practică și variată.</li> <li>• Curățați o fâșie de teren lungă de circa 75 m. Duceți cu dv. canistra de carburant, pentru eventualele completări din timpul lucrului.</li> <li>• Pe terenurile în pantă, deplasați-vă dintr-o parte a alta a pantei. Este mai ușor să procedați astfel, decât să urcați și să coborâți de mai multe ori panta.</li> <li>• Planificați ce fâșie de teren veți curăța, pentru a evita să fiți nevoit să treceți peste gropi sau alte obstacole de pe teren. De asemenea, orientați direcția fâșiei, astfel încât să profitați de direcția din care bate vântul, astfel încât rămurelele curățate să cadă pe partea curățată deja.</li> </ul> <p><b>Curățarea ierbii cu discul pentru iarbă</b></p> <ul style="list-style-type: none"> <li>• Nu utilizați discurile pentru iarbă pentru a tăia trunchiuri lemnoase.</li> <li>• Discul pentru iarbă poate fi utilizat pentru toate tipurile de ierburi înalte sau de buruieni.</li> <li>• Iarba trebuie să fie tăiată cu mișcări alternative, în lateral, mișcarea de la dreapta la stânga efectuează curățarea, iar mișcarea de la stânga la dreapta este cursa de revenire. Tăierea este executată de latura stângă a discului (într-o poziție pentru orele 8 și pentru orele 12) (Fig. 54A-B).</li> <li>• Dacă discul este înclinat spre stânga în timpul curățării, iarba cade de-a lungul unei linii, iar apoi poate fi adunată mai ușor, de exemplu cu o greblă.</li> <li>• Încercați să lucrați în mod ritmic. Adoptați o poziție cât mai stabilă, cu picioarele ușor depărtate. Avansați la terminarea cursei de revenire și adoptați din nou o poziție cât mai stabilă.</li> </ul>	



Nederlands	Slovenščina	Svenska
<p align="center"><b>GEBRUIK</b></p>	<p align="center"><b>UPORABA</b></p>	<p align="center"><b>ANVÄNDNING</b></p>
<p>• Laat het steundeksel lichtjes op de grond rusten. Dit zorgt ervoor dat het blad de grond niet raakt.</p> <p>• Verminder het risico van het omwikkelen van materiaal rond de steel door de volgende instructies op te volgen:</p> <ol style="list-style-type: none"> <li>1. Werk altijd met vol gas.</li> <li>2. Vermijd het eerder gemaaid materiaal tijdens de retourslag.</li> </ol> <p>• Stop de motor, maak de machine los van het draagstel los en leg hem op de grond voordat u het gemaaid materiaal gaat verzamelen.</p> <p><b>Grasmaaien met een snoeimes</b></p> <p><b>⚠ VOORZICHTIG:</b> Werk niet met een maaidraad die langer is dan goed is voor de beoogde diameter. Als de beschermkap goed is gemonteerd, zal het ingebouwde mes de draad automatisch op de juiste lengte afstellen. Te lange draden leiden tot overbelasting van de motor, hetgeen schade toebrengt aan het koppelingsmechanisme en nabij gelegen onderdelen.</p> <p><b>Maaien</b></p> <ul style="list-style-type: none"> <li>• Houd de maaikop vlak boven de grond op zijn kant. Het einde van de draad doet het werk. Laat de draad in zijn eigen tempo werken. Duw de draad nooit in het gebied dat gemaaid moet worden (Fig.59).</li> <li>• De draad kan makkelijk gras en onkruid verwijderen langs muren, hekken, bomen en bermen, het kan echter ook schade toebrengen aan gevoelig schors van bomen en struiken, en palen van hekken beschadigen.</li> <li>• Verminder het risico van beschadiging aan planten door de draad tot 10-12 cm korter te maken en het motortoerental te verlagen.</li> </ul> <p><b>Opruimen</b></p> <ul style="list-style-type: none"> <li>• De opruimtechniek verwijdert alle ongewenste vegetatie. Houd de maaikop vlak boven de grond op zijn kant. Laat het eind van de draad de grond rond bomen, palen, beelden en dergelijke raken (Fig. 60).</li> </ul>	<p>• Podporna skodelica naj bo rahlo naslonjena na tla. Njen namen je preprečiti, da bi rezilo udarilo ob tla.</p> <p>• Upoštevajte ta navodila in zmanjšajte možnost, da bi se trava navila okoli rezila:</p> <ol style="list-style-type: none"> <li>1. Vedno delajte s polnim plinom.</li> <li>2. Med povratnim gibom se ne dotikajte predhodno pokošene trave.</li> </ol> <p>• Preden začnete pobirati pokošeno travo, zaustavite motor, odpnite jermen in odložite napravo na tla.</p> <p><b>Košnja trave z glavo motorne kose</b></p> <p><b>⚠ POZOR:</b> Ne kosite z nitko, ki je daljša od predvidene. Če je ščitnik pravilno montiran, bo vgrajeno rezilo samodejno prilagodilo dolžino nitke. Predolga nitka lahko preobremeni motor in povzroči poškodbe mehanizma sklopke in bližnjih delov.</p> <p><b>Košnja</b></p> <ul style="list-style-type: none"> <li>• Držite glavo motorne kose pod kotom malo nad tlemi. Delo opravi zunanji konec nitke. Nitka naj dela s svojim tempom. Nikoli ne potiskajte nitke v območje, ki ga želite pokositi (Slika 59).</li> <li>• Nitka zlahka pokosi travo ob zidovih, ograjah, drevesih in robovih, vendar lahko tudi poškoduje občutljivo lubje na drevesih in grmih in poškoduje ograjo.</li> <li>• Zmanjšajte nevarnost poškodb rastlin, tako da skrajšate nitko na 10-12 cm in zmanjšate hitrost motorja.</li> </ul> <p><b>Čiščenje</b></p> <ul style="list-style-type: none"> <li>• Tehnika čiščenja odstrani vse neželeno rastlinje. Držite glavo motorne kose malo nad tlemi in jo nagibajte. Konec nitke naj zadeva ob tla ob drevesih, drogovih, kipih in podobnem (Slika 60).</li> </ul>	<p>• Sträva efter att arbeta rytmiskt. Stå stadigt med fötterna isär. Flytta framåt efter returrörelsen och ställ dig stadigt igen.</p> <p>• Låt stödkoppen ligga an lätt mot marken. Den är till för att skydda klingan från markansättning.</p> <p>• Minska risken för att materialet ska lindas runt klingan genom att följa dessa regler:</p> <ol style="list-style-type: none"> <li>1. Arbeta alltid med full gas.</li> <li>2. Undvik det just skurna materialet under returrörelsen.</li> </ol> <p>• Stanna motorn, lossa selen och placera maskinen på marken innan du samlar ihop det skurna materialet.</p> <p><b>Grästrimning med trimmerhuvud</b></p> <p><b>⚠ FÖRSIKTIGHET:</b> Arbeta inte med trimmerlinan längre än den avsedda diametern. Med rätt monterat skydd justerar den inbyggda röjaren linan till rätt längd. För långa linor kan överbelasta motorn vilket leder till skador på kopplingen och närliggande delar.</p> <p><b>Trimning</b></p> <ul style="list-style-type: none"> <li>• Håll trimmerhuvudet strax ovanför marken och luta det i vinkel. Det är linans ände som utför arbetet. Låt linan arbeta i sin egen takt. Pressa aldrig in linan i det amterial som ska tas bort (Bild 59).</li> <li>• Linan avlägsnar lätt gräs och ogräs vid väggar, staket, träd och rabatter, men den kan också skada ömtålig bark på träd och buskar samt skada staketstolpar.</li> <li>• Minska risken för skador på växtligheten genom att korta linan till 10-12 cm och minska motorvarvtalet.</li> </ul> <p><b>Renskrapning</b></p> <ul style="list-style-type: none"> <li>• Skrapningstekniken avlägsnar all oönskad vegetation. Håll trimmerhuvudet strax ovanför marken och luta det. Låt linans ände slå mot marken runt träd, stolpar, statyer och liknande (Bild 60).</li> </ul>



--	--	--	--

Hrvatski	Română	
<b>KORIŠTENJE</b>	<b>UTILIZAREA</b>	
<ul style="list-style-type: none"> <li>• Pustite da se potporna čašica donekle osloni na zemlju. Time se nož zaštićuje od udaranja u zemlju.</li> <li>• Smanjit ćete opasnost od zavijanja materijala oko noža ako slijedite upute koje slijede:             <ol style="list-style-type: none"> <li>1. Obavezno radite u punoj brzini.</li> <li>2. Pri povratnom zahvatu izbjegavajte prethodno odrezan materijal.</li> </ol> </li> <li>• Zaustavite motor, otkopčajte pojas i položite stroj na zemlju prije nego što počnete skupljati odrezani materijal.</li> </ul> <p><b>Obrezivanje trave glavom trimera</b></p> <p> <b>OPREZ: Nemojte raditi s niti za košenje dužom od one određene za dotični promjer. Ako je štitnik ispravno montiran, ugrađeno sječivo će automatski podesiti nit na pogodnu dužinu. Pretjerano duge niti mogu preopteretiti motor, posljedica čega je oštećenje mehanizma spojke i susjednih dijelova.</b></p> <p><b>Obrezivanje</b></p> <ul style="list-style-type: none"> <li>• Držite glavu trimera pod kutom, malo iznad tla. Kraj žice obavlja posao. Pustite da žica radi vlastitim korakom. Nemojte nikad pritiskati žicu u područje koje treba obrezati (sl. 59).</li> <li>• žica će lako odstraniti travu i korijenje blizu zidova, ograda, stabala i lijeva, ali isto tako može oštetiti osjetljivu koru stabala i grmova, kao i stupove ograde.</li> <li>• Smanjite opasnost od oštećenja biljaka tako što ćete skratiti žicu na 10-12 cm i smanjiti brzinu motora.</li> </ul> <p><b>Raskrčivanje</b></p> <ul style="list-style-type: none"> <li>• Tehnikom raskrčivanja se uklanja sva neželjena vegetacija. Držite glavu trimera malo iznad tla i nagnite je. Pustite da kraj žice pogađa zemlju oko stabala, stupova, kipova i slično (sl. 60).</li> </ul>	<ul style="list-style-type: none"> <li>• Lăsați carterul de sprijin să atingă ușor terenul. Rolul acestuia este să împiedice discul să atingă terenul.</li> <li>• Pentru a reduce riscul ca materialul să se înfășoare în jurul discului, respectați următoarele instrucțiuni:             <ol style="list-style-type: none"> <li>1. Tăiați întotdeauna cu motorul la regim maxim.</li> <li>2. În timpul cursei de revenire, evitați materialul deja tăiat.</li> </ol> </li> <li>• Opriți motorul, desprindeți hamurile și sprijiniți aparatul pe sol înainte de a începe să adunați materialul tăiat.</li> </ul> <p><b>Tăierea ierbii cu capul cu fire de nylon</b></p> <p> <b>AVERTIZARE: nu utilizați un fir mai mare decât diametrul specificat. Cu elementul de protecție montat corect, blocul de tăiere încorporat reglează automat lungimea adecvată a firului. Folosirea unor fire excesiv de lungi poate duce la supraîncărcarea motorului și poate cauza deteriorarea mecanismului ambreiajului și a pieselor alăturate.</b></p> <p><b>Finisarea</b></p> <ul style="list-style-type: none"> <li>• Țineți capul de tăiere înclinat, cu puțin deasupra terenului. Tăierea este efectuată de extremitatea firului. Lăsați firul să acționeze. Nu apăsați niciodată firul spre zona de tăiere (Fig. 59).</li> <li>• Firul permite să se înlătore cu ușurință iarba și buruienile de la baza zidurilor, a gardurilor, a copacilor și a bordurilor; cu toate acestea, poate deteriora scoarța anumitor copaci și arbuști și poate deteriora stâlpii gardurilor.</li> <li>• Pentru a reduce riscul de a deteriora alte plante, scurtați firul la 10-12 cm și reduceți turația motorului.</li> </ul> <p><b>Curățarea</b></p> <ul style="list-style-type: none"> <li>• Tehnica de curățare permite să se înlătore toată vegetația nedorită. Țineți capul trimmerului cu puțin deasupra terenului și înclinați-l. Lăsați capătul firului să lovească terenul din jurul copacilor, al stâlpilor, al statuilor și al altor obiecte similare (Fig. 60).</li> </ul>	

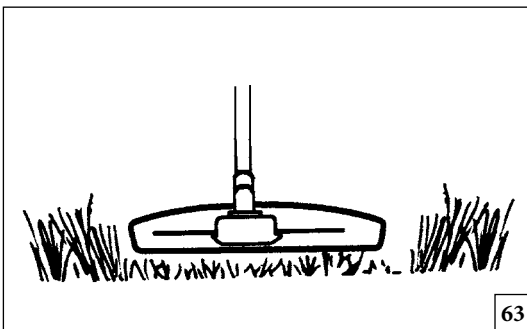

63

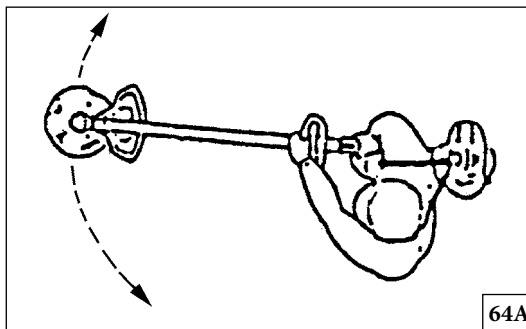

64A

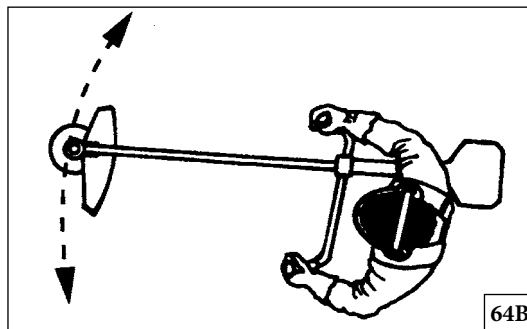

64B



Nederlands

GEBRUIK

**⚠ VOORZICHTIG:** Deze techniek versnelt de slijtage van de draad.

- De draad slijt sneller en moet vaker verlengd worden als u tegen stenen, bakstenen, beton, metalen hekken, enz., werkt, dan wanneer de draad in contact komt met bomen en houten hekken.
- Bij het maaien en opruimen dient u met minder ver geopend gas te werken zodat de draad langer meegaat en slijtage van de maaikop verminderd wordt.

#### Maaien

- De trimmer is ideaal om gras te maaien dat moeilijk bereikbaar is met een gewone grasmaaier. Houd het koord tijdens het maaien parallel met de grond. Duw de maaikop niet tegen de grond want dit kan het gazon vernielen en het gereedschap beschadigen. (Fig. 63).
- Laat de maaikop niet steeds in contact komen met de grond tijdens het normale maaien. Dergelijk continu contact kan schade en slijtage toebrengen aan de maaikop.

#### Vegen

- Het ventilatie-effect van de draaiende draad kan gebruikt worden om snel en makkelijk rommel op te ruimen. Houd de draad parallel aan en boven het gebied dat geveegd moet worden en beweeg het gereedschap heen en weer (Fig. 64 A-B).
- Bij het maaien en vegen dient u met volledig geopend gas te werken om de beste resultaten te behalen.

**⚠ WAARSCHUWING:** Maai nooit wanneer er slecht zicht is of bij erg hoge of lage temperaturen of wanneer het vriest.

Slovenščina

UPORABA

**⚠ POZOR:** Pri takem načinu dela se nitka hitreje obrablja.

- Nitka se obrablja hitreje in jo morate tudi bolj pogosto podaljševati, če zadeva ob skale, opeko, beton, kovinske ograje, itd., kot če pride v stik samo z drevesi in lesenimi ograjami.
- Ko kosite in čistite travo, ne delajte s polnim plinom, da bo nitka trajala dlje in da zmanjšate obrabo glave motorne kose.

#### Košnja

- Motorna kosa je idealna za košnjo trave, ki bi jo težko dosegli z običajno kosilnico. Ko kosite, držite nitko vzporedno s tlemi. Glave motorne kose ne pritiskajte ob tla, saj boste tako uničili zelenico in poškodovali napravo (Slika 63).
- Pazite, da se med običajno košnjo glava motorne kose ne dotika neprestano tal. Tako neprestano dotikanje lahko povzroči poškodbe in obrabo glave motorne kose.

#### Pometanje

- Tok zraka, ki ga povzroča vrteča se nitka lahko uporabite za hitro in preprosto pometanje. Držite nitko vzporedno in nad območjem, ki ga želite pomesti in premikajte napravo sem ter tja (Slika 64A-B).
- Za najboljše rezultate pri košnji in pometanju delajte s polnim plinom.

**⚠ OPOZORILO:** Ne kosite, če je vidljivost slaba, pri zelo visokih ali zelo nizkih temperaturah ali če zmrzuje.

Svenska

ANVÄNDNING

**⚠ FÖRSIKTIGHET:** Denna teknik ökar slitaget på linan.

- Linan slits fortare och måste matas fram oftare vid arbete mot stenar, tegel, betong, metallstaket, osv. än vid kontakt med träd och trästaket.
- Vid trimning och skrapning ska du använda mindre än full gas för att linan ska hålla längre och trimmerhuvudet ska slitas mindre.

#### Klippning

- Trimmern är idealisk för klippning på platser som är svåra att komma åt med en vanlig gräsklippare. Håll linan parallell mot marken vid klippning. Undvik att trycka ned trimmerhuvudet mot marken eftersom det kan förstöra gräsmattan och skada redskapet (Bild 63).
- Undvik att låta trimmerhuvudet ha ständig kontakt med marken under normal klippning. En sådan ständig kontakt kan vålla skador och slitage på trimmerhuvudet.

#### Sopning

- Den roterande linans fläktverkan kan användas för snabb och enkel rengöring. Håll linan parallellt med och över de ytor som ska sopas och för redskapet fram och tillbaka (Bild 64A-B).
- Vid klippning och sopning ska du använda full gas för att få ett bra resultat.

**⚠ VARNING:** Klipp aldrig när sikten är sålig, i mycket höga eller låga temperaturer eller i kyligt väder.

--	--	--	--

Hrvatski	Română	
<b>KORIŠTENJE</b>	<b>UTILIZAREA</b>	
<p><b>⚠ OPREZ: Ovom se tehnikom povećava trošenje žice.</b></p> <ul style="list-style-type: none"> <li>Žica se brže troši i treba je češće izvlačiti kad se radi oko kamenja, cigle, betona, metalnih ograda, itd., nego što je to potrebno kad dolazi u dodir sa stablima i drvenim ogradama.</li> <li>Prilikom obrezivanja i raskrčivanja nemojte koristiti punu brzinu kako bi žica duže trajala i da bi ste smanjili trošenje glave trimera.</li> </ul> <p><b>Rezanje</b></p> <ul style="list-style-type: none"> <li>Trimer je savršen za rezanje trave koja je teško dostupna običnom kosilicom za travu. Prilikom rezanja držite žicu paralelno s tlom. Izbjegavajte pritiskanje glave trimera na zemlju, pošto ćete tako pokvariti tratinu i oštetiti alat (sl. 63).</li> <li>Tijekom uobičajenog rezanja pazite da glava trimera ne dolazi stalno u dodir s tlom. Stalan dodir ove vrste može prouzročiti oštećenje i trošenje glave trimera.</li> </ul> <p><b>“Pometanje”</b></p> <ul style="list-style-type: none"> <li>Učinak mahalice kojeg postiže okretanje žice možete koristiti u svrhu brzog i lakog čišćenja. Držite žicu paralelno s i iznad područja koje treba “pomesti” pa pomičite alat amo-tamo (sl. 64A-B).</li> <li>Najbolje rezultate rezanja i pometanja postići ćete ako radite punom brzinom.</li> </ul> <p><b>⚠ PAŽNJA: nemojte nikad rezati pri slaboj vidljivosti, odnosno na vrlo visokim ili niskim temperaturama, kao ni na poledici.</b></p>	<p><b>⚠ AVERTIZARE: această tehnică duce la o mărire a uzurii firului.</b></p> <ul style="list-style-type: none"> <li>Firul se uzează mai repede și trebuie să fie făcut să avanseze mai des când se curăță pe lângă pietre, cărămizi, ciment, garduri de metal și altele în comparație cu lucrul pe lângă copaci și gardurile de lemn.</li> <li>În timpul operațiilor de finisare și de curățare, motorul trebuie să funcționeze la un regim mai mic decât cel maxim, pentru a prelungi durata de utilizare a firului și pentru a reduce uzura capului tăietor.</li> </ul> <p><b>Tunderea ierbii</b></p> <ul style="list-style-type: none"> <li>Motocoasa este ideală pentru a tăia iarba la care se ajunge mai greu cu o mașină normală de tuns iarba. În timpul tunderii ierbii, țineți firul paralel cu solul. Evitați să apăsați capul de tăiere în teren, pentru a nu distruge gazonul și a nu deteriora aparatul (Fig. 63).</li> <li>Evitați contactul permanent dintre capul tăietor și sol în timpul tunderii normale. Un astfel de contact permanent poate deteriora și poate uza excesiv capul tăietor.</li> </ul> <p><b>Curățarea rapidă</b></p> <ul style="list-style-type: none"> <li>Efectul de "evantai" al firului rotitor poate fi utilizat pentru a obține o curățare rapidă și ușoară. Țineți firul deasupra terenului care trebuie curățat și paralel cu acesta și efectuați mișcări alternative înainte și înapoi (Fig. 64A-B).</li> <li>Pentru a obține rezultate satisfăcătoare la tundere și la curățarea rapidă, motorul trebuie să funcționeze la regim maxim.</li> </ul> <p><b>⚠ ATENȚIE: nu tăiați niciodată dacă vizibilitatea este redusă, sau în condiții de temperaturi extreme sau de îngheț.</b></p>	

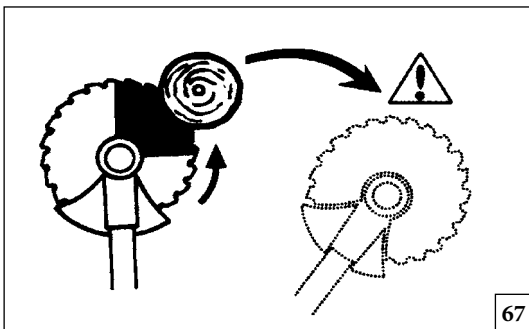

67

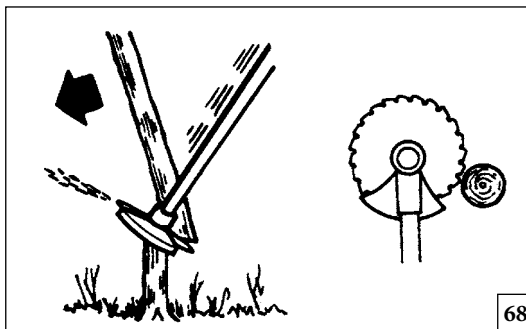

68

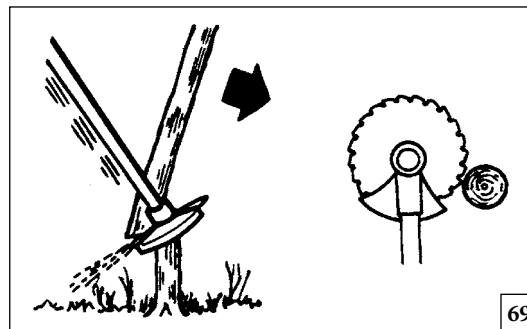

69

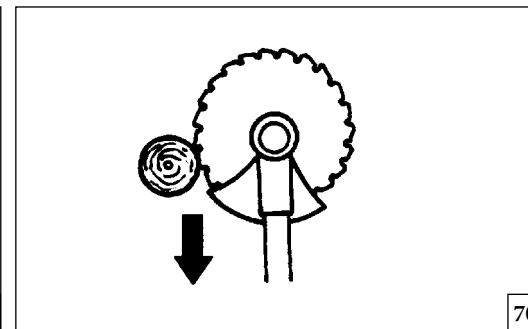

70

Nederlands

GEBRUIK

**Bos uitdunnen met gebruik van een zaagblad**

- Het risico van kickout wordt groter naar gelang de doorsnede van de stammen. Daarom dient u te voorkomen om te snoeien met het gedeelte van het blad tussen 12 en 3 uur (Fig.67).
- Om de boom naar links te vellen, moet de onderkant van de boom naar rechts geduwd worden. Zet het blad schuin en breng het diagonaal naar rechts naar beneden, oefen stevige druk uit. Duw tegelijkertijd met de beschermkap tegen de stam. Zaag met het gedeelte van het blad tussen 3 en 5 uur. Zet het gas helemaal open voordat u het zaagblad vooruitbeweegt (Fig.68).
- Om de boom naar rechts te vellen, moet de onderkant van de boom naar links geduwd worden. Zet het blad schuin en breng het diagonaal naar rechts naar boven. Zaag met het gedeelte van het blad tussen 3 en 5 uur zodat de draairichting van het blad de onderkant van de boom naar links duwt (Fig.69).
- Om een boom naar voren te laten vallen, moet de onderkant van de boom naar achteren getrokken worden. Trek het zaagblad met een snelle, stevige beweging naar achteren (Fig.70).
- Als de stammen erg dicht op elkaar staan, pas uw loopsnelheid dan aan.
- Als het blad in een stam blijft steken, de machine nooit lostrekken. Als u dat doet kunnen het blad, het kegelwiel, de steel of het handvat beschadigd raken. Laat de handvaten los, pak de steel met beide handen vast en trek de machine voorzichtig los.

**Het gebruik van het cirkelzaagblad**

**⚠ WAARSCHUWING:** Cirkelzaagbladen zijn geschikt voor het uitdunnen van struiken en het omzagen van kleine bomen met een doorsnede tot 5 cm. Probeer geen bomen om te zagen die een grotere doorsnede hebben, omdat het blad vast kan slaan of de kapzaag naar voren kan trekken. Dit kan schade veroorzaken aan het blad of leiden tot verlies van controle over de kapzaag, hetgeen kan leiden tot ernstig letsel.

**⚠ WAARSCHUWING:** Een zaagblad mag alleen gebruikt worden samen met de geschikte beschermkap (zie tabel pag. 59) een dubbele handgreep en een dubbel draagstel met ontkoppelmecanisme.

**Bosmaaien met een zaagblad**

- Dunne stammen en struikgewas worden omgemaaid. Werk met een zaagbeweging, door een zijwaartse beweging te maken.
- Probeer verscheidene stengels in één enkele zaagbeweging te maaien.
- Bij groepen stammen van hard hout, eerst het gebied rond de groep vrijmaken. Begin met het snoeien van de hogere stammen rond de buitenkant van de groep om vastraken te voorkomen. Snoei de stammen vervolgens tot de gewenste hoogte. Probeer nu het blad naar binnen te brengen en snoei vanuit het midden van de groep. Als het nog steeds moeilijk bereikbaar is, snoei dan de bovenkant van de stammen en laat ze naar beneden vallen. Dit zal het risico om vast te komen zitten verkleinen (Fig.71).

Slovenščina

UPORABA

**Krčenje v gozdarstvu z žagastim rezilom**

- Z večanjem debeline stebel (debel) se povečuje nevarnost potega. Izogibajte se žaganju s tistim delom rezila, ki ustreza območju na uri med 12. in 3. uro (Slika 67).
- Če želite, da drevo pade na levo, mora naprava spodnji del drevesa potisniti na desno. Nagnite rezilo in ga premaknite diagonalno navzdol proti desni, pri tem pa močno pritiskajte. Istočasno potisnite steblo s ščitnikom rezila. Režite z delom rezila, ki na uri ustreza območju med 3. in 5. uro. Preden potisnete rezilo naprej, uporabite poln plin (Slika 68).
- Če želite drevesa podirati na desno, morate njihov spodnji del potisniti levo. Nagnite rezilo in ga premaknite diagonalno navzgor proti desni. Režite z delom rezila, ki na uri ustreza območju med 3. in 5. uro, tako da bo smer vrtenja potiskala spodnje dele dreves proti levi (Slika 69).
- Če želite drevesa podirati naprej, morate njihov spodnji del potegniti nazaj. Rezilo potegnite nazaj s hitrim in odločnim gibom (Slika 70).
- Če so stebila zelo blizu skupaj, temu prilagodite hitrost svoje hoje.
- Če se rezilo v steblo zatakne, ga ne poizkušajte izvleči s sunkovitim gibom. Če bi ravnali tako, bi lahko poškodovali rezilo, kotni pogon, gred ali ročaj. Spustite ročaja, primite gred z obema rokama in nežno potegnite napravo, da jo osvobodite.

**Uporaba rezila krožne žage**

**⚠ OPOZORILO:** rezila krožne žage so uporabna za čiščenje grmovja in žaganje majhnih dreves do premera 5 cm. Ne poizkušajte žagati dreves večjega premera, saj se rezilo lahko zatakne ali pa potegne gozdarski obrezovalnik naprej. To lahko poškoduje rezilo ali povzroči, da izgubite nadzor na gozdarskim obrezovalnikom in se resno poškodujete.

**⚠ OPOZORILO:** žagasto rezilo lahko uporabljate samo hkrati z ustreznim ščitnikom. (glejte tabelo, stran 59), dvojnimi ročajem in dvojnimi jermenom z mehanizmom za odpenjanje.

**Rezanje grmičevja z žagastim rezilom**

- Tenka stebila in grmičevje pokosite. Hodite in napravo premikajte tako, da jo zibate levo in desno.
- Poizkušajte porezati več stebel z enim samim gibom.
- Če naletite na več trdih stebel skupaj, najprej očistite njihovo okolico. Začnite z rezanjem okoli zunanega dela skupine na večji višini, da se izognete zatikanju. Nato odrežite stebila na zeleni višini. Sedaj poizkušajte prodreti v notranjost in rezati iz središča skupine. Če je dostop še vedno otežen, porežite stebila na višini in pustite, da padejo. Tako boste zmanjšali nevarnost zatikanja (Slika 71).

Svenska

ANVÄNDNING

**Skogsröjning med sågklinga**

- Vid ansättning på grövre stammar ökar risken för kast. Undvik därför att såga i skärområdet mellan klockan 12 och 3 (Bild 67).
- För att fälla åt vänster ska trädets nederdel föras åt höger. Luta klingan och för den med en bestämd rörelse snett ned åt höger. Tryck samtidigt till stammen med klingskyddet. Sätt an klingan mellan klockan 3 och 5. Ge fullgas före ansättning av klingan (Bild 68).
- För att fälla åt höger ska trädets nederdel föras åt vänster. Luta klingan och för den snett upp åt höger. Sätt an mellan klockan 3 och 5 så att klingans rotationsriktning för trädets nederdel åt vänster (Bild 69).
- För att fälla trädet framåt ska trädets nederdel dras bakåt. Dra klingan bakåt med en snabb och bestämd rörelse (Bild 70).
- Om stammarna står mycket tätt, anpassa gånghastigheten efter detta.
- Om klingan kör fast i en stam, ryck aldrig loss maskinen. I så fall kan klinga, vinkelväxel, riggrör eller styre förstöras. Släpp handtagen, fatta tag om riggröret med båda händerna och dra sakta loss maskinen.

**Användning av rund sågklinga**

**⚠ VARNING:** Runda sågklingor används för att tunna ut buskar och såga av små träd med en diameter av högst 5 cm. Försök inte kapa träd med större diameter eftersom klingan kan fastna eller dra röjningssågen framåt. Detta kan skada klingan eller du kan förlora kontrollen över röjningssågen, vilket kan orsaka allvarlig skada.

**⚠ VARNING:** En sågklinga kan endast användas med rätt skydd (se tabell s.59) ett dubbelhandtag och dubbel sele med utlösningssystem.

**Buskröjning med sågklinga**

- Klens stammar och sly mejas ner. Arbeta med pendlande rörelser i sidled.
- Försök att kapa flera stammar i samma sågrörelse.
- Vid lövbuketter, røj först runt buketten. Börja med att såga av höga stubbar i buketterns ytterdel för att undvika fastsågning. Kapa sedan stubbarna till önskad höjd. Försök sedan att komma in med klingan och såga från buketterns centrum. Om det ändå skulle vara svårt att komma åt, kapa högre stubbar och låt stammarna falla ned. Då minskas risken för fastsågning (Bild 71).

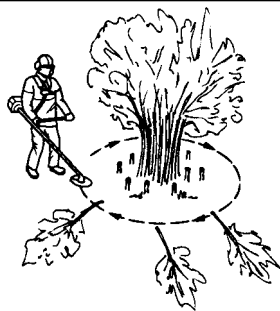

71

Hrvatski

## KORIŠTENJE

## Krčenje šume uporabom noža za piljenje

- Opasnost od odbačaja se povećava kako se povećava veličina debla. Stoga izbjegavajte rezanje sa sječivom noža između 12 i 3 sata (sl. 67).
- Da bi palo na lijevu stranu, podnožje stabla treba gurnuti na desno. Nagnite nož i dijagonalno ga spustite na desno, vršeći čvrst pritisak. Istovremeno gurnite deblo koristeći štitnik noža. Režite sa sječivom noža između 3 i 5 sati. Prije pomicanja noža prema naprijed stavite u punu brzinu (sl. 68).
- Da bi palo na desnu stranu, podnožje stabla treba gurnuti na lijevo. Nagnite nož i dijagonalno ga podignite u desno. Režite sa sječivom noža između 3 i 5 sati, tako da smjer okretanja noža gura podnožje stabla u lijevo (sl. 69).
- Da bi stablo palo prema naprijed, treba mu povući podnožje unazad. Povucite nož unazad brzim i čvrstim pokretom (sl. 70).
- Ako su deblo gusto stisnuta, prilagodite vaš korak u tom smislu.
- Ako se nož uklješti u deblu, nemojte nikad trzanjem osloboditi stroj. Ako to napravite, mogu se oštetiti nož, kutni prijenos, cijev za prijenos ili upravljač. Otpustite rukohvate, objema rukama uhvatite cijev za prijenos i pažljivo povucite stroj da bi se oslobodio.

## Uporaba nož s kružnom pilom

**PAŽNJA:** noževi s kružnim pilama su pogodni za prorjeđivanje grmlja i rezanje manjih stabala, promjera do 5 cm. Nemojte pokušavati rezati stabla većeg promjera, pošto bi se nož mogao uklještiti ili trznuti pilu za krčenje prema naprijed. To može prouzročiti oštećenje noža ili gubitak kontrole nad pilom za krčenje, s posljedicom teških povreda.

**PAŽNJA:** nož za piljenje se smije koristiti jedino s odgovarajućim štitnikom (vidi tablicu na str.59), dvostrukim rukohvatima i dvostrukim pojasevima s mehanizmom za brzo otpokopavanje.

## Rezanje grmlja pomoću noža s pilom

- Tanka deblo i grmlje se pokosi. Radite pokretom piljenja, zamahujući u stranu.
- Pokušajte jednim pokretom piljenja odrezati više debala.
- U prisustvu skupine deblo tvrdog drva, prvo raskrčite oko njih. Počnite rezati deblo u visini i s vanjske strane oko skupine, da bi ste izbjegli uklještanje. Potom porežite deblo na traženu visinu. Sad pokušajte nožem dohvatiti i rezati iz središta skupine. Ako je pristup još uvijek otežan, režite deblo u velikoj visini i ostavite da padnu. To će smanjiti opasnost od uklještanja (sl. 71).

Română

## UTILIZAREA

## Curățarea forestieră cu discul pentru lemn

- Riscul de recul se mărește când se taie trunchiuri de dimensiuni mai mari. Prin urmare, evitați să tăiați cu o zonă de acțiune a discului cuprinsă între orele 12 și orele 3 (Fig. 67).
- Pentru a doborî un trunchi spre stînga, trebuie să împingeți baza arbustului spre dreapta. Înclinați discul și aduceți-l în diagonală de sus în jos, dinspre stînga spre dreapta, exercitînd o apăsare fermă. În același timp, împingeți trunchiul utilizînd elementul de protecție al discului. Tăiați cu o zonă de acțiune a discului cuprinsă între orele 3 și orele 5. Înainte de a avansa cu discul, aplicați regimul maxim de funcționare al motorului (Fig. 68).
- Pentru a doborî un trunchi spre dreapta, trebuie să împingeți baza arbustului spre stînga. Înclinați discul și aduceți-l în diagonală de jos în sus, dinspre stînga spre dreapta. Tăiați cu o zonă de acțiune a discului cuprinsă între orele 3 și orele 5, astfel încît direcția de rotație a discului să împingă baza arbustului spre stînga (Fig. 69).
- Pentru a doborî un trunchi astfel încît să cadă în față, trebuie să împingeți baza arbustului spre înapoi. Trageți discul înapoi cu o mișcare rapidă și fermă (Fig. 70).
- Dacă trunchiurile sunt foarte apropiate, înaintați cu un ritm adecvat.
- Dacă discul rămîne blocat într-un trunchi, nu zgâlțâiți aparatul pentru a-l elibera. Această operațiune poate duce la deteriorarea discului, a cuplului conic, a tubului sau a mânerului. Lăsați mânerul, apucați tubul cu ambele mâini și trageți delicat de aparat pentru a-l debloca.

## Utilizarea discului circular pentru lemn

**ATENȚIE:** discurile circulare pentru lemn sunt ideale pentru a răi tufişuri și pentru a tăia arbuști mici, cu diametrul maxim de 5 cm. Nu încercați să tăiați arbuști cu un diametru mai mare, deoarece discul ar putea rămîne blocat și ar putea sări în față. Acest lucru ar putea să deterioreze discul sau să determine pierderea controlului asupra aparatului, putînd provoca vătămări grave.

**ATENȚIE:** discurile pentru lemn pot fi utilizate numai cu elementele de protecție adecvate (vezi tabelul de la pag. 59), cu mâner și cu hamuri dotate cu mecanism de eliberare.

## Curățarea arbuștilor cu discul pentru lemn

- Trunchiurile și ramurile subțiri sunt tăiate ("cosite"). Lucrați cu o mișcare alternată, dintr-o parte în alta.
- Încercați să tăiați mai multe trunchiuri cu o singură mișcare.
- În cazul unor trunchiuri dintr-un lemn foarte dur, răiți mai întîi zona din jurul grupului de arbuști. La început, tăiați ramurile de la exteriorul grupului, din partea de sus, pentru a evita blocarea discului. După aceea tăiați trunchiurile la înălțimea necesară. Acum puteți să continuați în interiorul grupului, cu discul, și să tăiați începînd din centrul grupului. Dacă accesul spre interior rămîne dificil, tăiați trunchiurile în partea de sus și lăsați-le să cadă. În acest mod se reduce riscul de blocare (Fig. 71).

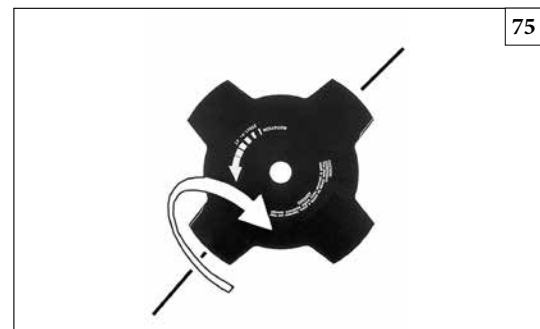
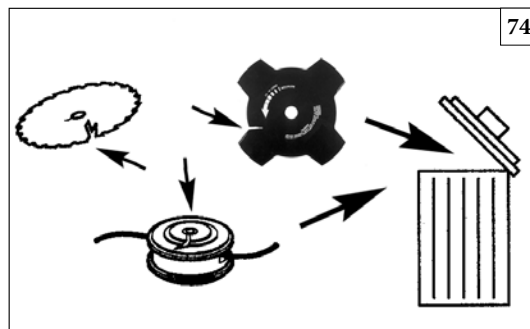
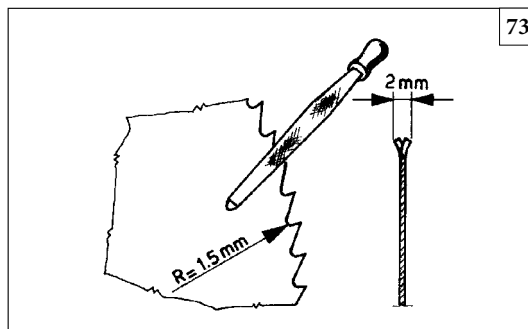
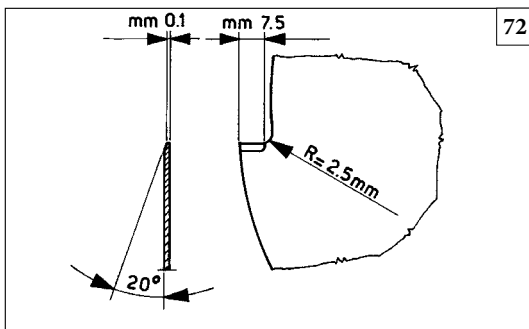

Nederlands	Slovenščina	Svenska
<p align="center"><b>ONDERHOUD</b></p>	<p align="center"><b>VZDRŽEVANJE</b></p>	<p align="center"><b>UNDERHÅLL</b></p>
<p><b>SLIJPEN VAN MAAIMESSEN (2-3-4 TANDEN)</b></p> <ol style="list-style-type: none"> <li>1. De maaimessen kunnen worden omgekeerd: wanneer een kant niet scherp meer is, kan het mes worden omgekeerd om de andere kant te gebruiken (Fig. 75).</li> <li>2. De maaimessen worden geslepen met een platte vijl met enkelvoudige snede (Fig. 76).</li> <li>3. Om de uitbalancerings te handhaven moeten alle snijkanten gelijkmatig worden gevijld.</li> <li>4. Als de messen niet goed geslepen zijn, kunnen ze abnormale trillingen veroorzaken in de machine, waardoor de messen zelf kapot zouden kunnen gaan.</li> </ol> <p><b>SLIJPEN VAN DE SCHIJF</b></p> <p>Controleer altijd de algehele conditie van het maaiblād. Een juiste scherpte van het blad geeft maximale maaiprestaties van de bosmaaier. Om het blad te slijpen dient men een vijl of slijpsteen te gebruiken. Het blad dient met beleid te worden geslepen waarbij u de hoeken en rondingen aanhoudt zoals is aangegeven in Fig. 72-73.</p> <p><b>HET SLIJPEN VAN HET ZAAGBLAD</b></p> <ul style="list-style-type: none"> <li>• Zie de verpakking van de snijwerktuigen voor de juiste aanwijzingen voor het slijpen. Een goed geslepen blad is essentieel om efficiënt te kunnen werken en om onnodige slijtage van het blad en de kapzaag te voorkomen (Fig. 77).</li> <li>• Zorg ervoor dat het blad goed ondersteund wordt terwijl u het vijlt. Gebruik een 5,5 mm ronde vijl.</li> <li>• De vijlhoek is 15°. Vijl de tanden om de beurt naar rechts en degenere tussenin naar links. Als het blad veel putjes van stenen vertoont kan het, in uitzonderlijke gevallen, nodig zijn de bovenste snijkant met een platte vijl bij te werken. Als dat zo is, dan moet dit gedaan worden voordat u met de ronde vijl gaat werken. De bovenste snijkanten moeten bij alle tanden gelijkmatig gevijld worden (Fig. 78).</li> </ul> <p><b>⚠ LET OP!</b> – Verkeerd snijgereedschap of een verkeerd geslepen mes verhogen het gevaar voor een terugslag. Controleer de maaimessen op beschadigingen of barsten; als ze beschadigd zijn, moeten ze worden vervangen (Fig. 74).</p> <p><b>⚠ WAARSCHUWING:</b> Repareer beschadigde snijwerktuigen nooit door ze te lassen, recht te buigen of de vorm ervan te veranderen. Hierdoor kunnen delen van het snijwerktuig losraken en dit kan ernstig of dodelijk letsel veroorzaken.</p>	<p><b>BRUŠENJE REZIL MOTORNE KOSE (2-3-4 ZOBJE)</b></p> <ol style="list-style-type: none"> <li>1. Rezila motorne kose lahko obračate: ko prva stran ni več ostra, lahko rezilo obrnete in uporabite še njegovo drugo stran (slika 75).</li> <li>2. Rezila motorne kose brusite s ploščato enojno pilo (slika 76).</li> <li>3. Za ohranjanje ravnotežja rezila enakomerno brusite vse rezalne robove.</li> <li>4. Če rezilo ni pravilno nabrušeno, lahko pride do neobičajnih vibracij naprave in končno do razpada rezila.</li> </ol> <p><b>BRUŠENJE REZIL</b></p> <p>Vedno najprej pregledajte splošno stanje rezila. Pravilno brušenje omogoča optimalno delovanje motorne kose. Za brušenje zob uporabite pilo ali brusni kamen. Brusite z blagimi potegi, upoštevajte kote in dimenzije, prikazane na slikah 72-73.</p> <p><b>BRUŠENJE ŽAGASTEGA REZILA</b></p> <ul style="list-style-type: none"> <li>• Za pravilna navodila brušenja glejte embalažo nastavka za rezanje. Pravilno nabrušeno rezilo je nujno za učinkovito delo in preprečuje nepotrebno obrabo rezila in gozdarskega obrezovalnika (Slika 77).</li> <li>• Prepričajte se, da je rezilo med piljenjem dobro podprto. Uporabljajte 5,5 mm okroglo pilo.</li> <li>• Kot piljenja je 15°. Pilite vsak drugi zob na desno stran, tiste med njimi pa na levo. Če so rezilo močno naluknjale skale, boste morda morali v izjemnih primerih piliti zgornje robove zob s plosko pilo. V tem primeru to storite pred piljenjem z okroglo pilo. Zgornje robove morate opiliti v isti meri pri vseh zobeh (Slika 78).</li> </ul> <p><b>⚠ OPOZORILO!</b> - Napačna vrsta rezila ali nepravilno brušeno rezilo povečuje tveganje povratnega udarca. Pregledajte rezilo motorne kose. Če je obrabljeno, ima razpoke ali je drugače poškodovano, ga zamenjajte (slika 74).</p> <p><b>⚠ OPOZORILO:</b> Poškodovanih nastavkov za rezanje nikoli ne popravljajte z varjenjem, ravnanjem ali spreminjanjem oblike. To lahko povzroči, da se deli rezila odlomijo in povzročijo resne ali celo smrtne poškodbe.</p>	<p><b>SLIPNING AV GRÄSKLINGOR (2-3-4 TÄNDER)</b></p> <ol style="list-style-type: none"> <li>1. Det går att vända på gräsklingorna. När den ena sidan blir slö kan klingan sålunda vändas och användas på den skarpa sidan (Fig. 75).</li> <li>2. Gräsklingorna skall slipas med en enkelgradig flatfil (Fig. 76).</li> <li>3. Slipa alla skärvinklar lika mycket för att få god balans.</li> <li>4. Om skärbladen inte slipas på korrekt sätt kan maskinen börja vibrera onormalt mycket, vilket kan medföra att skärbladen går sönder.</li> </ol> <p><b>SLIPNING AV SKIVA MED</b></p> <p>Kontrollera alltid det allmänna skicket på skivan. Trimmern presterar maximalt när skivan är korrekt slipad. Använd en fil eller en slipsten för att fila tänderna. Fila lätt, med små rörelser och observera vinklarna och dimensionerna i Fig. 72-73.</p> <p><b>FILNING AV SÅGKLINGA</b></p> <ul style="list-style-type: none"> <li>• Se skärutrustningens förpackning för korrekt filning. En korrekt filad klinga är en förutsättning för ett effektivt arbete och för att undvika onödigt slitage på klinga och röjsåg (Bild 77).</li> <li>• Se till att ha ett bra stöd för klingan då du filar. Använd en 5,5 mm rundfil.</li> <li>• Filningsvinkel 15°. Varannan tand filas åt höger och varannan tand åt vänster. Om klingan har blivit svårt stensågad kan tändernas översida i undantagsfall behöva justeras med flatfil. Detta sker i så fall innan filning med rundfil sker. Filning av översidan måste ske lika på alla tänderna (Fig. 78).</li> </ul> <p><b>⚠ VARNING!</b> Fel skärverktyg eller ett felslipat skärblad ökar riskerna för bakslag. Kontrollera gräsklingorna så att du genast upptäcker skador och fel. Byt gräsklingorna om de är skadade (Fig. 74).</p> <p><b>⚠ VARNING:</b> Reparera aldrig skadad skärutrustning genom svetsning, riktning eller formändring. Det kan leda till att delar av skärutrustningen lossnar och vålla allvarliga eller dödshotande skador.</p>



76



77

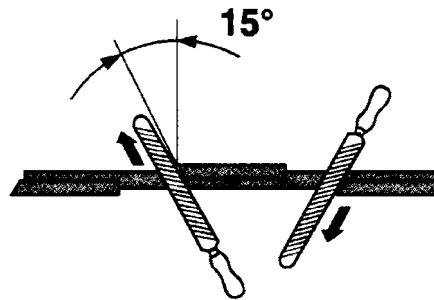

78

Hrvatski

Română

## ODRŽAVANJE

## ÎNTREȚINEREA

**OȘTRENJE SJEČIVA ZA ŠIŠANJE TRAVE (dvo/tro/četverokrakih)**

1. Sječiva za šišanje trave možete preokrenuti: kad jedna strana više nije oštra, preokrenite sječivo da bi ste ga iskoristili i s druge strane (sl. 75).
2. Sječiva za šišanje trave oštrite ravnom turpijom jednostavnog reza (sl. 76).
3. Radi održavanja uravnoteženosti, ujednačano turpijajte sve oštrice.
4. Ako sječiva nisu pravilno naoštrena, mogu prenositi neodgovarajuće vibracije na stroj, s posljedicom lomljenja samih sječiva.

**OȘTRENJE NOŽA S**

Obavezno provjerite opće stanje noža. Pravilno oštrenje noža omogućuje maksimalnu djelotvornost trimera. Da bi ste naoštrili zupce koristite turpiju odnosno brus: vršite kratke pokrete, poštujući kutove i dimenzije navedene na sl. 72-73.

**OȘTRENJE NOŽA ZA PILJENJE**

- Točne upute za oštrenje naći ćete na pakovanju rezne opreme. Pravilno naoštren nož je neophodan za djelotvoran rad i sprječavanje nepotrebnog trošenja noža i pile za raskrčivanje (sl. 77).
- Pobrinite se da nož bude dobro oslonjen dok ga oštrite. Koristite okruglu limu od 5,5 mm.
- Kut oštrenja iznosi 15°. Oštrite naizmjenično krakove s desna, a one između s lijeva. Ako je nož jako uleknut od kamenja, u posebnim slučajevima će trebati poravnati vrhove rubova na krakovima plosnatom limom. Ako je neophodno, to treba obaviti prije oštrenja okruglom limom. Vrhove rubova treba izlupati koliko i cijeli krak (sl. 78).

**⚠ PAŽNJA** – Pogrešan alat za oštrenje ili neispravno naoštreno sječivo povećavaju opasnost od povratnog udara. Provjerite sječiva za šišanje trave radi uočavanja štete ili napuklina; ako su oštećena zamijenite ih (sl. 74).

**⚠ PAŽNJA:** Oštećenu reznu opremu nemojte nikad popravljati varenjem, ispravljanjem ili mijenjanjem oblika. To može prouzročiti rastavljanje dijelova alata za rezanje i imati za posljedicu teške ili smrtonosne povrede.

**ASCUȚIREA LAMELOR PENTRU TĂIEREA IERBII (2-3-4 DINȚI)**

1. Lamele pentru tăierea ierbii sunt reversibile: când o latură nu mai este ascuțită, lama poate fi întoarsă și se poate utiliza cealaltă latură (Fig. 75).
2. Lamele pentru tăierea ierbii se ascut cu o pilă plată cu dantură simplă (Fig. 76).
3. Pentru a menține echilibrarea, piliți în mod uniform toate tășurile.
4. Dacă lamele nu sunt ascuțite corect pot crea vibrații anormale ale motouneltei, ceea ce poate duce la ruperea lamelor.

**ASCUȚIREA DISCULUI**

Verificați întotdeauna starea generală a discului. O ascuțire corectă a discului permite obținerea randamentului maxim al motocoasei. Pentru a ascuți dinții, folosiți o pilă sau un polizor, apoi efectuați mici corecturi, respectând unghiurile și dimensiunile indicate în Fig. 72-73.

**ASCUȚIREA DISCULUI PENTRU LEMN**

- Pentru instrucțiunile referitoare la ascuțirea corectă, consultați ambalajul grupului de tăiere. Folosirea unui disc ascuțit corect este esențială pentru o utilizare eficientă și pentru a evita uzura inutilă a discului și a lamelor (Fig. 77).
- Asigurați-vă că discul este ținut foarte bine în timpul operației de ascuțire. Folosiți o pilă rotundă de 5,5 mm.
- Unghiul de ascuțire trebuie să fie de 15°. Piliți un dinte spre dreapta, pe următorul spre stânga și așa mai departe. Dacă discul a fost zgâriat de pietre, poate fi necesar, în mod excepțional, să se pilească partea superioară a dinților cu o pilă plată. În acest caz, efectuați mai întâi această ascuțire, înainte de a utiliza pila rotundă. Extremitățile superioare trebuie să fie piliate în mod uniform pentru toți dinții (Fig. 78).

**⚠ ATENȚIE!** – Folosirea unui dispozitiv de tăiere neadecvat sau o lamă ascuțită în mod incorect măresc riscurile de recul. Controlați lamele pentru tăierea ierbii, ca să nu fie deteriorate sau crăpate; dacă sunt deteriorate, înlocuiți-le (Fig. 74).

**⚠ ATENȚIE:** Nu sudați, nu îndreptați și nu modificați forma grupurilor de tăiere deteriorate, când încercați să le reparați. Aceste operațiuni ar putea duce la desprinderea grupului de tăiere și ar putea provoca leziuni grave sau mortale.

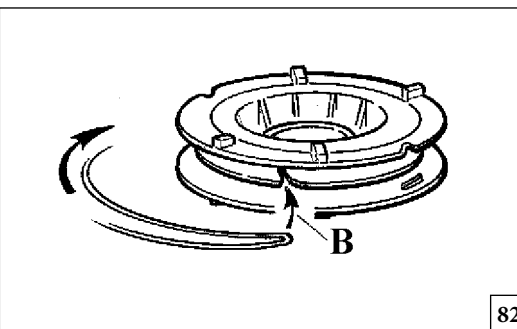
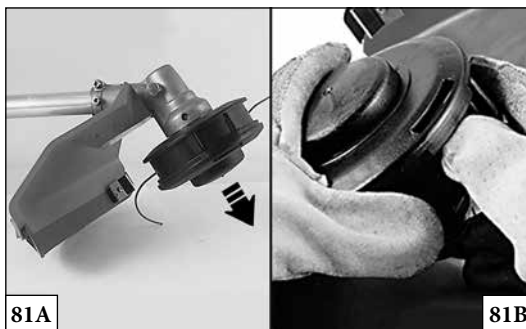
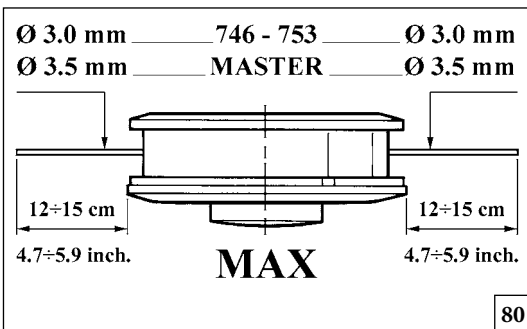

Nederlands	Slovenščina	Svenska
<p align="center"><b>ONDERHOUD</b></p>	<p align="center"><b>VZDRŽEVANJE</b></p>	<p align="center"><b>UNDERHÅLL</b></p>
<p><b>NYLON DRAADKOP</b> Gebruik alleen draad met dezelfde diameter om overbelasting van de machine te voorkomen (Fig. 80). <b>Fig. 81A</b> Om het nylonsnoer te verlengen het uiteinde op de grond slaan, terwijl men werkt. <b>N.B.:</b> Het uiteinde niet op cement of plaveisel slaan: dat kan gevaarlijk zijn.</p> <p><b>NYLON DRAAD VERVANGEN (TAP'N GO)</b> 1 - Druk op het lipje (fig. 81B) en verwijder het deksel en de interne spoel. 2 - Vouw de draad dubbel, en laat het ene deel ongeveer 14 cm langer dan het andere. Blokkeer de draad in de daarvoor bestemde inkeping (B, fig. 82) op de spoel. Wikkel iedere draad in de eigen behuizing in de richting van de pijl, op gelijkmatige wijze en zonder hen te vervlechten. 3 - Nadat de draad gewikkeld is, moet hij worden vastgezet in de gleuven zoals aangegeven op Fig. 83A. Monter de veer. Steek de draad door de ogen (Fig. 83B) en trek hem naar buiten. Zet de kop vast met het deksel.</p> <p><b>Vervanging van de nylondraad van de LOAD&amp;GO draadkop (Ø 130 mm):</b> snijd 6.0 m nylondraad Ø 3.0 mm.</p> <ol style="list-style-type: none"> <li>Lijn de pijlen uit en steek de draad in de draadkop (Fig. 84) totdat hij aan de andere kant naar buiten komt (Fig. 85).</li> <li>Verdeel de draad in twee gelijke delen (Fig. 86) en wind de draadkop op door aan de knop te draaien (Fig. 87).</li> </ol>	<p><b>GLAVA Z NAJLONSKO NITKO</b> Vedno uporabljajte samo vrvice originalne debeline. Tako se izognete preobremenjevanju motorja (slika 80). <b>Slika 81A</b> Ko želite podaljšati nitko, med delom rahlo potrkajte z glavo po tleh. <b>OPOMBA:</b> Nikoli ne udarjajte z najlonsko glavo ob trde površine (beton, kamen). To je lahko nevarno.</p> <p><b>ZAMENJAVA NAJLONSKKE NITKE (TAP'N GO)</b> 1 - Pritisnite na gumb (slika 81B) in odstranite pokrov in notranje vreteno. 2 - Preganite nitko, en del naj bo 14 cm daljši od drugega. Nitko zataknite v zarezo (B, slika 82). Nitki navijate v smeri puščice, pravilno vsako v svoj utor, nikoli ju ne križajte. 3 - Ko sta nitki naviti, zataknite vsako v svojo režo (slika 83A). Vstavite vzmet. Nitko vtaknite v odprtino (slika 83B) in jo potegnite navzven. Glavo zaprite z pokrovom.</p> <p><b>Zamenjava najlonske niti v glavi LOAD&amp;GO (Ø 130 mm):</b> odrežite 6,0 m najlonske niti premera Ø 3,0 mm.</p> <ol style="list-style-type: none"> <li>Poravnajte puščici in vstavite nit v glavo (slika 84) tako, da pogleda ven na nasprotni strani (slika 85).</li> <li>Potegnite nit tako daleč, da sta oba konca enako dolga (slika 86) in jo nato navijte z obračanjem glave s pomočjo vrtljivega gumba (slika 87).</li> </ol>	<p><b>TRIMMERHUVUD FÖR NYLONTRÅD</b> Använd alltid tråd med samma diameter som originaltråden så att motorn inte överbelastas (Fig. 80). <b>Fig. 81A</b> Stöt trimmerhuvudet lätt mot marken under arbetet för att få ut mer nylontråd. <b>OBSERVERA!</b> Stöt inte trimmerhuvudet mot hårda ytor som cement eller stenar. Det kan vara farligt.</p> <p><b>BYTE AV NYLONTRÅD (TAP'N GO)</b> 1 - Tryck på tungan (Fig. 81B) och ta av locket och spolen som finns inuti trimmerhuvudet. 2 - Vik tråden dubbel, men se till att den ena änden är cirka 14 cm längre än den andra. Blockera tråden i den speciella skåran (B, Fig. 82) som finns på spolen. Linda upp de två trådändarna på avsedd plats i pilens riktning. Linda trådändarna jämnt och se till att de inte trasslas ihop. 3 - Blockera sedan trådändarna i de speciella skårorna enligt illustrationen i Fig. 83A. Montera fjädern. Sätt in tråden i hålen (Fig. 83B) och dra ut den. Lås trimmerhuvudet med locket.</p> <p><b>Byte av nylontråd i trimmerhuvud LOAD&amp;GO (Ø 130 mm):</b> skär till 6,0 m nylontråd Ø 3,0 mm.</p> <ol style="list-style-type: none"> <li>Se till att pilarna är mitt för varandra. Skjut in tråden i trimmerhuvudet (Fig.84) och fortsätt tills det kommer ut tråd på motsatt sida (Fig.85).</li> <li>Dela tråden i två lika långa delar (Fig.86) och ladda sedan trimmerhuvudet genom att vrida på ratten (Fig.87).</li> </ol>



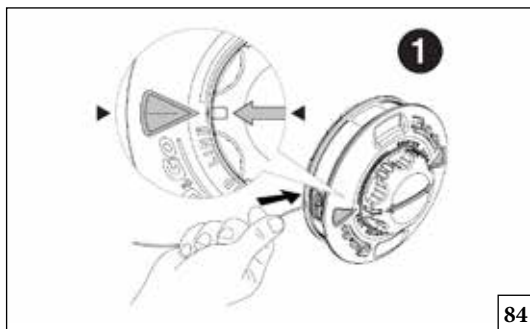

84

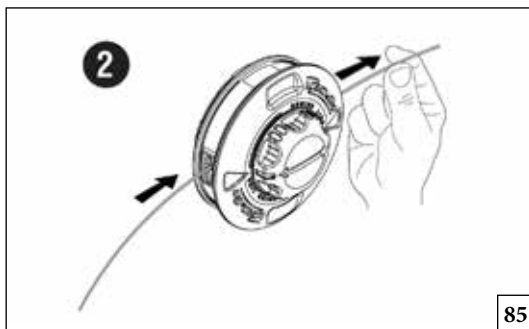

85

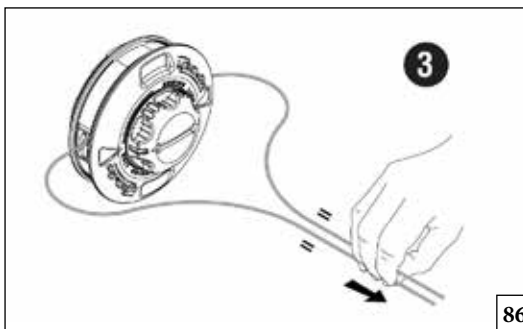

86

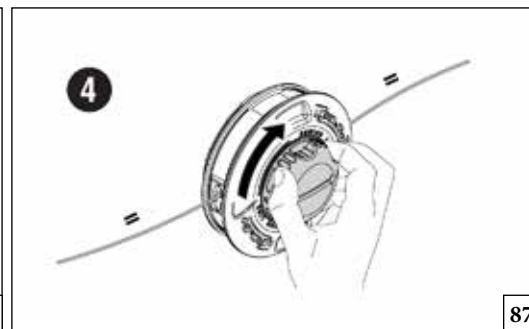

87

Hrvatski

Română

## ODRŽAVANJE

## UTILIZAREA

## GLAVA S NAJLONSKIM NITIMA

Koristite uvijek nit istog promjera kao što je ona originalna, da ne bi ste preopteretili motor (sl. 80).

**Sl. 81A** - Da bi ste produžili najlonsku nit, lagano udarite glavom trimera po tlu dok radite.

**NAPOMENA:** Nemojte udarati glavom trimera po cementu ili kamenom tlu: može biti opasno.

## ZAMJENA NAJLONSKE NITI (TAP'N GO)

1. Pritisnite jezičak (sl. 81B) pa skinite poklopac i unutarnji kolut niti.
2. Presavijte nit na pola, ostavljajući jedan kraj duži od drugog za otprilike 14 cm. Zakočite nit u odgovarajućem zasjeku (B, sl. 82) na kolutu. Ravnomjerno i pazeći da se ne isprepletu, namotajte u smjeru strijelice svaku nit u vlastiti ležaj.
3. Po izvršenom namotavanju niti, zakočite ih u odgovarajućim otvorima kako je prikazano na sl. 83A. Montirajte oprugu. Uvucite niti kroz okca (sl. 83B) i povucite ih prema vani. Blokirate glavu poklopcem.

## Zamjena najlonske niti u glavi "LOAD&amp;GO"

(Ø 130 mm): odrežite 6.0 m najlonske niti Ø 3.0 mm.

1. Poravnajte strelice i uvucite nit u glavu (sl. 84) sve dok ne izađe na suprotnoj strani (sl. 85).
2. Podijelite nit na dva jednaka dijela (sl. 86) pa je omotajte na glavu okrećući gljivicu (sl. 87).

## CAPUL CU FIRE DE NAILON

Folosiți întotdeauna același diametru ca al firului original, pentru a nu supraîncărca motorul (Fig. 80).

**Fig. 81A** Pentru a lungi firul de nailon, loviți capul de tăiere de pământ în timpul lucrului.

**NOTĂ:** Nu loviți capul de tăiere de ciment sau de pavaj: ar putea fi periculos.

## ÎNLOCUIREA FIRULUI DE NAILON (TAP'N GO)

1. Apăsăți pe clapetă (Fig. 81B) și scoateți capacul și bobina internă.
2. Îndoțiți firul în două, lăsând o parte mai lungă decât cealaltă cu aprox. 14 cm. Blocați firul în creștătura specială (B, Fig. 82) de pe bobină. Înfășurați fiecare fir, în direcția săgeții, în propriul său locaș, în mod uniform și fără a le încurca.
3. După ce ați terminat de înfășurat firul, blocați-l în creștăturile speciale, așa cum se arată în Fig. 83A. Montați arcul. Introduceți firul prin ochiuri (Fig. 83B) și trageți-l spre exterior. Blocați capul de tăiere cu ajutorul capacului.

## Înlocuirea firului de nailon al capului de tăiere LOAD&amp;GO

(Ø 130 mm): tăiați 6,0 m de fir de nailon Ø 3,0 mm.

1. Aliniați săgețile și introduceți firul în capul de tăiere (Fig. 84) până când iese prin partea opusă (Fig. 85).
2. Îndoțiți-l în două părți egale (Fig. 86) și după aceea încărcați capul de tăiere rotind butonul (Fig. 87).

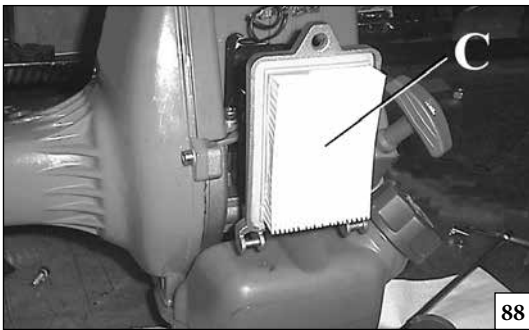

88

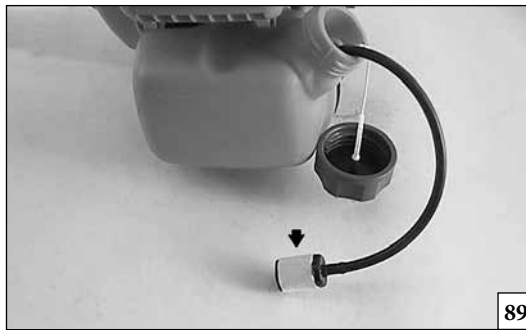

89



90

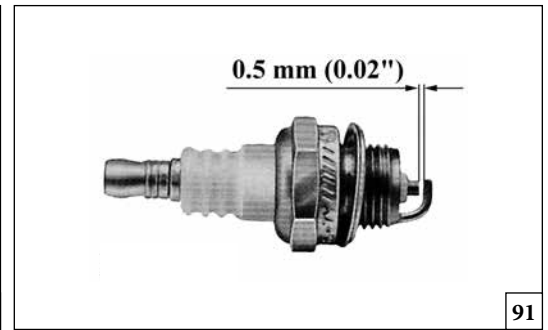

91

Nederlands

**ONDERHOUD**

**⚠ LET OP!** – Draag altijd veiligheidshand-schoenen tijdens het plegen van onderhoud. Verricht nooit onderhoud bij warme motor.

**FILTER**

Als het motorvermogen gevoelig afneemt, moet worden gecontroleerd of het luchtfilter (C, Fig. 88). Met perslucht van een afstand van binnen naar buiten blazen. Vervangen indien vervuild of beschadigd. Alvorens het nieuwe filter te monteren, moet het grootste vuil worden verwijderd uit de binnenzijde van het deksel en uit het gebied rondom het filter.

**BENZINEFILTER**

Controleer het benzinefilter regelmatig op vervuiling. Een vuil filter veroorzaakt slecht starten en minder vermogen. Om het filter te reinigen dient u als volgt te werk te gaan. Verwijder het filter via de vulopening. Vervang het indien het vuil is (Fig. 89).

**MOTOR**

Reinig de koelribben van de cilinder (Fig. 90) indien nodig met een borstel op perslucht. Oververhitting kan veroorzaakt worden door het niet tijdig reinigen van de cilinder. Reinig ook het rooster voor de koeling (A, Fig. 93A) dat zich onder de steun van het luchtfilter bevindt, met perslucht of kwast. Om de handeling te vergemakkelijken het deksel van het luchtfilter openen en verwijderen.

**BOUGIE**

Reinig de bougie indien nodig (Fig. 91) en controleer de elektrodeafstand. Gebruik een NGK BPMR7A bougie of een bougie van een ander merk met een equivalent thermisch bereik.

**TANDWIELHUIS**

Na elke 30 werkuren, de schroef (A, Fig. 92 A-B) verwijderen en de hoeveelheid vet controleren. Gebruik niet meer dan 10 gram. Gebruik een hoge kwaliteit molybdeen disulfide vet.

**TRANSMISSIE**

Smeer de verbindingsgroef van de steel (D, Fig. 93) om de 30 bedrijfsuren met molybdeendisulfidevet.

Slovenščina

**VZDRŽEVANJE**

**⚠ OPOZORILO!** – Med vzdrževalnimi posegi vedno nosite rokavice. Vzdrževalnih posegov ne izvajajte na vročem motorju.

**ZRAČNI FILTER**

Če opazite zmanjšanje moči motorja, preglejte zračni filter (C, slika 88). Od daleč izpihajte s stisnjenim zrakom z notranje strani navzven. Če je umazan ali poškodovan, ga zamenjajte. Poskrbite, da sta pred namestitvijo novega filtra pokrov in podloga čista.

**POSODA ZA GORIVO**

Občasno preglejte filter za gorivo. Umazan filter lahko povzroča težave pri zagonu in znižuje moč motorja. Filter očistite po naslednjem postopku: vzemite ga iz odprtine za polnjenje goriva. Zamenjajte ga (slika 89), če je preveč umazan.

**MOTOR**

Občasno očistite rebra cilindra (slika 90) s krtačo ali s stisnjenim zrakom. Umazan cilinder lahko povzroča nevarno pregrevanje motorja. S stisnjenim zrakom očistite tudi rešetko za hlajenje (A, slika 93A), ki se nahaja pod nosilcem filtra zraka. Za lažje delo odprite in odstranite pokrov filtra zraka.

**VŽIGALNA SVEČKA**

Vžigalno svečko očistite in občasno preglejte razdaljo med elektrodama (slika 91). Uporabljajte svečke NGK BPMR7A ali svečke drugih proizvajalcev iste toplotne vrednosti.

**OHIŠJE PRENOSA**

Na vsakih 30 delovnih ur odvijte vijak (A, slika 92A-B) na ohišju prenosa in preglejte količino masti. Ne nanesite več kot 10 gramov. Uporabljajte kakovostno molibden bisulfidno mast.

**PRENOSNI MEHANIZEM**

Vsake 30 ur dela namažite spojni čep toge cevi (D, slika 93) z mastjo, ki vsebuje molibdenov disulfid.

Svenska

**UNDERHÅLL**

**⚠ VARNING!** Bär alltid skyddshandskar i samband med underhåll. Gör inget underhåll när motorn är varm.

**LUFTFILTER**

Kontrollera luftfiltret (C, Fig. 88) om du konstaterar en påtaglig minskning av motoreffekten. Stå på avstånd och blås med tryckluft inifrån och utåt. Om anordningen är smutsig eller skadad måste den bytas. Innan ett nytt filter monteras, avlägsna stora smutspartiklar från lockets insida och från området runt filtret.

**BRÄNSLEFILTER**

Kontrollera regelbundet skicket på bränslefiltret. Om filtret är smutsigt försäras starten och motors prestationer minskar. Ta ut filtret från hålet där bränsle fylls på innan du rengör det. Byt filtret om det är mycket smutsigt (Fig. 89).

**MOTOR**

Rengör regelbundet vingarna på cylindern med en pensel eller tryckluft (Fig. 90). Om det samlas smuts på cylindern kan överhettning bli följden, vilket i sin tur kan skada motors funktion. Rengör även kylgallret (A, Fig. 93A) som finns under luftfilterhållaren. Använd tryckluft eller en pensel. Underlätta arbetet genom att öppna och ta bort luftfiltrets lock.

**TÄNDSTIFT**

Rengör tändstiftet regelbundet och kontrollera avståndet mellan elektroderna (Fig. 91). Använd tändstift NGK BPMR7A eller av annat märke med likvärdig värmegrad.

**KUGGVÄXELHUS**

Skruva loss skruven (A, Fig. 92A-B) på kuggväxelhuset var 30:e arbetstimme och kontrollera fettnivån. Använd inte mer än 10 gram. Använd molybdeendisulfidfett av god kvalitet.

**TRASSMISSION**

Smörj var 30:e timmer leden på det stela röret (D, Fig 93) med molybdeendisulfid.

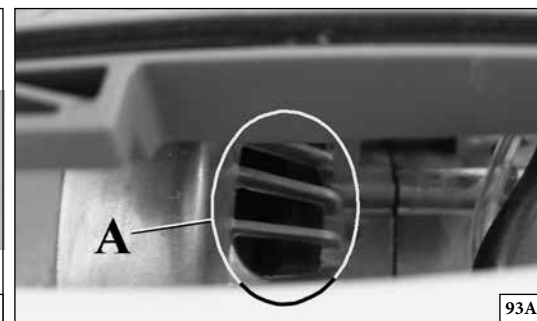
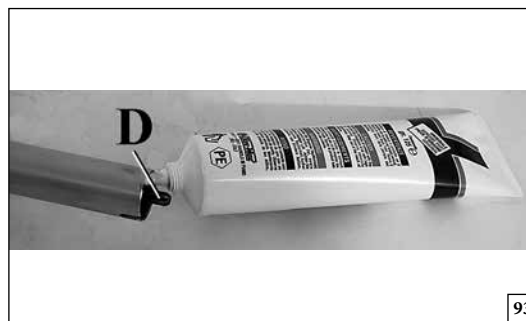
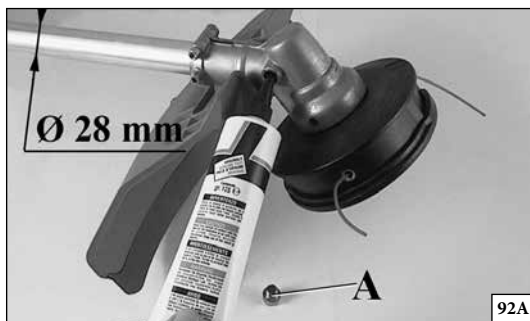

Hrvatski	Română	
<b>ODRŽAVANJE</b>	<b>ÎNTREȚINEREA</b>	
<p><b>⚠ PAŽNJA!</b> - Prilikom radova na održavanju obavezno stavite zaštitne rukavice. Nemojte pristupiti radovima na održavanju ako je motor još uvijek vruć.</p> <p><b>FILTER ZRAKA</b> U slučaju osjetnog smanjenja snage motora provjerite filter zraka (C, sl. 88). Iz daljine ispušite komprimiranim zrakom iznutra prema vani. Ako je prljav ili oštećen - promijenite ga. Prije montiranja novog filtera, uklonite veću prljavštinu s unutrašnje strane poklopca i iz područja oko filtera.</p> <p><b>FILTER ZA GORIVO</b> S vremena na vrijeme provjerite stanje filtera za gorivo. Prljavi filter izaziva poteškoće u paljenju i smanjuje učinkovitost motora. Da bi ste očistili filter, izvadite ga iz otvora za ulijevanje goriva; u slučaju pretjerane prljavosti zamijenite ga (sl. 89).</p> <p><b>MOTOR</b> S vremena na vrijeme očistite lopatice cilindra kistom ili komprimiranim zrakom (sl. 90). Nakupljanje nečistoće na cilindru može prouzročiti prezagrijavanje koje je štetno po motor. Stlačenim zrakom ili četkicom očistite i rešetku za hlađenje (A, sl.93A) koja se nalazi ispod nosača filtera zraka. Kako biste olakšali radnju, otvorite i skinite poklopac filtera zraka.</p> <p><b>SVJEĆICA</b> Preporučuje se čišćenje svjeće s vremena na vrijeme, kao i provjera udaljenosti elektroda (sl. 91). Koristite svjećicu NGK BPMR7A ili druge marke, ali istog termičkog stupnja.</p> <p><b>STOŽASTI ZUPČANIK</b> Svaki 30 sati rada skinite vijak (A, sl. 92A-B) na stožastom zupčaniku i provjerite razinu maziva. Nemojte koristiti više od 10 g. Koristite kvalitetno mazivo na bazi molibdenovog bisulfata.</p> <p><b>PRIJENOS</b> Mast svakih 30 sati rada spoju krute cijevi (D, sl. 93) s molibden disulfidne mašću.</p>	<p><b>⚠ ATENȚIE!</b> - În timpul operațiunilor de întreținere, utilizați întotdeauna mănuși de protecție. Nu efectuați operațiunile de întreținere când motorul este cald.</p> <p><b>FILTRUL DE AER</b> În cazul unei reduceri sensibile a puterii motorului, controlați filtrul de aer (C, Fig. 88). Suflați de la distanță cu aer comprimat, dinspre interior spre exterior. Încocuiți-l dacă este murdar sau deteriorat. Înainte de a monta noul filtru, eliminați murdăria grosieră de pe partea internă a capacului și din zona din jurul filtrului.</p> <p><b>FILTRUL DE CARBURANT</b> Verificați periodic starea filtrului de carburant. Un filtru murdar provoacă dificultăți la pornire și reduce prestațiile motorului. Pentru a curăța filtrul, scoateți-l din orificiul de alimentare cu carburant; dacă este excesiv de murdar, înlocuiți-l (Fig. 89).</p> <p><b>MOTORUL</b> Curățați periodic aripioarele cilindrului cu ajutorul unei pensule sau cu aer comprimat (Fig. 90). Acumularea de impurități pe cilindru poate duce la supraîncălzire, care este periculoasă pentru funcționarea motorului. Curățați, de asemenea, grătarul de răcire (A, Fig.93A) care se găsește sub suportul filtrului de aer, folosind aer comprimat sau o pensulă. Pentru a facilita operația, deschideți și scoateți capacul filtrului de aer.</p> <p><b>BUJIA</b> Se recomandă să se curețe periodic bujia și să se controleze distanța dintre electrozi (Fig. 91). Utilizați o bujie NGK BPMR7A sau de altă marcă, având un grad termic echivalent.</p> <p><b>CUPLUL CONIC</b> La fiecare 30 ore de lucru, scoateți șurubul (A, Fig. 92A-B) de pe cuplul conic și verificați nivelul unsoarei. Nu folosiți mai mult de 10 grame. Folosiți unsoare de calitate cu bisulfură de molibden.</p> <p><b>TRANSMISIE</b> Ungeți la fiecare 30 de ore de muncă tijă joncțiunea tubului rigid (D, Fig. 93) cu disulfură de molibden unsoare.</p>	



Nederlands

Slovenščina

Svenska

**ONDERHOUD**

**VZDRŽEVANJE**

**UNDERHÅLL**

Geen brandstof (mengsel) gebruiken voor het schoonmaken.

**CARBURATEUR**

Voor het eventueel afstellen van de carburateur moet het luchtfilter schoon zijn (C, Fig. 94) en de motor moet op bedrijfstemperatuur zijn.

Schroef T (Fig. 95) (stationair Schroef) is dusdanig afgesteld dat er een goede veiligheidsmarge is tussen het stationair toerental en het aangrijptoerental van de centrifugaalkoppeling.

**⚠ LET OP:** De carburateur mag niet onklaar gemaakt worden.

**⚠ LET OP:** Wanneer de motor stationair draait (2500-3000 omwentelingen/min) mag het maaiblad meedraaien. We raden u aan alle brandstofafstellingen te laten uitvoeren door uw dealer of erkende onderhoudswerkplaats.

**⚠ LET OP:** Weersomstandigheden kunnen invloed hebben op de carburateurafstelling.

**⚠ LET OP:** als het motorvermogen gevoelig afneemt, moet worden gecontroleerd of het luchtfilter (C, Fig. 94) verstopt of beschadigd is. Vervang het, indien nodig. Alvorens het weer te monteren, moet het grofste vuil worden verwijderd uit de binnenzijde van het deksel en uit het gebied rondom het filter.

Goriva nikoli ne uporabljajte za čiščenje.

**UPLINJAČ**

Pred nastavljanjem uplinjača očistite zračni filter (C, slika 94) in ogrejte motor.

Vijak za nastavitev prostega teka T (slika 95) nastavite tako, da zagotavlja dobro varnostno območje med prostim tekom in vklopom sklopke.

**⚠ OPOZORILO:** Ne spreminjajte nastavitve uplinjača!

**⚠ OPOZORILO:** Ko je motor v prostem teku (2500-3000 obr/m), se rezilo ne sme vrteti. Priporočamo vam, da nastavljanje uplinjača v celoti prepustite vašemu trgovcu ali pooblaščenim servisnim delavnicam.

**⚠ OPOZORILO:** Vremenski pogoji in nadmorska višina lahko vplivajo na delovanje uplinjača.

**⚠ OPOZORILO:** Če opazite zmanjšanje moči motorja, preglejte zračni filter (C, slika 94) in se prepričajte, da je čist in nepoškodovan. Če je potrebno, zračni filter zamenjajte. Poskrbite, da sta pred namestitvijo novega filtra pokrov in podloga čista.

Använd inte bränsle (blandning) för rengöring.

**FÖRGASARE**

Innan någon justering görs på förgasaren, rengör luftfiltret (C, Fig. 94) och varm motorn.

Skraven för tomgångsvarv T (Fig. 95) justeras för att få en god säkerhetsmarginal mellan det lägsta varvtalet och varvtalet där kopplingen läggs i.

**⚠ VARNING!** Gör inga ändringar på förgasaren.

**⚠ VARNING:** När motorn går på lägsta varvtal (2500-3000 varv/min) skall skivan inte snurra. Vi rekommenderar att du låter en återförsäljare eller en auktoriserad serviceverkstad sköta inställningarna på förgasningen.

**⚠ VARNING!** Klimat- och höjdskillnader kan orsaka skillnader i förgasningen.

**⚠ VARNING:** Om du konstaterar en påtaglig minskning av motoreffekten, kontrollera att luftfiltret (C, Fig. 94) inte är igensatt eller skadat. Byt luftfiltret om det är nödvändigt. Innan filtret sätts tillbaka, avlägsna stora smutspartiklar från lockets insida och från området runt filtret.

--	--	--	--

Hrvatski	Română	
<b>ODRŽAVANJE</b>	<b>ÎNTREȚINEREA</b>	
<p>Nemojte upotrebljavati gorivo (mješavinu) za čišćenje pile.</p> <p><b>RASPLINJAČ</b> Prije nego što podesite rasplinjač, očistite filter zraka (C, sl. 94) i zagrijte motor.</p> <p>Vijak za prazni hod T (sl. 95) je podešen tako da postoji dovoljan sigurnosni odmak između minimalnog režima rada i režima uključivanja kvačila.</p> <p><b>⚠ PAŽNJA:</b> nemojte preinačivati rasplinjač.</p> <p><b>⚠ PAŽNJA:</b> Ako je motor na minimumu (2500-3000 o/min), nož se ne smije okretati. Savjetujemo vam da se za sva podešavanja rasplinjača obratite vašem prodavaču ili ovlaštenoj radionici.</p> <p><b>⚠ PAŽNJA:</b> klimatske promjene, kao i promjene nadmorske visine mogu izazvati promjene u radu rasplinjača.</p> <p><b>⚠ PAŽNJA:</b> u slučaju osjetnog smanjenja snage motora provjerite da filter zraka (C, sl. 94) nije začepljen ili oštećen. Ako je potrebno, zamijenite ga. Prije vraćanja filtera na mjesto, uklonite veću prljavštinu s unutrašnje strane poklopca i iz područja oko filtera.</p>	<p>Nu folosiți carburant (amestec) pentru operațiunile de curățare.</p> <p><b>CARBURATORUL</b> Înainte de a efectua reglarea carburatorului, curățați filtrul de aer (C, Fig. 94) și încălziți motorul.</p> <p>Șurubul pentru ralanti T (Fig. 95) este reglat astfel încât să existe o marjă de siguranță corespunzătoare între regimul de ralanti și regimul de activare a ambreiajului.</p> <p><b>⚠ ATENȚIE:</b> Nu modificați carburatorul.</p> <p><b>⚠ ATENȚIE:</b> Cu motorul la ralanti (2500-3000 rot./min.) discul nu trebuie să se rotească. Vă recomandăm să efectuați toate reglările de carburație la dealerul dv. sau la un atelier autorizat.</p> <p><b>⚠ ATENȚIE:</b> Variațiile climatice și altimetrice pot duce la modificări ale carburației.</p> <p><b>⚠ ATENȚIE:</b> În cazul unei reduceri sensibile a puterii motorului, controlați filtrul de aer (C, Fig. 94), ca să nu fie înfundat sau deteriorat. Dacă este necesar, înlocuiți-l. Înainte de a-l monta la loc, eliminați murdăria grosieră de pe partea internă a capacului și din zona din jurul filtrului.</p>	

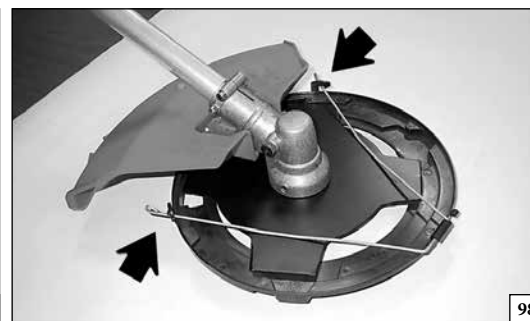
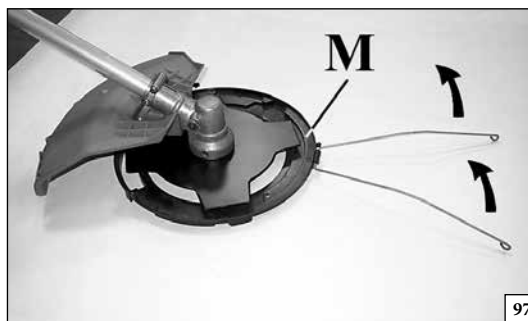
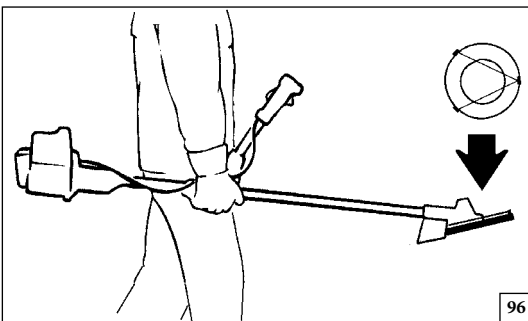

Nederlands

Slovenščina

Svenska

## ONDERHOUD - TRANSPORT

## VZDRŽEVANJE - PREVOZ

## UNDERHÅLL - TRANSPORT

### BUITENGEWOON ONDERHOUD

Om de twee jaar, of bij intensief gebruik aan het einde van elk seizoen, moet een algemene controle op het apparaat worden uitgevoerd door een gespecialiseerd technicus van het assistentienetwerk.

**⚠ LET OP:** Alle niet in deze handleiding beschreven onderhoudshandelingen moeten door een geautoriseerde werkplaats uitgevoerd worden.

Om een constant en regelmatig functioneren van de grasmaaier te garanderen, denk eraan, dat eventuele vervanging van onderdelen alleen moet gebeuren met **ORIGINELE RESERVE-ONDERDELEN**.

**⚠** Eventuele niet-geautoriseerde wijzigingen en/of niet-originele wisselstukken kunnen tot ernstig letsel leiden en zelfs tot de dood van de operator of anderen.

### TRANSPORT

Als u de bosmaaier vervoert, dan moet de motor zijn uitgeschakeld en het blad zijn bedekt met de maaibladvbeveiliging (Fig. 96).

**⚠ LET OP:** Monteer bij transport of opslag de beschermkap (M) p.n. 4196086 van de maaischijf op de bosmaaier zoals op de Fig. 97-98 is weergegeven.

**⚠ LET OP** – Wanneer u de machine in/op een voertuig vervoert, moet u nagaan of ze correct en stevig is bevestigd in/op het voertuig met riemen. De machine moet in horizontale positie vervoerd worden, met lege brandstoftank. Zorg er tevens voor dat u geen inbreuk pleegt op de geldende normen voor het vervoer van dergelijke machines.

### IZREDNI VZDRŽEVALNI POSEGI

Na koncu sezone ob intenzivni rabi ali vsaki dve leti ob običajni uporabi, je priporočljiva splošna kontrola, ki naj bo izvedena ob prisotnosti specializiranega strokovnjaka servisne mreže.

**⚠ POZOR:** Vse vzdrževalne posege, ki niso opisani v tem priročniku, sme izvajati samo pooblaščen servisni center. Zapomnite si, da lahko zagotovite enakomerno in redno delovanje motorne kose samo z zamenjavo obrabljenih delov z **ORIGINALNIMI NADOMESTNIMI DELI**.

**⚠** Kakršnakoli nepooblaščen predelava in/ali uporaba neoriginalnih nadomestnih delov ima lahko za posledico hude telesne poškodbe ali smrt uporabnika ali drugih oseb.

### PREVOZ

Motorno koso prenašajte z zaustavljenim motorjem in nataknenim ščitnikom rezila (slika 96).

**⚠ POZOR:** Pred prevozom ali shranjevanjem motorne kose namestite zaščito diska (M), št.art. 4196086 (slika 97-98).

**⚠ POZOR** – Kadar prevažate stroj na vozilu, poskrbite, da bo s pomočjo jermenov pravilno in dobro privezan na vozilo. Stroj prevažajte v vodoravnem položaju, s praznim rezervoarjem za gorivo, pri tem pa pazite na to, da ne kršite veljavnih predpisov za prevoz tovornih strojev.

### EXTRA UNDERHÅLL

Låt en specialiserad fackman från en auktoriserad serviceverkstad göra en allmän kontroll av utrustningen varje år vid säsongens slut vid intensiv användning och vartannat år vid normal användning.

**⚠ WARNING:** Allt underhållsarbete som inte beskrivs i denna manual måste göras av en auktoriserad serviceverkstad. Alla delar av trimmern som skall bytas måste bytas mot **ORIGINAL RESERVDLAR** för att garantera att trimmerns funktion blir korrekt och konstant.

**⚠** Eventuella ej auktoriserade modifieringar och/eller användning av ej originalreservdelar kan orsaka operatören eller tredje part allvarliga eller dödliga skador.

### TRANSPORT

Ha motorn avstängd och skivskyddet monterat när trimmern transporteras (Fig. 96).

**⚠ WARNING:** Montera skivans skydd (M), kod 4196086, enligt illustrationen i Fig. 97-98 när trimmern skall transporteras eller ställas undan för förvaring.

**⚠ WARNING** – För transport av maskinen på fordon säkerställ en korrekt och robust fastsättning på fordonet med remmar. Maskinen ska transporteras i horisontalt läge, se dessutom till att det inte bryter mot gällande regler för transport av dessa maskiner.

--	--	--	--

Hrvatski	Română	
<b>ODRŽAVANJE - PRIJEVOZ</b>	<b>ÎNTREȚINEREA - TRANSPORTUL</b>	
<p><b>IZVANREDNO ODRŽAVANJE</b> Preporučuje se - na kraju sezone kod intenzivne uporabe, a svake dvije godine kod uobičajenog korištenja - dati uređaj na opću provjeru specijaliziranom tehničaru naše servisne mreže.</p> <p><b>⚠ PAŽNJA: sve radove na održavanju koji nisu navedeni u ovim uputstvima treba obaviti ovlaštena radionica.</b> Imajte u vidu da se stalan i pravilan rad trimera jamči jedino ako dopunske dijelove zamijenite isključivo <b>ORIGINALNIM DOPUNSKIM DIJELOVIMA.</b></p> <p><b>⚠ Eventualne neodobrene izmjene i/ili uporaba neoriginalnih rezervnih dijelova mogu prouzročiti teške tjelesne ili smrtne ozljede rukovatelja odnosno drugih osoba.</b></p> <p><b>PRIJEVOZ</b> Kad prenosite trimer, motor mora biti ugašen, a štitnik noža montiran (sl. 96).</p> <p><b>⚠ PAŽNJA:</b> kod prijevoza ili uskladištavanja trimera montirajte štitnik noža (M), šif. 4196086, kako je prikazano na sl. 97-98.</p> <p><b>⚠ PAŽNJA</b> – Prilikom prijevoza stroja na vozilu, osigurajte da je on remenjem ispravno i čvrsto pričvršćen za vozilo. Stroj treba prevoziti u vodoravnom položaju, s praznim spremnikom i uz osiguranje da neće doći do povrede važećih propisa za prijevoz takvih strojeva.</p>	<p><b>ÎNTREȚINEREA EXTRAORDINARĂ</b> La terminarea sezonului, în caz de utilizare intensivă, sau o dată la doi ani, în caz de utilizare normală, este necesar ca un tehnician specializat de la rețeaua de asistență să efectueze un control general.</p> <p><b>⚠ ATENȚIE: Toate operațiile de întreținere care nu sunt indicate în acest manual trebuie să fie efectuate doar de un atelier autorizat.</b> Pentru a garanta o funcționare constantă și regulată a motocoasei, rețineți că eventualele înlocuiri ale pieselor de schimb trebuie să fie efectuate numai cu <b>PIESE DE SCHIMB ORIGINALE.</b></p> <p><b>⚠ Eventualele modificări neautorizate și/sau utilizarea unor piese de schimb neoriginale pot cauza leziuni grave sau mortale operatorului sau altor persoane.</b></p> <p><b>TRANSPORTUL</b> Transportați motocoasa cu motorul oprit și cu capacul pentru disc montat (Fig. 96).</p> <p><b>⚠ ATENȚIE:</b> În caz de transport sau de depozitare a motocoasei, montați capacul de protecție al discului (M), cod 4196086, așa cum se arată în Fig. 97-98.</p> <p><b>⚠ ATENȚIE</b> - Pentru a transporta mașina într-un vehicul, aveți grijă să fie fixat corect și solid de vehicul cu ajutorul unor curele. Mașina trebuie transportat în poziție orizontală, cu rezervorul gol, asigurându-vă că nu se încalcă normele de transport în vigoare pentru aceste aparate.</p>	

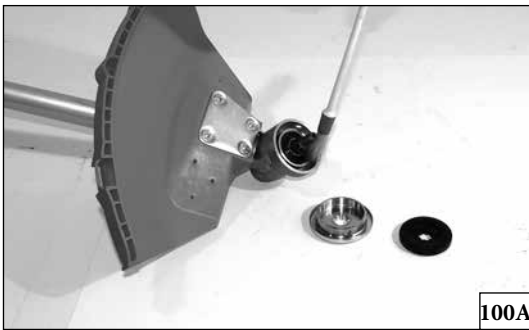

100A

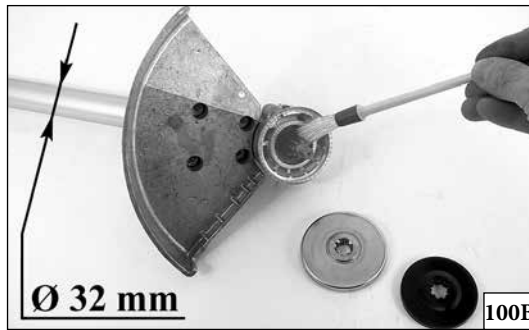

Ø 32 mm

100B



101



102

Nederlands

Slovenščina

Svenska

## OPSLAG

## SKLADIŠČENJE

## FÖRVARING

Wanneer het apparaat lange tijd niet gebruikt zal worden:

- Ledig de brandstoftank en maak hem schoon in een goed geventileerde ruimte. Om de carburateur te ledigen moet de motor worden gestart en moet u wachten tot de motor stopt (als u het mengsel in de carburateur laat, zouden de membranen beschadigd kunnen worden).
- Na de winterstalling zijn de startprocedures dezelfde als bij de normale start van de machine (pag. 20-28).
- Volg alle onderhoudswerkzaamheden op zoals hiervoor vermeld bij Onderhoud.
- Maak de bosmaaier geheel schoon en vet alle metalen delen in met een dunne olie.
- Verwijder het maaiblad en maak het schoon. Vet het licht in om roesten te voorkomen.
- Verwijder de bladmontageringen, maak het tandwielhuis schoon en vet deze licht in (Fig. 100 A-B).
- Maak de brandstoftank leeg en draai de dop er weer op.
- Maak de koelsleuven (Fig. 101) en de luchtfilter zorgvuldig schoon (Fig. 102).
- Berg de maaier op op een droge plaats, vrij van de vloer en niet in de buurt van hittebronnen.

Če stroja dlje časa ne nameravate uporabljati:

- V dobro prezračenem prostoru izpraznite in očistite rezervoar za gorivo. Če želite izprazniti uplinjač, zaženite motor in počakajte, da se ustavi (če pustite mešanico v uplinjaču, se membrane lahko poškodujejo).
- Postopki za ponovno vključitev v obratovanje po zimskem skladiščenju so enaki postopkom rednega zagona stroja (sl. 20-28).
- Upoštevajte vsa gornja navodila za vzdrževanje.
- Motorno koso dobro očistite in podmažite kovinske dela.
- Rezilo odmontirajte, očistite in podmažite, da ne bo zarjavelo.
- Odstranite prirobnici rezila, očistite, posušite in podmažite zobniški prenos (slika 100A-B).
- Izpraznite posodo za gorivo in ponovno namestite njen pokrov.
- Dobro očistite hladilne reže (slika 101) in filter za zrak (slika 102).
- Vašo motorno koso vedno hranite na suhem, raje ne neposredno na tleh in proč od virov toplote.

Om maskinen inte skall användas under längre perioder:



- Töm bränsletanken och rengör den på en väl ventilerad plats. Töm förgasaren genom att starta motorn och vänta tills den stoppar (om bränsleblandning lämnas i förgasaren kan membranerna skadas).
- Efter vinterförvaringen krävs inget speciellt startförfarande, utan maskinen startas på normal sätt (Fig. 20-28).
- Följ samtliga underhållsanvisningar som givits ovan.
- Rengör trimmern ordentligt och smörj alla delar i metall.
- Ta av skivan, rengör den och smörj den med olja för att förebygga rost.
- Avlägsna skivans fästflänsar. Rengör, torka och olja in kuggväxelhusets säte (Fig. 100A-B).
- Töm ut bränslet från tanken och sätt tillbaka locket.
- Rengör noggrant kylöppningarna (Fig. 101) och luftfiltret (Fig. 102).
- Förvara på en torr plats, om möjligt utan direkt kontakt med marken och långt från värmekällor.



--	--	--	--









Hrvatski	Română	
<b>USKLADIŠTAVANJE</b>	<b>DEPOZITAREA</b>	
<p>Ako uređaj nećete upotrebljavati duže vrijeme:</p> <ul style="list-style-type: none"> <li>- Na dobro prozračenom mjestu ispraznite i očistite spremnik za gorivo. Da bi ispraznili rasplinjač, pokrenite motor i čekajte da se zaustavi (ako mješavina ostane u rasplinjaču, mogle bi se oštetiti membrane).</li> <li>- Postupak puštanja u rad nakon zimskog uskladištavanja je jednak onome koji se obavlja tijekom uobičajenog pokretanja uređaja (sl. 21-29).</li> <li>- Slijedite sva prethodno opisana pravila održavanja.</li> <li>- Detaljno očistite trimer i podmažite metalne dijelove.</li> <li>- Skinite nož, očistite ga i nauljite da bi ste spriječili njegovo rđanje.</li> <li>- Skinite prirubnice za kočenje noža; očistite, osušite i nauljite ležaj stožastog zupčanika (sl. 100A-B).</li> <li>- Izvadite gorivo iz spremnika i vratite čep na mjesto.</li> <li>- Dobro očistite otvore za hlađenje (sl. 101) i filter za zrak (sl. 102).</li> <li>- Čuvajte na suhom mjestu, po mogućnosti ne u izravnom dodiru s tlom i daleko od izvora topline.</li> </ul>	<p>Când aparatul urmează să nu mai fie folosit pe o perioadă lungă de timp:</p> <ul style="list-style-type: none"> <li>- Goliți și curățați rezervorul de carburant într-un loc bine aerisit. Pentru a goli carburatorul, porniți motorul și așteptați oprirea acestuia (dacă lăsați amestecul în carburator, membranele s-ar putea deteriora).</li> <li>- Procedura de punere în funcțiune după depozitarea pe timp de iarnă este aceeași care se urmează și pentru pornirea normală a aparatului (Fig. 21-29).</li> <li>- Respectați toate normele de întreținere indicate mai sus.</li> <li>- Curățați perfect motocoasa și ungeți părțile metalice.</li> <li>- Scoateți discul, curățați-l și ungeți-l pentru a evita ruginirea.</li> <li>- Scoateți flanșele de fixare a discului; curățați, uscați și ungeți locașul cuplului conic (Fig. 100A-B).</li> <li>- Scoateți carburantul din rezervor și puneți bușonul la loc.</li> <li>- Curățați cu grijă fantele de răcire (Fig. 101) și filtrul de aer (Fig. 102).</li> <li>- Păstrați într-o încăpere uscată, pe cât posibil nu în contact direct cu solul și departe de surse de căldură.</li> </ul>	

**NL** TECHNISCHE GEGEVENS**SLO** TEHNIČNI PODATKI**S** TEKNISKA DATA**BIH** **SRB** **HR** **MNE** TEHNIČKI PODACI**RO** DATE TEHNICE

Cylindrerinhoud - Prostorina - Cylindervolym - Zapremnina cilindra - Cilindree	cm <sup>3</sup>	45.7 (746 S)	45.7 (746 T)	52.5 (753 S)	52.5 (753 T)	52.5 (755 MASTER)
Motor		2 takt - 2-taktni - Tvåtakts - Dvotaktni - 2 timpi EMAK				
Vermogen - Moč - Effekt - Snaga - Putere	kW	1.8		2.1		
Minimum toerental/min. - Min. obr/min - Lågsta varvtal/min - Minimalni br. okretaja/min - Nr. rotații/min. minim	min <sup>-1</sup>	2500 ÷ 3000				
Maximaal toerental van de uitgangsas - Največja hitrost izhodne gredi - Den utgående axelns högsta varvtal - Maksimalna brzina osovine na izlazu - Viteză maximă a arborelui de ieșire	min <sup>-1</sup>	8.500	9.500	8.500	9.500	9.500
Toerental van de motor bij het maximale toerental van de uitgangsas - Hitrost motorja pri največji hitrosti izhodne gredi - Motors varvtal vid den utgående axelns högsta varvtal - Brzina motora pri maksimalnoj brzini osovine na izlazu - Viteza motorului la viteza maximă a arborelui de ieșire	min <sup>-1</sup>	11.700	12.150	11.700	12.150	12.150
Inhoud brandstoftank - Prostorina rezervoarja za gorivo - Bränsletankens volym - Kapacitet spremnika goriva - Capacitatea rezervorului de carburant  + 	cm <sup>3</sup>	1500 (1.5 l)				
Primer carburateur - Vbrizgalka uplinjača - Primerförgasare - Primer rasplinjač - Primer carburator		Ja - Da - Ja - Da				
Anti-vibratiesysteem - Protivibracijski sistem - Vibrationsskydd - Sistem protiv vibriranja - Sistem anti-vibrații		Ja - Da - Ja - Da				PROFESIONAL PROFESIONALNI PROFESIONELL PROFESIONAL
Maaibreedte - Širina reza - Klippbredd - Širina rezanja - Lățime de tăiere	cm	42				
Gewicht zonder snijwerktuig en bescherming - Teža brez rezalnega orodja - Vikt utan skärverktyg och skydd - Težina bez reznog alata i štitnika - Greutate fără dispozitiv de tăiere și capac de protecție	kg	7.4	8.1	7.5	8.2	8.5

**NL** TECHNISCHE GEGEVENS**S** TEKNISKA DATA**RO** DATE TEHNICE**SLO** TEHNIČNI PODATKI**BIH** **SRB** **HR** **MNE** TEHNIČKI PODACI

Aanbevolen snijwerktuigen - Priporočeni nastavki za rezanje - Rekomenderad skärutrustning -  
Preporučena rezna oprema - Dispozitive de tăiere recomandate

Model Modeli Modeller Modeli Modelo	Snijwerktuigen Nastavki za rezanje Skärutrustning	Ø mm	Rezna oprema Dispozitive de tăiere	Beschermkappen Ščitniki Skydd Štitnici Elemente de protecție	
746 - 753 - 755 MASTER		420	P.N. 63129008	P.N. 61380125	
755 MASTER		420	P.N. 61112061A	P.N. 61380125	
746 - 753 - 755 MASTER		305	P.N. 4095675BR	P.N. 61380125	*
746 - 753 - 755 MASTER		305	P.N. 4095665BR	P.N. 61380125	*
746 - 753 - 755 MASTER		255	P.N. 4095563AR	P.N. 61380125	*
746 - 753 - 755 MASTER		255	P.N. 4095065BR	P.N. 61380125	*
746 - 753 - 755 MASTER		200	P.N. 4095666BR	P.N. 4174280R	*
746 - 753 - 755 MASTER		255	P.N. 4095066BR	P.N. 4174279R	*

**WAARSCHUWING!!!**

Het risico op ongevallen neemt toe wanneer verkeerde snijapparaten worden gebruikt! Gebruik uitsluitend de aanbevolen snijapparaten en beschermingen, en respecteer de instructies voor het slijpen.

**POZOR!!!**

Tveganje za delovno nezgodo je večje, če uporabljate napačno rezilo! Uporabljajte izključno priporočena rezila in ščitnike in upoštevajte navodila za brušenje.

**VARNING!!!**

Olycksrisken är större vid felaktiga skärordningar! Använd enbart de rekommenderade skärordningarna och skydden och följ slippningsanvisningarna.

**PAŽNJA!!!**

S pogrešnom reznom opremom postoji veća opasnost od nesreće! Koristite isključivo preporučenu reznu opremu i zaštite i pridržavajte se uputa za oštrenje.

**ATENȚIE!!!**

Riscul de accidente este mai mare în cazul dispozitivelor de tăiere eronate! Utilizați în exclusivitate dispozitivele de tăiere și elementele de protecție recomandate și respectați instrucțiunile pentru ascuțire.

\* Bescherming onderdeelnr. 4174283AR niet nodig. Metaal snijwerktuigen. - Zaščita š. d. 4174283AR ni potrebna. Nastavki za rezanje kovine. - Skydd art. nr. 4174283AR behövs ej. Skärutrustning av metall. - Zaštita d. br. 4174283AR nije potrebna. Metalnih rezna oprema. - Elementul de protecție cod 4174283AR nu este necesar. Dispozitive de tăiere metalului.





**NL** TECHNISCHE GEGEVENS

**SLO** TEHNIČNI PODATKI

**S** TEKNISKA DATA







**BIH** **SRB** **HR** **MNE** TEHNIČKI PODACI

**RO** DATE TEHNICE

			746 S		746 T		
							
Geluidsdruck - Nivo tlaka - Ljudtryck - Akustični pritisak - Presiune acustică	<b>dB (A)</b>	<b>L<sub>pA</sub> av</b> EN ISO 11806-1 EN 22868	<b>101.0</b>	<b>91.0</b>	<b>101.0</b>	<b>91.0</b>	*
Onnauwkeurigheid - Toleranca - Tveksamhet - Nesigurnost - Incertitudine	<b>dB (A)</b>		<b>2.0</b>	<b>2.0</b>	<b>2.0</b>	<b>2.0</b>	
Het geluidsniveau werd gemeten - Izmerjen nivo akustične moči - Uppmätt ljudeffektnivå - Izmerjena razina akustične snage - Nivel de putere acustică măsurat	<b>dB (A)</b>	2000/14/EC EN 22868 EN ISO 3744	<b>113.0</b>	<b>104.0</b>	<b>113.0</b>	<b>104.0</b>	
Onnauwkeurigheid - Toleranca - Tveksamhet - Nesigurnost - Incertitudine	<b>dB (A)</b>		<b>2.0</b>	<b>2.0</b>	<b>2.0</b>	<b>2.0</b>	
Gegarandeerd acoustisch vermogensniveau - Zagotovljen nivo hrupa - Garantirana razina - Akustične snage - Nivel de putere acustică garantat	<b>dB (A)</b>	<b>L<sub>WA</sub></b> 2000/14/EC EN 22868 EN ISO 3744	<b>115.0</b>	<b>106.0</b>	<b>115.0</b>	<b>106.0</b>	
De Trillingsintensiteit - Nivo vibracij - Vibrationsnivå - Razina vibriranja - Nivel de vibrații	<b>m/s<sup>2</sup></b>	EN ISO 11806-1 EN 22867 EN 12096	<b>6.0 (sx)</b> <b>5.4 (dx)</b>	<b>6.1 (sx)</b> <b>5.3 (dx)</b>	<b>3.8 (sx)</b> <b>4.9 (dx)</b>	<b>3.7 (sx)</b> <b>5.4 (dx)</b>	*
Onnauwkeurigheid - Toleranca - Tveksamhet - Nesigurnost - Incertitudine	<b>m/s<sup>2</sup></b>	EN 12096	<b>1.5</b>	<b>1.5</b>	<b>1.5</b>	<b>1.5</b>	

- \* **NL** - Gewogen gemiddelde waarden: 1/2 minimum, 1/2 volle lading (draad) of 1/2 max. snelheid leeg (maaiblad).  
**SLO** - Ponderirane povprečne vrednosti: 1/2 pri najmanjših obr/min, 1/2 pri polni obremenitvi (glava) ali pri 1/2 v praznem teku (rezilo).  
**S** - Vägda genomsnittsvärden: 1/2 lägsta varvtal, 1/2 full belastning (trimmerhuvud) eller 1/2 tomgångshastighet (skiva).  
**BIH-SRB-HR-MNE** - Koeficijent srednjih vrijednosti: 1/2 minimalnog, 1/2 punog opterećenja (glava) ili 1/2 maksimalne brzine u praznom hodu (noš).  
**RO** - Valori medii ponderate: 1/2 minim, 1/2 sarcină maximă (capul de tăiere) sau 1/2 viteză max. în gol (discul).

<b>NL</b> TECHNISCHE GEGEVENS <b>SLO</b> TEHNIČNI PODATKI	<b>S</b> TEKNISKA DATA <b>BIH</b> <b>SRB</b> <b>HR</b> <b>MNE</b> TEHNIČKI PODACI	<b>RO</b> DATE TEHNICE
--	--	------------------------

			753 S		753 T		755 MASTER		
									
Geluidsdruck - Nivo tlaka - Ljudtryck - Akustični pritisak - Presiune acustică	<b>dB (A)</b>	<b>L<sub>pA</sub> av</b> EN ISO 11806-1 EN 22868	<b>102.0</b>	<b>93.0</b>	<b>102.0</b>	<b>93.0</b>	<b>102.0</b>	<b>93.0</b>	*
Onnauwkeurigheid - Toleranca - Tveksamhet - Nesigurnost - Incertitudine	<b>dB (A)</b>		<b>2.0</b>	<b>2.0</b>	<b>2.0</b>	<b>2.0</b>	<b>2.0</b>	<b>2.0</b>	
Het geluidsniveau werd gemeten - Izmerjen nivo akustične moči - Uppmätt ljudeffektnivå - Izmerjena razina akustične snage - Nivel de putere acustică măsurat	<b>dB (A)</b>	2000/14/EC EN 22868 EN ISO 3744	<b>114.0</b>	<b>105.0</b>	<b>114.0</b>	<b>105.0</b>	<b>114.0</b>	<b>105.0</b>	
Onnauwkeurigheid - Toleranca - Tveksamhet - Nesigurnost - Incertitudine	<b>dB (A)</b>		<b>2.0</b>	<b>2.0</b>	<b>2.0</b>	<b>2.0</b>	<b>2.0</b>	<b>2.0</b>	
Gegarandeerd acoustisch vermogensniveau - Zagotovljen nivo hrupa - Garantirana razina - Akustične snage - Nivel de putere acustică garantat	<b>dB (A)</b>	<b>L<sub>WA</sub></b> 2000/14/EC EN 22868 EN ISO 3744	<b>116.0</b>	<b>107.0</b>	<b>116.0</b>	<b>107.0</b>	<b>116.0</b>	<b>107.0</b>	
De Trillingsintensiteit - Nivo vibracij - Vibrationsnivå - Razina vibriranja - Nivel de vibrații	<b>m/s<sup>2</sup></b>	EN ISO 11806-1 EN 22867 EN 12096	<b>5.2 (sx)</b> <b>5.5 (dx)</b>	<b>5.7 (sx)</b> <b>5.5 (dx)</b>	<b>3.4 (sx)</b> <b>5.4 (dx)</b>	<b>2.6 (sx)</b> <b>3.7 (dx)</b>	<b>3.3 (sx)</b> <b>4.7 (dx)</b>	<b>3.7 (sx)</b> <b>4.0 (dx)</b>	*
Onnauwkeurigheid - Toleranca - Tveksamhet - Nesigurnost - Incertitudine	<b>m/s<sup>2</sup></b>	EN 12096	<b>1.5</b>	<b>1.5</b>	<b>1.5</b>	<b>1.5</b>	<b>1.5</b>	<b>1.5</b>	

- \* **NL** - Gewogen gemiddelde waarden: 1/2 minimum, 1/2 volle lading (draad) of 1/2 max. snelheid leeg (maaiblad).  
**SLO** - Ponderirane povprečne vrednosti: 1/2 pri najmanjših obr/min, 1/2 pri polni obremenitvi (glava) ali pri 1/2 v praznem teku (rezilo).  
**S** - Vägda genomsnittsvärden: 1/2 lägsta varvtal, 1/2 full belastning (trimmerhuvud) eller 1/2 tomgångshastighet (skiva).  
**BIH-SRB-HR-MNE** - Koeficijent srednjih vrijednosti: 1/2 minimalnog, 1/2 punog opterećenja (glava) ili 1/2 maksimalne brzine u praznom hodou (noš).  
**RO** - Valori medii ponderate: 1/2 minim, 1/2 sarcină maximă (capul de tăiere) sau 1/2 viteză max. în gol (discul).

<b>CONFORMITEITS- VERKLARING</b>	<b>IZJAVA O SKLADNOSTI</b>	<b>EG-FÖRSÄKRAN OM ÖVERENSSTÄMMELSE</b>	<b>IZJAVA SUGLASNOSTI</b>	<b>DECLARAȚIE DE CONFORMITATE</b>	
<b>Nederlands</b>	<b>Slovenščina</b>	<b>Svenska</b>	<b>Hrvatski</b>	<b>Română</b>	
Ondergetekende,	Spodaj podpisana odgovorna oseba podjetja	Den undertecknade,	Dolje potpisani,	Subsemnatul,	
<b>EMAK spa via Fermi, 4 - 42011 Bagnolo in Piano (RE) ITALY</b>					
verklaart, onder eigen verantwoordelijkheid, dat de machine:	izjavljam na lastno odgovornost, da proizvod:	försäkrar på eget ansvar att maskinen:	objašnjava na osobnu odgovornost da stroj:	declar pe propria mea răspundere că utilajul:	
1. Type: bosmaaier	1. Vrsta motorja: obrezovalnik / kosilnica	1. Vrsta: röjare	1. Tip: rezač grmlja / trimer za travu	1. Categoria: dispozitiv pentru tăierea arbuștilor/trimmer	
2. Merk: / Type:	2. Znamka: / Tip:	2. Varumärke: / Typ:	2. Marka: / Tip:	2. Marcă: / Tip:	
<b>OLEO-MAC 746 S - 746 T - 753 S - 753 T - 755 MASTER</b>					
3. serie - identificeren	3. serijska identifikacija	3. Serienummer	3. Identifikacija serije	3. Identificare de serie	
<b>180 XXX 0001 - 180 XXX 9999 (746 S - 746 T) - 178 XXX 0001 - 178 XXX 9999 (753 S - 753 T) - 179 XXX 0001 - 179 XXX 9999 (755 MASTER)</b>					
voldoet aan de voorschriften van richtlijn	odgovarja zahtevam podanih v smernicah	överensstämmer med kraven i direktiv	je potvrđeno prema odredbi direktive	este conform cu prevederile din directiva	
<b>2006/42/EC - 2014/30/EU - 2000/14/EC</b>					
is conform de bepalingen van de volgende geharmoniseerde regelgeving:	v skladu je z odredbami sledečih usklajenih norm:	överensstämmer med föreskrifterna i följande harmoniserade standarder:	primjeren je odredbama sadržanim u slijedećim usklađenim propisima:	este conform cu dispozițiile din următoarele norme armonizate:	
<b>EN ISO 11806-1:2011 - EN 55012:2007+A1:2009 - EN ISO 14982:2009</b>					

CONFORMITEITS- VERKLARING	IZJAVA O SKLADNOSTI	EG-FÖRSÄKRAN OM ÖVERENSSTÄMMELSE	IZJAVA SUGLASNOSTI	DECLARAȚIE DE CONFORMITATE	
Nederlands	Slovenščina	Svenska	Hrvatski	Română	
Procedure om de gelijkvormigheid te evalueren werden nageleegd.	Postopki za vrednotenje skladnosti	Föreskrivet förfarande för bedömning av överensstämmelse har följts	Izvršeni su slijedeći postupci za određivanje primjerenosti	Proceduri urmate pentru evaluarea de conformitate	
<b>Annex V - 2000/14/EC</b>					
Het geluidsniveau werd gemeten.	Izmerjen nivo akustične moči:	Uppmätt ljudeffektnivå	Izmjerena razina akustične snage	Nivel de putere acustică măsurat	
<b>113.0 dB (A) (746 S - 746 T) - 114.0 dB (A) (753 S - 753 T - 755 MASTER)</b>					
Gegarandeerd acoustisch vermogensniveau:	Garantiran nivo akustične moči:	Garanterad ljudeffektnivå	Garantirana razina akustične snage:	Nivel de putere acustică garantat	
<b>115.0 dB (A) (746 S - 746 T) - 116.0 dB (A) (753 S - 753 T - 755 MASTER)</b>					

Gemaakt in / Izdelano v / Ort / Proizvedeno u / Fabricat în: Bagnolo in piano (RE) Italy - via Fermi, 4

Datum / Päivämäärä / Datum / Data / Data: 30/04/2022

Technische documentatie neergelegd op de Hoofdzetel - Technische Directie.  
Tehnična dokumentacija je shranjena na upravnem sedežu - Tehnična direkcija.  
Teknisk dokumentation arkiverad på det administrativa sätet - Teknisk riktning.  
Tehnička dokumentacija je pohranjena u administrativnom sjedištu - Tehnička uprava.  
Documentația Tehnică este depusă la Sediul Administrativ - Direcția Tehnică



**Emak**<sub>s.p.a.</sub>  
Luigi Bartoli - C.E.O.

## Onderhoudstabel

Let er alstublieft op dat de volgende onderhoudsintervallen alleen van toepassing zijn op normale werkomstandigheden. Als uw dagelijks werk meer tijd vergt dan normaal of als er sprake is van moeilijke maai-omstandigheden, dan moeten de voorgestelde intervallen dienovereenkomstig verkort worden		Vóór elk gebruik	Elke maand	Indien beschadigd of defect	Zoals vereist	Jaarlijks of elke 100 uur
Complete Machine	Inspecteren (Lekkages, barsten, en slijtage)	x				
	Schoonmaken na afloop dagelijkse werkzaamheden	x				
Bedieningselementen (Contactschakelaar, Choehendel, Gashendel, Interlockstarter)	Werking controleren	x				
Brandstoftank	Inspecteren (Lekkages, barsten, en slijtage)	x				
	Schoonmaken					x
Brandstoffilter en leidingen	Inspecteren		x			
	Schoonmaken, Filterelement vervangen			x		x
Snijwerktuigen	Inspecteren (Schade en Slijtage)	x				
	Spanning controleren	x				
	Slijpen			x	x	
Kegelwiel	Inspecteren (Schade, Slijtage en Smeerniveau)		x		x	
Beschermkap snijwerktuigen	Inspecteren (Schade en Slijtage)	x				
	Vervangen			x	x	
Alle toegankelijke schroeven en moeren (Niet de afstelschroeven)	Inspecteren	x				
	Opnieuw aanhalen		x			
Luchtfiler	Schoonmaken	x			x	
	Vervangen			x		x
Cilinderribben	Schoonmaken		x			
Startsysteem ventilatiegaten	Schoonmaken na afloop dagelijkse werkzaamheden	x				
Startkoord	Inspecteren (Schade en Slijtage)		x			
	Vervangen			x		
Carburateur	Controleer stationair toerental (snijwerktuig mag niet draaien bij stationair toerental)	x				
Bougie	Controleer de opening van de elektrode		x			
	Vervangen			x		x
Trillingstandaards	Inspecteren (Schade en Slijtage)		x			
	Door dealer laten vervangen			x	x	
Moeren en schroeven snijwerktuig	Controleer of de blokkeermoer van het snijwerktuig goed vastzit	x				
Moeren en schroeven snijwerktuig	Controleren of moeren en schroeven goed vastzitten	x				

## Program vzdrževanja

Zavedajte se, da navedeni intervali vzdrževanja veljajo za običajne obratovalne pogoje. Če pri vsakodnevnem delu z napravo delate dlje, kot je običajno ali če delate v težkih pogojih, morate ustrezno skrajšati predlagane intervale.		Pred vsako uporabo	Mesečno	Ob poškodbi ali okvari	Po potrebi	1 leto ali 100 ur
Naprava v celoti	Pregled (puščanje, razpoke, obraba)	x				
	Očistite po končanem delovnem dnevu	x				
Krmilni elementi (stikalo za vklop, ročica naprave za hladni zagon, ročica za plin, zatikalno ročice za plin)	Preglejte delovanje	x				
Posoda za gorivo	Pregled (puščanje, razpoke, obraba)	x				
	Očistite					x
Filter in cevi za gorivo	Preglejte		x			
	Očistite, zamenjajte filterni element			x		x
Nastavki za rezanje	Preglejte (Poškodbe, ostrina in obraba)	x				
	Preverite napetost	x				
	Nabrusite			x	x	
Kotni pogon	Preglejte (Poškodbe, obraba in količina masti)		x		x	
Ščitnik nastavkov za rezanje	Preglejte (Poškodbe in obraba)	x				
	Zamenjajte			x	x	
Vsi dosegljivi vijaki in matice (razen nastavitvenih vijakov)	Preglejte	x				
	Ponovno zategnite		x			
Zračni filter	Očistite	x			x	
	Zamenjajte			x		x
Hladilna rebra valja	Očistite		x			
Ventilacijske reže sistema zaganjalnika	Očistite po končanem delovnem dnevu	x				
Vrvica zaganjalnika	Preglejte (Poškodbe in obraba)		x			
	Zamenjajte			x		
Uplinjač	Preverite prosti tek (nastavek za rezanje se v prostem teku ne sme vrteti)	x				
Vžigalna svečka	Preverite razmik med elektrodama		x			
	Zamenjajte			x		x
Vibracijski podstavki	Preglejte (Poškodbe in obraba)		x			
	Zamenjajte trgovce			x	x	
Matica in vijaki nastavka za rezanje	Prepričajte se, da je pritrditvena matica opreme za rezanje pravilno zategnjena	x				
Matica in vijaki nastavka za rezanje	Prepričajte se, da so matice in vijaki zategnjeni	x				



## Underhållstabell

Notera att följande underhållintervaller endast gäller vid normala driftsförhållanden. Om ditt dagliga arbete kräver längre än normal drift eller svåra röjningsförhållanden gällerska de föreslagna intervallen följaktligen vara kortare		Före varje användning	Varje månad	Vid skada eller bristfällighet	efter behov	1 år eller 100 timmar
Hela maskinen	Inspektera (läckage, sprickbildning och slitage)	x				
	Rengör efter dagligt arbete	x				
Kontroller (Itändningslås, chokereglage, gasreglage, gasreglagespär)	Kontrollera drift	x				
Bränsletank	Inspektera (läckage, sprickbildning och slitage)	x				
	Rengör					x
Bränslefilter och rör	Inspektera		x			
	Rengör, byt ut bränslefilter			x		x
Skärutrustning	Inspektera (skada, skärpa och slitage)	x				
	Kontrollera spänning	x				
	Slipa			x	x	
Vinkelväxel	Inspektera (skada, slitage och smörjoljenivå)		x		x	
Särutrustningens skydd	Inspektera (skada och slitage)	x				
	Byta ut			x	x	
Samtliga tillgängliga skruvar och muttrar (inte justeringskruvar)	Inspektera	x				
	Dra åt		x			
Luftfilter	Rengör	x			x	
	Byta ut			x		x
Cylinderfenor	Rengör		x			
Startsystemets lufthål	Rengör efter dagligt arbete	x				
Startlina	Inspektera (skada och slitage)		x			
	Byta ut			x		
Förgasare	Kontrollera tomgång (skärutrustningen får inte rotera på tomgång)	x				
Tändstift	Kontrollera elektrod mellanrum		x			
	Byta ut			x		x
Vibrationsisolatorer	Inspektera (skada och slitage)		x			
	Replace by Dealer			x	x	
Skärutrustningen mutter och skruvar	Kontrollera att låsmuttern på skärutrustningen är korrekt åtdragen	x				
Skärutrustningen mutter och skruvar	Kontrollera att muttrar och skruvar är åtdragna	x				

## Tablica održavanja

Molimo vas uzmite u obzir da se vremenski razmaci koji slijede odnose isključivo na uobičajene radne uvjete. Ako vaš dnevni rad zahtijeva rukovanje strojem duže od uobičajenog ili se radi o strogim uvjetima rezanja, tada predložena vremenska razdoblja treba skratiti prema vlastitim prilikama		Prije svake uporabe	Mjesečno	Ako je oštećen ili pokvaren	Prema potrebi	1 godinu ili 100 h
Cijeli stroj	Pregledajte (gubitak, napuknutost i istrošenost)	x				
	Očistite nakon obavljenog dnevnog posla	x				
Kontrole (prekidač za paljenje, čok, poluga gasa, spoj poluge)	Provjerite rad	x				
Spremnik goriva	Pregledajte (gubitak, napuknutost i istrošenost)	x				
	Očistite					x
Filter za gorivo i cijevi	Pregledajte		x			
	Očistite, promijenite elemente filtera			x		x
Rezna oprema	Pregledajte (oštećenost, oštrinu i istrošenost)	x				
	Provjerite zategnutost	x				
	Naoštrite			x	x	
Kutni prijenos	Pregledajte (oštećenost, istrošenost i razinu maziva)		x		x	
Štitnik rezne opreme	Pregledajte (oštećenost i istrošenost)	x				
	Promijenite			x	x	
Svi dostupni vijci i matice (nepodesivi vijci)	Pregledajte	x				
	Zategnite		x			
Filter zraka	Očistite	x			x	
	Promijenite			x		x
Rebra cilindra	Očistite		x			
Odušci pokretackog sustava	Očistite nakon obavljenog dnevnog posla	x				
Konop startera	Pregledajte (oštećenost, oštrinu i istrošenost)		x			
	Promijenite			x		
Rasplinjač	Provjerite prazni hod (reznna oprema se u praznom hodu ne smije okretati)	x				
Svjećica	Provjerite razmak između elektroda		x			
	Promijenite			x		x
Vibrirajući okviri	Pregledajte (oštećenost, oštrinu i istrošenost)		x			
	Neka vam prodavač promijeni			x	x	
Matice i vijci rezne opreme	Provjerite je li matica opreme za rezanje ispravno stisnuta	x				
Matice i vijci rezne opreme	Provjerite jesu li matice i vijci stisnuti	x				



## OPLOSSEN VAN PROBLEMEN



**WAARSCHUWING:** zet het apparaat altijd uit en koppel de bougie los voordat u de aanbevolen corrigerende maatregelen in onderstaande tabel uitvoert, behalve als gevraagd wordt om het apparaat aan te zetten.

Als alle mogelijke oorzaken nagegaan zijn en het probleem nog steeds niet is opgelost, neem dan contact op met een erkend reparatiecentrum. Als u een probleem heeft dat niet in deze tabel staat, neem dan contact op met een erkend reparatiecentrum.

PROBLEEM	MOGELIJKE OORZAKEN	OPLOSSING
De motor start niet of gaat na enkele seconden na het starten weer uit. <b>(Controleer of de schakelaar in stand "I" staat)</b>	<ol style="list-style-type: none"> <li>1. Er is geen vonk</li> <li>2. Motor is verzopen</li> </ol>	<ol style="list-style-type: none"> <li>1. Controleer de vonk van de bougie. Als er geen vonk is, herhaal de test dan met een nieuwe bougie (BPMR7A).</li> <li>2. Volg de procedure op pag.26. Als de motor nog niet start, herhaal de procedure dan met een nieuwe bougie.</li> </ol>
De motor start, maar versnelt niet voldoende of werkt niet goed bij hoge snelheid.	De carburateur moet worden afgesteld.	Neem contact op met een erkend reparatiecentrum om de carburateur te laten afstellen.
De motor bereikt de volledige snelheid niet en/of geeft zeer veel rook af.	<ol style="list-style-type: none"> <li>1. Controleer het olie-/benzinemengsel.</li> <li>2. LuchtfILTER is vuil.</li> <li>3. De carburateur moet worden afgesteld.</li> </ol>	<ol style="list-style-type: none"> <li>1. Gebruik verse benzine en een olie die geschikt is voor tweetaktmotoren.</li> <li>2. Schoonmaken; zie de instructies in het hoofdstuk Onderhoud van het luchtfILTER.</li> <li>3. Neem contact op met een erkend reparatiecentrum om de carburateur te laten afstellen.</li> </ol>
De motor start, draait en versnelt, maar wil niet stationair lopen.	De carburateur moet worden afgesteld	Stel de stationairstelschroef "T" (Fig.95, pag.52) naar links bij om de snelheid te verhogen; zie het hoofdstuk Onderhoud carburateur.
De motor start en werkt, maar het werktuig draait niet	Koppeling, kegelwiel of transmissiestang beschadigd	Vervang ze indien nodig; neem contact op met een Erkende Hesteller



**WAARSCHUWING:** Raak het snijwerktuig nooit aan als de motor loopt.

## ODPRAVA PROBLEMOV



**POZOR:** vselej ugasnite stroj in snemite kabel z vžigalne svečke, preden se lotite katerihkoli preizkusov za odpravo motenj, navedenih v tabeli, razen v tistih primerih, ko se zahteva delovanje stroja.

Ko preverite vse možne vzroke in če motnja ni odpravljena, se obrnite na pooblaščen servisno službo. V kolikor naletite na problem, ki v tabeli ni naveden, se obrnite na pooblaščen servisno službo.

PROBLÉM	MOŽNI VZROKI	ODPRAVA
Motor ne steče oziroma ugasne par sekund po zagonu. <b>(Preverite, ali je stikalo v položaju "I")</b>	<ol style="list-style-type: none"> <li>1. Ni iskre</li> <li>2. Zalit motor</li> </ol>	<ol style="list-style-type: none"> <li>1. Kontrolirajte iskro na svečki. Če iskre ni, ponovite preizkus z novo svečko (BPMR7A).</li> <li>2. Izvedite postopek na strani 26. Če motor še vedno ne steče, ponovite postopek z novo vžigalno svečko.</li> </ol>
Motor steče, vendar ne pospešuje pravilno ali ne deluje pravilno pri visoki hitrosti.	Treba je nastaviti uplinjač.	Za nastavitvev uplinjača se obrnite na pooblaščen servisno službo.
Motor ne doseže polne hitrosti in/ali močno dimi.	<ol style="list-style-type: none"> <li>1. Kontrolirajte mešanico olja in bencina.</li> <li>2. Onesnažen filter za zrak.</li> <li>3. Treba je nastaviti uplinjač.</li> </ol>	<ol style="list-style-type: none"> <li>1. Uporabljajte svež bencin in olje, ki je primerno za 2-taktne motorje.</li> <li>2. Očistite; glejte navodila v poglavju Vzdrževanje filtra za zrak.</li> <li>3. Za nastavitvev uplinjača se obrnite na pooblaščen servisno službo.</li> </ol>
Motor nastartuje, funguje a zrychluje, ale nedrží si volnoběžné otáčky.	Treba je nastaviti uplinjač.	Obračajte vijak za prosti tek "T" (slika 95, stran 52) v smeri proti urnemu kazalcu za povečanje hitrosti; glejte poglavje Vzdrževanje uplinjača.
Motor steče in deluje, vendar se rezilo ne vrti.	Poškodovana sklopka, stožčasto gonilo ali prenosna gred.	Po potrebi zamenjajte; obrnite se na pooblaščen servisno službo.



**POZOR:** Nikdar se ne dotikajte rezila, medtem ko motor teče.

## PROBLEMLÖSNING

 **WARNING: stanna alltid enheten och skruva loss tändstiftet innan du utför alla korrigerande tester rekommenderade i nedanstående tabell, förutom när funktion av enheten krävs.**

När alla möjliga orsaker har kontrollerats och problemet inte är löst, vänd dig till ett auktoriserat servicecentra. Om ett problem skulle inträffa som inte finns angivet i den här tabellen, vänd dig till ett auktoriserat servicecentra.

PROBLEM	MÖJLIGA ORSAKER	LÖSNING
Motorn startar inte eller stängs av efter några sekunder efter start. (Säkerställ att brytaren är i läget "I")	<ol style="list-style-type: none"> <li>1. Det finns ingen gnista</li> <li>2. Motorn har fått för kraftig bränsletillförsel</li> </ol>	<ol style="list-style-type: none"> <li>1. Kontrollera tändstiftsgnistan. Om det inte finns någon gnista, upprepa testet med ett nytt tändstift (BPMR7A).</li> <li>2. Följ proceduren på sid.26. Om motorn fortfarande inte startar, upprepa proceduren med ett nytt tändstift.</li> </ol>
Motorn startar, men accelererar inte korrekt eller fungerar inte korrekt vid hög hastighet.	Förgasaren måste regleras.	Vänd dig till ett auktoriserat servicecentra för inställningen av förgasaren.
Motorn uppnår inte full hastighet och/eller avger för mycket rök.A	<ol style="list-style-type: none"> <li>1. Kontrollera bensin/olja-blandningen.</li> <li>2. Luftfilter smutsigt.</li> <li>3. Förgasaren måste regleras.</li> </ol>	<ol style="list-style-type: none"> <li>1. Använd färsk bensin och en olja passande för 2-taktsmotorer.</li> <li>2. Rengör; se anvisningarna i kapitlet Underhåll luftfilter.</li> <li>3. Vänd dig till ett auktoriserat servicecentra för inställningen av förgasaren.</li> </ol>
Motorn startar, roterar och accelererar, men håller inte lägsta varvtal.	Förgasaren måste regleras.	Reglera skruven för min. "T" (Fig.95, sid.52) medsols för att öka hastigheten; se kapitel Underhåll förgasare.
Motorn startar och fungerar men skärverktyget roterar inte	Koppling, kuggväxelhus eller transmissionsaxel skadad.	Byt om nödvändigt; vänd dig till ett auktoriserat servicecentra.
 <b>POZOR: Vidrör aldrig skäransordningen när motorn är igång.</b>		

## OTKLANJANJE KVAROVA

 **PAŽNJA: uvijek zaustavite uređaj i otkačite svjećicu prije vršenja svih preporučenih pokušaja ispravaka iz donje tablice, osim ako se ne zahtijeva da uređaj bude u pogonu.**

Ukoliko ste provjerili sve moguće uzročnike, a problem je ostao neriješen, posavjetujte se s ovlaštenim centrom za tehničku pomoć. Ako se radi o problemu koji nije naveden u ovoj tablici, posavjetujte se s ovlaštenim centrom za tehničku pomoć.

PROBLEM	MOGUĆI UZROCI	RJEŠENJE
Motor se ne pokreće ili se gasi nekoliko sekundi nakon paljenja. (Uvjerite se da je prekidač u položaju «I»)	<ol style="list-style-type: none"> <li>1. Ne stvara se iskra</li> <li>2. Motor je preplavljen</li> </ol>	<ol style="list-style-type: none"> <li>1. Provjerite da li svjećica baca iskru. Ukoliko nema iskrenja, ponovite test s novom svjećicom (BPMR7A).</li> <li>2. Slijedite postupak naveden na str.27. Ako se motor i dalje ne pokreće, ponovite postupak s novom svjećicom.</li> </ol>
Motor se pokreće, ali ne ubrzava dobro ili pri velikoj brzini ne radi dobro.	Treba podesiti rasplinjač. Treba podesiti rasplinjač.	Radi podešavanja rasplinjača, stupite u vezu s ovlaštenim servisnim centrom.
Motor ne dostiže punu brzinu i / ili ispušta previše dima.	<ol style="list-style-type: none"> <li>1. Provjerite mješavinu ulja s benzinom.</li> <li>2. Zaprljan filter zraka.</li> <li>3. Treba podesiti rasplinjač.</li> </ol>	<ol style="list-style-type: none"> <li>1. Koristite svjež benzin i ulje pogodno za dvotaktne motore.</li> <li>2. Očistite; vidi upute u poglavlju Održavanje filtera zraka.</li> <li>3. Radi podešavanja rasplinjača, stupite u vezu s ovlaštenim servisnim centrom.</li> </ol>
Motor se pokreće, vrti se i ubrzava, ali ne održava minimum.	Treba podesiti rasplinjač.	Podesite vijak minimuma «T» (sl.95, str.52) u smjeru kazaljke na satu radi povećanja brzine; vidi poglavlje Održavanje rasplinjača.
Motor se pokrene i radi, ali rezna oprema se ne okreće	Oštećena je spojka, stožasti zupčanik ili prijenosna osovina.	Ako je potrebno - promijenite; kontaktirajte ovlaštenu servisni centar
 <b>POZOR: Nemojte nikad dirati reznu opremu dok motor radi.</b>		



## GARANTIE BEWIJS

## GARANCIJSKA IZJAVA

## GARANTIBEVIS

Deze machine is ontworpen en vervaardigd volgens de modernste productietechnieken. De fabrikant staat garant voor zijn producten voor een periode van 24 maanden vanaf de aankoopdatum voor privé- of hobbygebruik. De garantie is beperkt tot 12 maanden bij professioneel gebruik.

**Algemene garantievooraarden**

- De garantie wordt toegekend vanaf de aankoopdatum. De fabrikant vervangt gratis de defecte onderdelen die te wijten zijn aan fouten van het materiaal, bewerkingen en productie middels het distributienet en de technische service. De garantie ontnemt de gebruiker niet de wettelijke rechten uit het burgerlijk wetboek tegen de gevolgen van defecten of onvolkomenheden die door het verkochte product veroorzaakt worden.
- Het technisch personeel grijpt zo snel mogelijk in binnen de tijdslimieten die uit organisatorisch oogpunt mogelijk zijn.
- Voor het aanvragen van servicewerkzaamheden die onder de garantie vallen dient u het hieronder weergegeven garantiebewijs aan het bevoegde personeel te tonen. Het garantiebewijs moet een stempel van de verkoper dragen, geheel ingevuld zijn en begeleid worden door de factuur of de fiscaal verplichte kassabon met de aankoopdatum.**
- De garantie vervalt bij:
  - Overduidelijk gebrek aan onderhoud,
  - Onjuist gebruik van het product of sabotage,
  - Gebruik van ongeschikte smeermiddelen of brandstoffen,
  - Gebruik van niet originele vervangingsonderdelen of accessoires,
  - Werkzaamheden die verricht zijn door onbevoegd personeel.
- De verbruiksmaterialen en de onderdelen die onderhevig zijn aan normale slijtage vallen niet onder de garantie.
- Bijwerkingen en verbeteringen van het product vallen niet onder de garantie.
- De garantie dekt geen afstel- en onderhoudswerkzaamheden die tijdens de garantieperiode nodig mochten zijn.
- Eventuele beschadigingen die tijdens het transport zijn veroorzaakt moeten onmiddellijk aan de transporteur worden gemeld op straffe van verval van de garantie.
- Voor de motoren van andere merken (Briggs & Stratton, Subaru, Honda, Kipor, Lombardini, Kohler, enz.) die op onze machines zijn gemonteerd geldt de garantie die door de fabrikant van de motor is gegeven.
- De garantie dekt geen eventuele directe of indirecte beschadigingen die aan personen of voorwerpen worden aangericht als gevolg van defecten of langdurige inactiviteit van de machine.

Ta naprava je bila konstruirana in proizvedena s pomočjo najsodobnejših tehnik. Izdelovalec nudi garancijo za svoje izdelke za as 24 mesecev od nakupa za zasebno ali uporabo v prostem asu. Za profesionalno uporabo garancija velja le za 12 mesecev.

**Omejena garancija**

- Garancijski rok začne teči z dnevom prodaje. Proizvajalec se obvezuje preko svoje prodajne in tehnično servisne mreže brezplačno nadomestiti vse dele, ki bi se izkazali za neustrezne zaradi materiala, obdelave ali proizvodnje. Ta garancija ne vpliva na kupčeve pravice, ki izhajajo iz zakonodaje, ki ureja posledice napak na napravi.
- Tehnično osebje bo vsa potrebna popravila izvedlo v kar najkrajšem možnem času in v skladu s potrebami organizacije.
- Vsi garancijski zahtevki morajo biti opremljeni s tem Garancijskim listom, v celoti izpolnjenim in z pečatom prodajalca, računom ali potrdilom, ki izkazuje datum nakupa. Navedeno pregleda oseba, ki odobri izvedbo popravila.**
- Garancija ne velja in je razveljavljena kadar:
  - naprava očitno ni bila pravilno vzdrževana,
  - se je naprava uporabljala za napačen namen ali je bila kakorkoli modificirana,
  - so se uporabljala neprimerna sredstva za mazanje ali neustrezno gorivo,
  - so bili uporabljeni neoriginalne nadomestni deli oz. nameščena neoriginalna dodatna oprema,
  - so bila izvedena popravila s strani nepooblaščenega osebj.
- Garancija ne vključuje potrošnih delov ali delov, ki so podvrženi normalni obrabi.
- Garancija ne vključuje dela za posodobitev ali izboljšavo naprave.
- Garancija ne vključuje pripravljalnih in servisnih opravil, potrebnih v garancijskem obdobju.
- Poškodbe, ki so nastale med prevozom, morate takoj prijaviti prevozniku: če tega ne storite, se garancija razveljavi.
- Motorje drugih proizvajalcev (Briggs & Stratton, Subaru, Honda, Kipor, Lombardini, Kohler, itd.), ki so nameščeni na naše naprave, pokrivajo garancije proizvajalcev motorjev.
- Garancija je vključuje poškodb ali škode, ki bi jo posredno ali neposredno utrpeli osebe ali stvari zaradi napak naprave ali zaradi daljših obdobj neuporabe naprave zaradi istih napak.

Denna maskin har formgivits och tillverkats med avancerad och modern produktionsteknik. När produkten används för privatbruk eller hobbybruk gäller tillverkarens produktgaranti i 24 månader, räknat från och med inköpsdatum. Garantin är begränsad till 12 månader vid yrkesbruk.

**Allmänna garantivillkor**

- Garantin är giltig från och med inköpsdatum. Tillverkaren byter kostnadsfritt ut delar som har defekter i material, bearbetning eller tillverkning genom sitt nät av försäljnings- och servicefirmor. Garantikontraktet fräntar inte köparen de i civilrätten fastslagna lagliga rättigheterna mot verkningar av defekter eller fel på den sålda produkten.
- Fel åtgärdas så snart som möjligt av servicefirmans personal, i mån av tid och med hänsyn tagen till servicefirmans organisation.
- För att kunna begära service under garantitiden måste användaren visa upp nedanstående garantibevis med återförsäljarens stämpel. Garantibeviset skall vara ifyllt i alla sina delar och åtföljas av en faktura eller ett kvitto eller annan handling där inköpsdatum framgår.**
- Garantin upphör att gälla i följande fall:
  - Bristande underhåll,
  - Felaktig användning av maskinen eller otillåtna ändringar på maskinen,
  - Användning av fel typ av smörjmedel eller bränsle,
  - Användning av icke original reservdelar eller tillbehör,
  - Reparationer som har utförts av icke auktoriserad servicepersonal.
- Tillverkarens garanti gäller inte förbrukningsartiklar eller komponenter som normalt utsätts för slitage vid användningen.
- Garantin gäller inte uppdateringar eller förbättringar av produkten.
- Garantin täcker inte de justeringar eller det underhåll som eventuellt kan krävas under garantiperioden.
- Transportören måste omedelbart informeras om eventuella skador som har uppkommit under transport. Om så inte sker blir garantin ogiltig.
- För motorer av andra varumärken (Briggs & Stratton, Subaru, Honda, Kipor, Lombardini, Kohler, osv.) som monteras på våra produkter gäller den garanti som motortillverkaren utställer.
- Garantin täcker inte direkta eller indirekta personsador eller skador på föremål som försakas av defekter på maskinen eller som följer av ett längre påtvingat avbrott i användningen av maskinen.

MODEL

DATUM

SERIAL No  
SERIJSKA ŠT.

VERKOPER - TRGOVEC

GEKOCHT DOOR - KUPIL g.

MODELL

DATUM

SERIENUMMER

ÅTERFÖRSÄLJARE

KÖPT AV

Niet verzenden! Voeg dit bewijs uitsluitend bij het aanvraagformulier om technische garantiewerkzaamheden.  
Ne pošiljajte! Samo priložite k zahtevku ta tehnično garancijo.

Skicka inte! Bifoga endast begäran om teknisk garanti.

## GARANCIJSKI LIST

## CERTIFICAT DE GARANȚIE

Ovaj je stroj osmišljen i proizveden primjenjujući najmodernije tehničke postupke. Proizvođač daje garanciju za vlastite proizvode u trajanju od 24 mjeseca od datuma kupnje, za korištenje u privatne svrhe ili kao hobi. U slučaju profesionalne uporabe garancija vrijedi samo 12 mjeseci.

**Opći uvjeti garancije**

- Garancija stupa na snagu od datuma kupnje. Proizvođač preko svoje prodajne mreže i tehničkih servisa besplatno zamjenjuje dijelove zbog neispravnosti materijala, radnih ili proizvodnih postupaka. Garancija ne uskraćuje kupcu zakonska prava predviđena građanskim zakonikom za posljedice prouzročene nepravilnošću ili nepropisnošću prodanih proizvoda.
- Tehničko osoblje će vas posjetiti u što kraćem vremenskom roku, sukladno s već programiranim radnim obvezama.
- Kod zahtjeva za servisiranje pod garancijom, ovlaštenom osoblju trebete pokazati potpuno ispunjen donji garancijski list s pečatom prodajnog mjesta i s priloženim računom o kupnji ili porezno važećim kontrolnim listićem blagajne, koji potvrđuju datum kupnje.**
- Garancija nije više važeća u sljedećim slučajevima:
  - očito pomanjkanje održavanja,
  - nepropisno korištenje ili prepravlanje proizvoda,
  - upotreba neprikladnih motornih ulja ili goriva,
  - neupotrebljavanje originalnih rezervnih dijelova ili dodatne opreme,
  - popravci izvršeni od strane neovlaštenog osoblja.
- Proizvođač ne pruža garanciju za potrošni materijal niti za dijelove izložene uobičajenom habanju tijekom rada.
- Garancija ne obuhvaća radove na dotjerivanju ili preinačenju proizvoda.
- Garancija ne pokriva razna podešavanja ni radove na održavanju kojima se pristupa tijekom garantnog roka.
- Moguću štetu prouzročenu tijekom prijevoza treba odmah prijaviti prevozniku; u protivnom garancija neće važiti.
- Za motore drugih proizvođača (Briggs & Stratton, Subaru, Honda, Kipor, Lombardini, Kohler, itd.) koje se montira na naše strojeve, vrijedi garancija koju izdaje dotični proizvođač motora.
- Garancija ne pokriva izravnu ni neizravnu štetu nanešenu osobama ili stvarima, a do koje je došlo uslijed kvara na stroju ili je posljedica prisilnog i produženog nekorisćenja stroja.

Acest aparat a fost conceput și realizat cu cele mai moderne tehnici de construcție. Firma producătoare garantează produsele pe o perioadă de 24 de luni de la data de cumpărare, dacă sunt utilizate de particulari, ca hobby. Garanția este limitată la 12 luni în cazul utilizării profesionale.

**Condiții generale de garanție**

- Garanția este recunoscută începând de la data cumpărării. Firma producătoare, prin rețeaua de vânzare și de asistență tehnică, înlocuiește gratuit piesele care sunt defecte din cauza materialului, a prelucrării sau a fabricației. Garanția nu afectează drepturile legale ale cumpărătorului, prevăzute de codul civil, legate de consecințele defectelor sau ale viciilor cauzate de obiectul vândut.
- Personalul tehnic va interveni cât de repede posibil, în limitele de timp permise de exigențele de organizare.
- Pentru a cere asistență în garanție, este necesar să prezentați personalului autorizat certificatul de garanție de mai jos, ștampilat de vânzător, completat la toate rubricile, alături de factura de cumpărare sau de bonul fiscal obligatoriu, care dovedește data cumpărării.**
- Garanția se anulează în caz de:
  - Lipsă evidentă a întreinerii,
  - Utilizare incorectă a produsului sau modificări neautorizate,
  - Utilizarea unor lubrifianți sau a unor combustibili neadecvați,
  - Utilizarea unor piese de schimb sau a unor accesorii neoriginale,
  - Intervenții efectuate de personal neautorizat.
- Firma producătoare exclude din garanție materialele de consum și piesele supuse unei uzuri normale din cauza funcționării.
- Garanția exclude intervențiile de modernizare și de îmbunătățire ale produsului.
- Garanția nu acoperă punerea la punct și intervențiile de întreținere care ar putea fi necesare în timpul perioadei de garanție.
- Eventualele defecțiuni cauzate în timpul transportului trebuie să fie semnalate imediat transportatorului, în caz contrar garanția este anulată.
- Pentru motoarele de alte mărci (Briggs & Stratton, Subaru, Honda, Kipor, Lombardini, Kohler, etc.) montate pe aparatele noastre, este valabilă garanția acordată de producătorul motorului.
- Garanția nu acoperă eventualele daune, directe sau indirecte, cauzate persoanelor sau bunurilor de defecțiunile aparatului sau care rezultă din întreruperea forțată, prelungită, a utilizării acestuia.

MODEL

DATUM - DATA

SERIJSKI Br.  
SERIAL No

ZASTUPNIK - DEALER

KUPAC - CUMPĂRAT DE DL.

Nemojte slati! Priložite jedino zahtjevu za tehničku garanciju.  
Nu expediați! Anexați numai în cazul unei eventuale solicitări de garanție tehnică.



**NL** **LET OP!** - Dit handboek moet voor de gehele levensduur bij de machine blijven.

**SLO** **OPOZORILO!** - Ta Priročnik za uporabnika mora ostati z napravo skozi njeno celotno šivljenjsko dobo.

**S** **VARNING!** - Denna handbok måste åtfölja maskinen under maskinens hela livstid.

**BIH-SRB-HR-MNE** **PAŽNJA!** - Ovaj priručnik treba čuvati zajedno sa strojem tijekom čitavog njegovog radnog vijeka.

**RO** **ATENȚIE!** - Acest manual trebuie să însoțească aparatul pe parcursul întregii sale durate de viață.

OLEO-MAC it's an **Emak S.p.A.** trademark

42011 Bagnolo in Piano (RE) Italy

[www.myoleomac.com](http://www.myoleomac.com)

[www.youtube.com/MyOleoMac](https://www.youtube.com/MyOleoMac)

[www.facebook.com/OleoMacItalia](https://www.facebook.com/OleoMacItalia)

[www.instagram.com/OleoMacItalia](https://www.instagram.com/OleoMacItalia)