

BCH 500 BP - DSH 5000 BP

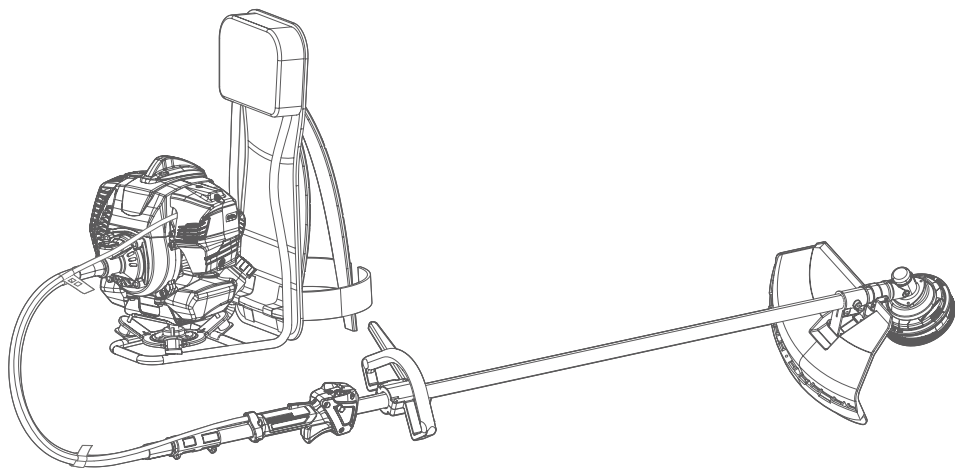

LV OPERATORA ROKASGRĀMATA

ET KASUTAJA KASUTUSJUHEND

LT OPERATORIAUS INSTRUKCIJŲ KNYGA



1

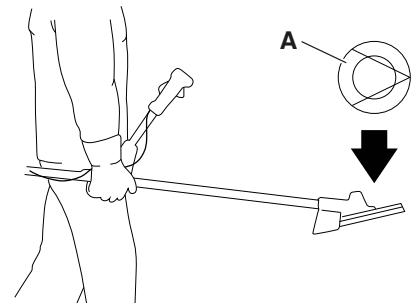
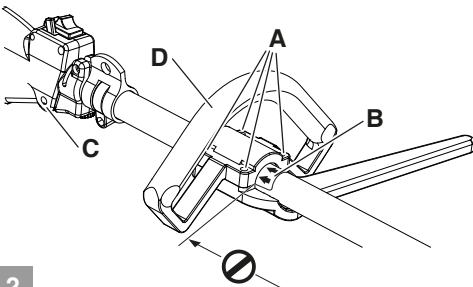
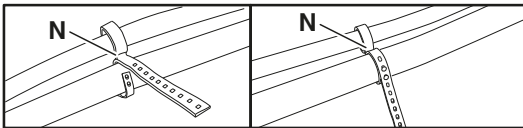
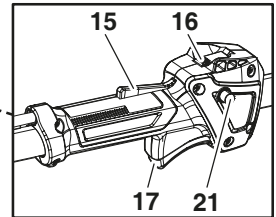
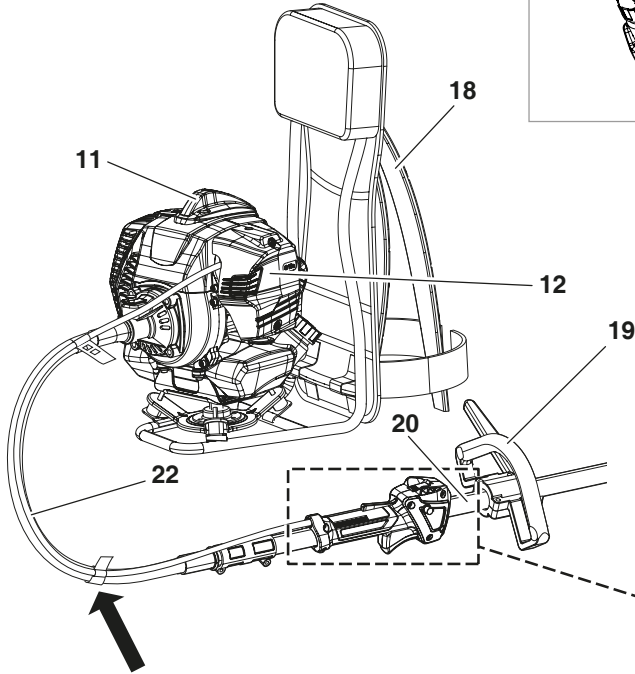
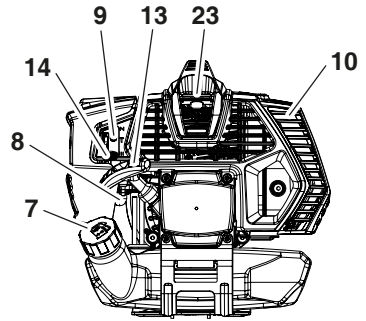
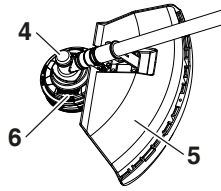
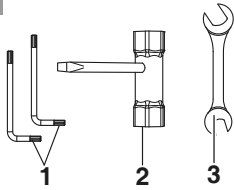

2

3

4

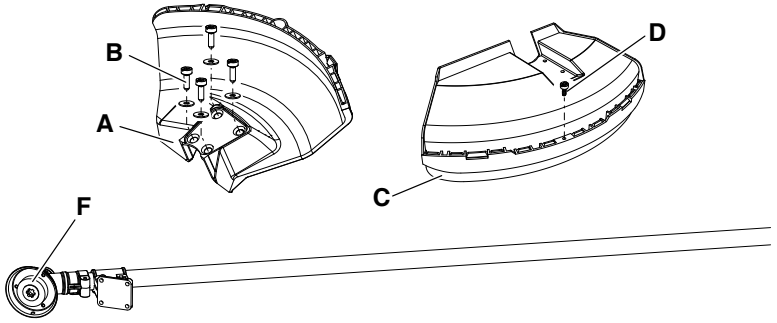

5A

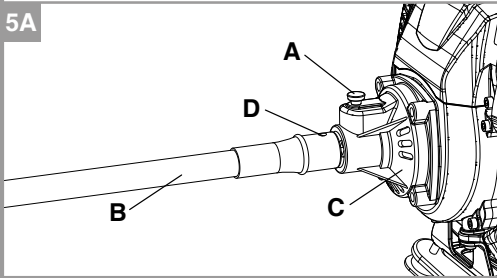

5B

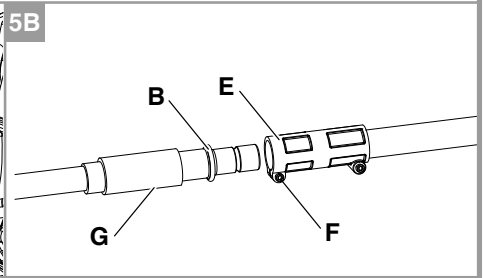

6

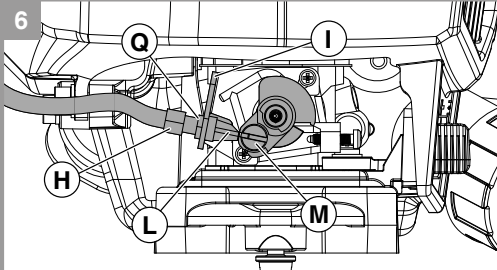

7

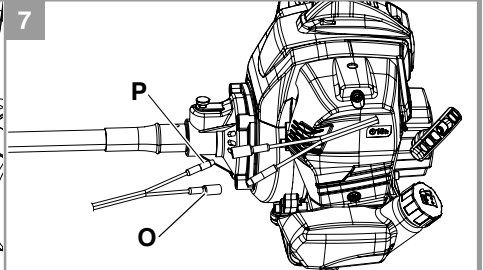

8

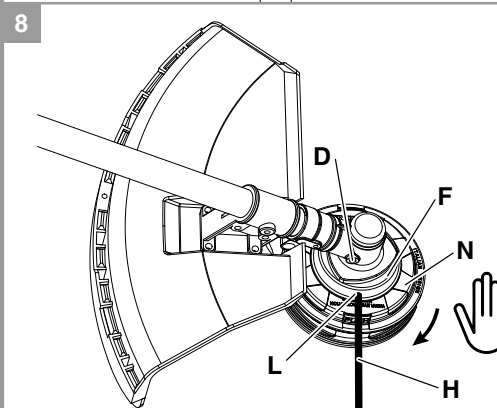

9

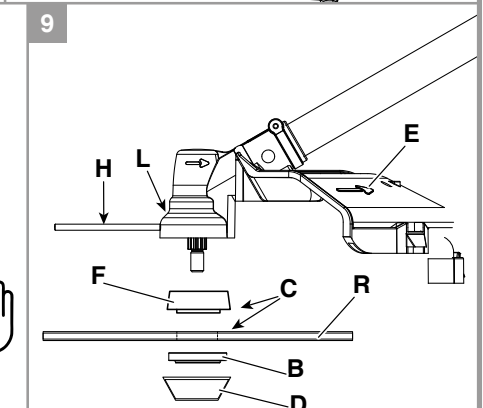

10

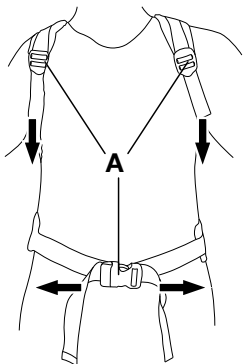

11

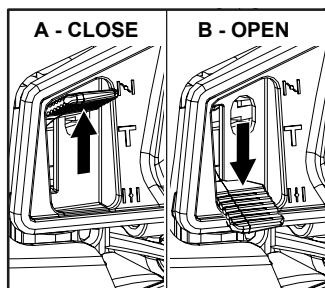

12

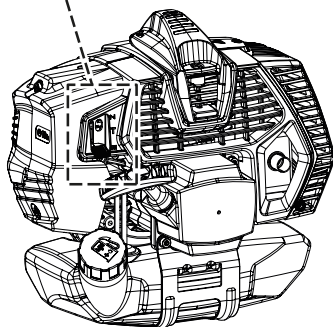
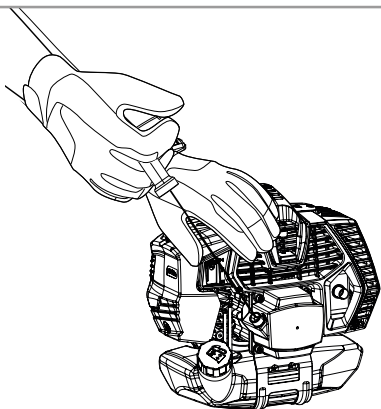

13

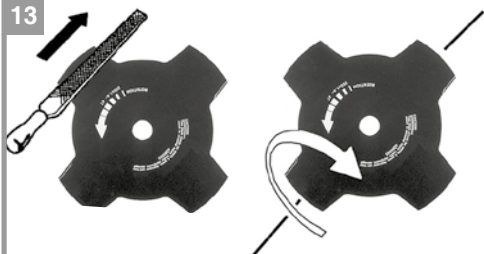

14

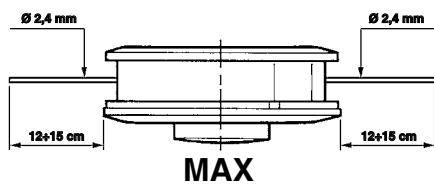

15

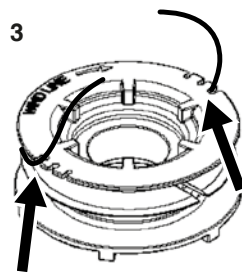
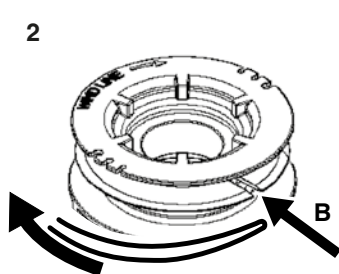
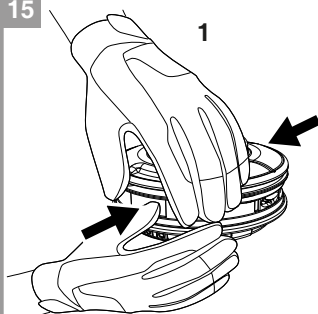

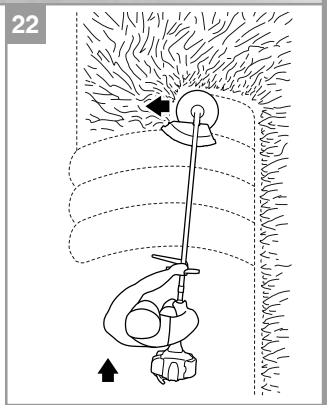
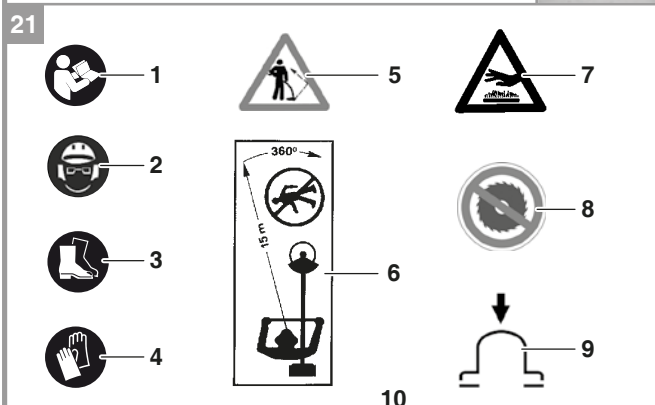
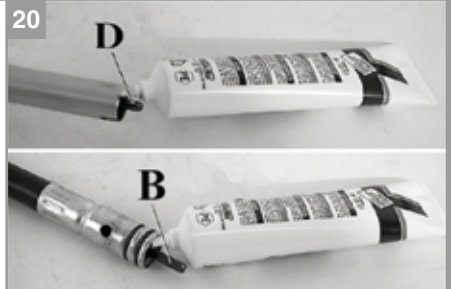
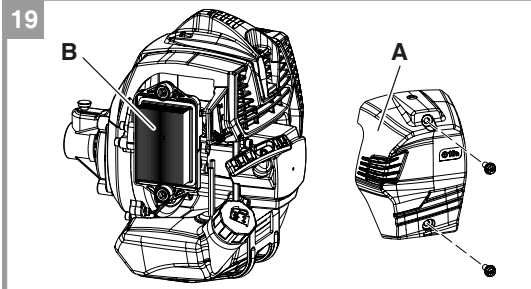
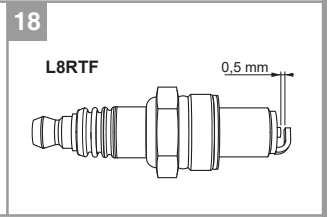
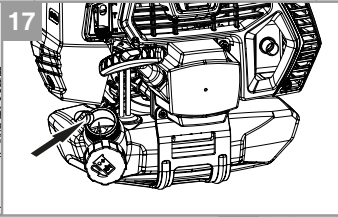
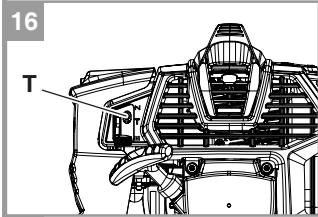
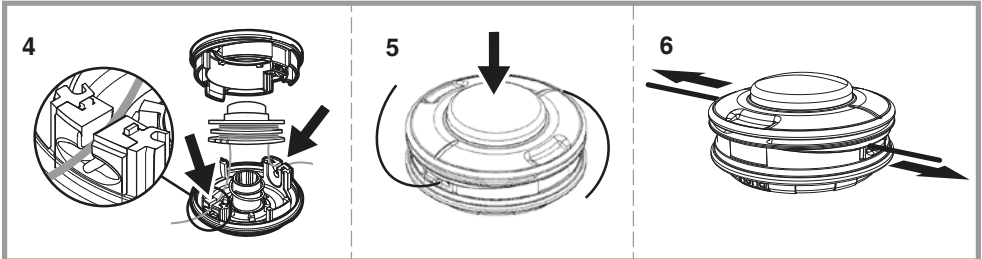

Emak S.p.A. - Via E. Fermi, 4
42011 Bagnolo in Piano (RE) Italy 61450287

BRUSHCUTTER

e1*2016/1628*2016/1628SHA1/P*0044*00

BCH 500 BP

EAC

LWA

115 dB

2021

7760000000

max

XXXX rpm

LV	LATVISKI - oriģinālās pamācības tulkojums.....	02
ET	EESTI KEEL – oriģinaaljuhendi tõlge	29
LT	LIETUVIŲ K. – originalios instrukcijos vertimas.....	56

SATURS

1	levads.....	3	9.2	Dzinēja apturēšana.....	13
1.1	Rokasgrāmatas mērķis.....	3	9.3	Pārpūdis dzinējs.....	13
1.2	Kā lietot rokasgrāmatu.....	3	9.4	Iestrādāšanās.....	13
2	Drošības noteikumi.....	4	10	Ierīces izmantošana.....	13
2.1	Paredzētā izmantošana.....	6	10.1	Drošības pārbaudes.....	13
2.2	Nepareiza izmantošana.....	6	10.2	Vispārīgi piesardzības pasākumi.....	14
2.3	Citi riski.....	6	10.3	Darbs ar ierīci.....	14
2.4	Personas aizsargaprīkojums (Personal Protective Equipment — PPE).....	6	10.4	Zāles pļaušana ar strimera galviņu.....	15
2.5	Drošības brīdinājumi un simboli.....	7	10.5	Zāles retināšana, izmantojot zāles disku.....	16
3	Galvenie komponenti.....	7	11	Transportēšana.....	18
4	CE informācijas plāksnīte.....	7	12	Apkope.....	18
5	Montāža.....	8	12.1	Gāzes emisiju atbilstība.....	18
5.1	Drošības aizsargu montāža (4. attēls).....	8	12.2	Zāles griešanas asmens asināšana (2, 3, 4 zobi).....	19
5.2	Strimera galviņas montāža (8. attēls).....	8	12.3	Strimera galviņa.....	19
5.3	Diska montāža (9. attēls).....	8	12.4	Gaisa filtrs.....	20
5.4	Roktura montāža (2. attēls).....	8	12.5	Degvielas filtrs.....	20
5.5	TRANSMISIJAS montāža (5.A–B attēls).....	8	12.6	Dzinējs.....	20
5.6	Akceleratora kabeļa uzstādīšana (6. attēls).....	9	12.7	Aizdedzes svece.....	20
5.7	Elektrisko kabeļu instalācija.....	9	12.8	Koniskais zobrats.....	20
6	Drošības un vadības aprīkojums.....	9	12.9	Transmisija.....	20
6.1	Apturēšanas poga Stop.....	9	12.10	Karburators.....	20
6.2	Akceleratora apturēšanas svira.....	9	12.11	Klusinātājs.....	21
6.3	Drošības aizsargs (1.5. attēls).....	9	12.12	Ārkārtas apkope.....	21
6.4	Akceleratora svira.....	9	13	Uzglabāšana.....	23
6.5	Puspaātrinājuma poga.....	9	14	Vides aizsardzība.....	23
7	Degvielas papildināšana.....	10	14.1	Demontāža un utilizācija.....	23
7.1	Ieteicamā degviela.....	10	15	Tehniskās specifikācijas.....	24
7.2	Degvielas papildināšana.....	11	15.1	Ierīces specifikācijas.....	24
8	Sagatavošanās darbības.....	11	15.2	Ieteicamās griešanas ierīces.....	25
8.1	Darba zona.....	11	15.3	Trokšņu emisijas un vibrācijas.....	26
8.2	Stiprinājums.....	11	16	Problēmu novēršana.....	27
9	Startēšana.....	12	17	Atbilstības deklarācija.....	28
9.1	Startēšanas procedūra.....	12	18	Garantijas sertifikāts.....	28

1 IEVADS

Paldies, ka izvēlējāties Emak produktu.

Mūsu pilnvaroto tirgotāju un remontdarbniecu tikla darbinieki vienmēr ir gatavi jums palīdzēt visos jautājumos.

BĪSTAMI

Lai varētu pareizi lietot ierīci un izvairītos no negadījumiem, pirms darba sākšanas rūpīgi izlasiet šo rokasgrāmatu.

Šajā rokasgrāmatā ir ietverti skaidrojumi par to, kā rīkoties ar dažādiem komponentiem, un norādījumi par nepieciešamajām pārbaudēm un apkopi.

Šajā rokasgrāmatā ietvertie apraksti un attēli nav stingri saistoši. Ražotājs patur tiesības veikt izmaiņas bez saistībām katru reizi atjaunināt šo rokasgrāmatu.

1.1 ROKASGRĀMATAS MĒRĶIS

Šajā rokasgrāmatā ir iekļauti norādījumi par krūmgrieža izmantošanu un apkopi

Zīmols	Modelis
Efco	DSH 5000 BP
Oleo-Mac	BCH 500 BP

Piegādātās ierīces ražotājs vienam no iespējamajiem modeļiem ir:

Emak S.p.A.
Via Enrico Fermi 4, 42011
Bagnolo in Piano (RE) Itālija
www.myemak.com

1.2 KĀ LIETOT ROKASGRĀMATU

Papildus izmantošanas un apkopes norādījumiem šajā rokasgrāmatā ir ietverta informācija, kas jāizlasa īpaši uzmanīgi. Šī informācija ir apzīmēta ar simboliem, kas norādīti tālāk.

BĪSTAMI

Neievērojot šo brīdinājumu, rodas tūlītēja riska situācija, kas, ja netiek novērsta, izraisīs tūlītēju nāvi vai smagus vai ilgtermiņa bojājumus.

BRĪDINĀJUMS

Neievērojot šo brīdinājumu, rodas iespējama riska situācija, kas, ja netiek novērsta, var izraisīt nāvi vai nopietni apdraudēt veselību.

UZMANĪBU

Neievērojot šo brīdinājumu, rodas iespējama riska situācija, kas, ja netiek novērsta, var izraisīt nelielus ierīces bojājumus.

PIEZĪME

Piezīme nodrošina papildinformāciju norādījumiem par iepriekšējiem drošības ziņojumiem.

Rokasgrāmata ir sadalīta nodaļās un rindkopās. Katra sadaļa ir nodaļas apakšsadaļa. Atsauces uz virsrakstiem un rindkopām ir norādītas ar vārdu “nodaļa” vai “rindkopa” un atzīmētas ar numuru. Piemērs: “2. nodaļa” vai “2.1. rindkopa”.

Šo norādījumu attēli ir numurēti secīgi ar numuriem 1., 2., 3. utt. Attēlos parādītie komponenti ir attiecīgi apzīmēti ar burtiem vai cipariem. Atsauce uz C komponentu 2. attēlā ir parādīta kā: “Sk. 2. attēlu” vai vienkārši “(2.C att.)”. Atsauce uz 2. komponentu 1. attēlā ir parādīta kā: “Sk. 1.2. attēlu” vai vienkārši “(1.2. att.)”.

UZMANĪBU

Attēli kalpo tikai kā piemērs. Faktiskie komponenti var atšķirties no attēlotajiem. Šaubu gadījumā sazinieties ar pilnvarotu servisa centru.

2 DROŠĪBAS NOTEIKUMI

Ja ierīci izmanto pareizi, tā ir ātrs, viegli lietojams un efektīvs darbarīks. Ja to izmanto nepareizi vai neievērojot pareizus piesardzības pasākumus, tā kļūst par bīstamu rīku. Lai vienmēr varētu patikamu un droši strādāt, stingri ievērojiet tālāk un visā rokasgrāmatā izklāstītos drošības noteikumus.

BĪSTAMI

Ierīces aizdedzes sistēma veido izteikti zemas intensitātes elektromagnētisko lauku. Šis lauks var radīt iekļaušanos dažādu sirds darbības stimulatoru darbībā. Lai samazinātu nopietnas traumas vai nāves risku, personām ar sirds darbības stimulatoriem pirms šīs ierīces lietošanas vajadzētu sazināties ar sirds darbības stimulatora ražotāju.

BRĪDINĀJUMS

DZIRDĒS BOJĀJUMA RISKS: parastos lietošanas apstākļos ierīce var radīt personīgu un ikdienišķu pakļaušanu tādām trokšņu līmenim, kas ir vienāds ar vai lielāks nekā **85 dB (A)**.

BRĪDINĀJUMS

Ilgstoši lietojot instrumentus, kas pakļauti iekšējiem aizdedzes dzinējiem, cilvēka ķermenis tiek pakļauts vibrācijām, kas var traumēt asinsvadus vai pirkstu, roku un locītavu nervus, tā radot limfas attecības traucējumus vai anormālu pietūkumu. Ilgstoša izmantošana zemas temperatūras apstākļos tiek saistīta ar praktiski veselu cilvēku asinsvadu bojājumiem. Ja pirkstos, rokās vai locītavās tiek konstatēti tādi simptomi kā nejutīgums, sāpes, spēka zudums, izmaiņas ādas krāsā vai tekstūrā vai zūd pieskāriena sajūta, pārtrauciet ierīces lietošanu un meklējiet medicīnu palīdzību.

PIEZĪME

Valsts noteikumos var būt ietverti ierīces izmantošanas ierobežojumi.

- Izmantojiet ierīci tikai tad, ja esat apmācīts tās izmantošanā. Nepieredzējušiem operatoriem ir jāsaņem praktiska apmācība par ierīces izmantošanu.
- Šo ierīci drīkst izmantot tikai pieaugušie, kuriem ir labs fiziskais stāvoklis un kas ir iepazinušies ar izmantošanas noteikumiem.
- Neizmantojiet ierīci, ja esat noguris vai esat lietojis alkoholu, narkotikas vai medikamentus.
- Valkājiet piemērotu apģērbu un drošības aprīkojumu, piemēram, apavus, pret plīšanu izturīgas bikses, cimdus, aizsargbrilles, ausu aizsargus un drošības ķiveri.

- Gādājiet, lai apgērbis būtu pieguļošs un ērts.
- Neatļaujiet bērniem izmantot ierīci.
- Nekad neļaujiet ierīci izmantot personām ar samazinātām fiziskajām, sensorajām vai mentālajām spējām, bez pieredzes vai nepieciešamajām zināšanām, kā arī personām, kas nav iepazinušās ar norādījumiem.
- Izmantojot ierīci, gādājiet, lai 15 metru rādiusā neatrodas citi cilvēki.
- Pirms ierīces lietošanas pārbaudiet, vai diska fiksācijas bulta ir labi nostiprināta (9.A attēls).

BĪSTAMI

Ierīce ir jāaprīko ar ražotāja ieteiktiem griešanas rīkiem (sk. 15.2. rindkopu). Nepilnvarotu rīku izmantošana var izraisīt smagas vai fatālas traumas.

- Neizmantojiet ierīci bez diska vai galvas aizsarga (4.A attēls).
- Pirms dzinēja iedarbināšanas pārbaudiet, vai disks var brīvi griezties un vai to nenosprosto svešķermeņi.
- Darba laikā regulāri apturiet dzinēju un pārbaudiet disku. Līdzko parādās plaisas, nomainiet disku.
- Izmantojiet ierīci tikai labi vēdinātās vietās, neizmantojiet sprādzienbīstamā, uzliesmojošā vidē vai iekštelpās.
- Kad dzinējs darbojas, neveiciet nekādus apkopes darbus un nepieskarieties diskam.
- IR stingri aizliegts ierīces jūgvārpstai pievienot kādu citu ierīci, ko nav ieteicis ražotājs.
- Neizmantojiet ierīci, ja tā ir bojāta, slikti salabota, nepareizi aprīkota vai patvaļīgi modificēta.
- Nenovietojiet un nebojājiet nevienu drošības ierīci, kā arī nepadariet tās neefektīvas.
- Gādājiet, lai visas uzlīmes ar brīdinājuma un drošības zīmēm būtu lieliskā stāvoklī. Ja zīmes ir bojātas vai slikti izlasāmas, tās ir nekavējoties jānomaina (21. attēls).
- Izmantojiet ierīci tikai tam mērķim, kam tā ir paredzēta (sk. 2.1. rindkopu).
- Neatstājiet ierīci vienu, ja tās dzinējs darbojas.
- Nestartējiet dzinēju ar uzstādītu sviru.
- Katru dienu pārbaudiet ierīci, lai pārliecinātos, vai viss drošības un pārējais aprīkojums ir labā darba kārtībā.
- Neveiciet tādu apkopi un remontu, kas nav parastas apkopes daļa. Ja ir nepieciešama cita veida iejaukšanās, sazinieties ar pilnvarotu servisa centru.
- Ja ierīce vairs netiks izmantota, neizmetiet to brīvā dabā, bet nododiet tirgotājam, kurš noorganizēs pareizu utilizāciju.
- Rokasgrāmata ir netaņemama ierīces daļa, tāpēc pat īslaicīgas īpašnieka maiņas gadījumā tā vienmēr ir jānodod komplektā ar ierīci.
- Ja ir nepieciešami kādi skaidrojumi vai prioritāra iejaukšanās, vienmēr sazinieties ar tirgotāju.
- Rūpīgi glabājiet šo rokasgrāmatu un skatiet katru reizi, kad lietos ierīci.
- Atcerieties, ka īpašnieks vai operators ir atbildīgs par negadījumiem un riskiem, kas tiek nodarīti trešajām personām vai viņu īpašumam.

BĪSTAMI

- Nekad neizmantojiet ierīci, ja ir bojātas tās drošības funkcijas. Ierīces drošības funkcijas ir jāpārbauda un jāuztur tā, kā tas ir izklāstīts 10.1. rindkopā un 12. nodaļā sniegtajos norādījumos. Ja ierīce nevar nokārtot šīs pārbaudes, sazinieties ar pilnvarotu servisa centru un vienojieties par remontu.
- Jebkāda veida ierīces izmantošana, kas nav īpaši norādīta rokasgrāmatā, ir uzskatāma par nepareizu izmantošanu un tāpēc kalpo kā riska avots personām un priekšmetiem, un ražotājs neuzņemas nekādu ar to saistītu atbildību.

2.1 PAREDZĒTĀ IZMANTOŠANA

Šī ierīce ir izstrādāta un paredzēta tikai šāda veida izmantošanas gadījumiem:

- Zāles un augu (kas nav koks) griešanai, izmantojot strimera galviņu.
- Garas zāles, piezaru un niedru griešanai, izmantojot diskus.
- Driķst izmantot tikai viens operators.

2.2 NEPAREIZA IZMANTOŠANA

Jebkāda veida izmantošana, kas nav norādīta 2.1. rindkopā, ir uzskatāma par nepareizu izmantošanu, ieskaitot, bet ne tikai:

- Izmantot ierīci slaucīšanai, turot aiz strimera galviņas.

BRĪDINĀJUMS

Griešanas ierīce var aizsviest objektus un mazus akmeņus attālumā līdz pat 15 metriem un tālāk, tā radot bojājumus īpašumam vai ievainojot cilvēkus.

- Apgrieziet dzīvzogu un veikt citus darbus, ja griešanas ierīce netiek izmantota zemes līmenī.
- Apgrieziet kokus.
- Griezt materiālus, kas nav augu izcelsmes.
- Izmantot citas griešanas ierīces, kuras nav ieteicis ražotājs (15.2. rindkopā);
- Izmantot ierīci kā sviru, lai paceltu, pārvietotu vai lauztu objektus.
- Izmantot zāģēšanas diskus.

2.3 CITI RISKI

Neskatoties uz ražotāja centieniem nodrošināt atbilstību visām drošības prasībām, joprojām ir sastopami cita veida riski, ko nevar novērst. Šeit ietilpst:

- Materiālu mešana, kas var traumēt acis.
- Bojājumi dzirdei, ja netiek valkāti dzirdes aizsarglīdzekļi.
- Saskare ar karstām daļām.
- Operatora nokrišana.

2.4 PERSONAS AIZSARGAPRĪKOJUMS (PERSONAL PROTECTIVE EQUIPMENT — PPE)

Personas aizsargaprīkojums (PPE) ir jebkāda veida aprīkojums, ko valkā darbinieki un kas viņus pasargā no riska darba vietā apdraudēt drošību vai veselību, kā arī jebkāda šim mērķim paredzēta ierīce vai piederums.

PPE izmantošana neizslēdz traumu gūšanas risku, bet nelaiemes gadījumā samazina to ietekmi. Tālāk ir saraksts ar PPE, kas jālieto, izmantojot ierīci:

- **Valkājiet aizsargapavus ar neslidošām zolēm un tērauda purngaliem.**
- **Valkājiet aizsargbrilles vai sejas vairogu.**
- **Izmantojiet aizsargierīces pret trokšņiem, piemēram, ausu aizsargus vai aizbāžņus.**
- **Valkājiet cimdus ar maksimālās vibrāciju absorbcijas iespējām.**
- **Valkājiet apstiprinātu aizsargapgērbu.**

BRĪDINĀJUMS

Strādājot ar ierīci, vienmēr izmantojiet apstiprinātu aizsargapģērbu. Apģērbam ir jābūt piemērotam, tas nekādā veidā nedrīkst traucēt operatoram. Valkājiet piegulošu aizsargapģērbu. Ideāli piemērotas ir aizsargbikses un jaka. Nevalkājiet tādu apģērbu, šalles, kaklasaites vai rotaslietas, kas var ieķerties briksnājā. Nodrošiniet, lai gari mati tiktu sasieti un pasargāti.

BRĪDINĀJUMS

Izmantojot dzirdes aizsargaprīkojumu, esiet uzmanīgs un strādājiet piesardzīgi, jo šajā gadījumā ir ierobežota brīdinājuma skaņas signālu (kliedzienu, signalizāciju u.c.) uztveršana.

PIEZĪME

Padomu par to, kādu apģērbu valkāt, jautājiet uzticamam tirgotājam.

2.5 DROŠĪBAS BRĪDINĀJUMI UN SIMBOLI

21. attēlā ir parādīti uz ierīces esošie simboli un drošības brīdinājumi.

1. Pirms šīs ierīces izmantošanas izlasiet lietošanas un apkopes rokasgrāmatu.
2. Valkājiet acu aizsargus, ausu aizsargus un drošības ķiveri.
3. Valkājiet aizsargapavus.
4. Izmantojot metāla vai plastmasas diskus, valkājiet aizsargcimdus.
5. Rūpīgi pievērsiet uzmanību lidojošiem objektiem.
6. Gādājiet, lai cilvēki uzturas vismaz 15 m attālumā.
7. Karstu virsmu izraisīts risks.
8. Pievērsiet īpašu uzmanību pretsitiena radītam riskam. Tas var būt bīstami.
9. Palaidēja spuldze.

3 GALVENIE KOMPONENTI

1. attēlā ir parādīti ierīces galvenie komponenti.

- | | |
|-----------------------------------|-------------------------------------|
| 1./2./3. Piegādātais aprīkojums | 14. Startera svira |
| 4. Koniskais zobrats | 15. Akceleratora apturēšanas svira |
| 5. Drošības aizsargs | 16. Apturēšanas poga STOP |
| 6. Strimera galviņa | 17. Akceleratora svira |
| 7. Degvielas tvertnes aizbāznis | 18. Stiprinājums |
| 8. palaidēja spuldze | 19. Rokturis |
| 9. Karburatora regulēšanas skrūve | 20. Transmisijas caurule |
| 10. Slāpētāja aizsargs | 21. Puspaātrinājuma poga |
| 11. Aizdedzes sveces ietvars | 22. Elastīga transmisija |
| 12. Gaisa filtra korpus | 23. Aizdedzes sveces ietvara skrūve |
| 13. Startera rokturis | |

4 CE INFORMĀCIJAS PLĀKSNĪTE

21. attēlā ir parādīts CE identifikācijas informācijas plāksnītes piemērs.

- | | |
|--|--|
| 10. Ierīces tips: KRŪMGRIEZIS. | 14. Ražošanas gads. |
| 11. Garantētais skaņas jaudas līmenis. | 15. Maksimālais izvades vārpstas ātrums (apgr./min). |
| 12. Atbilstības CE marķējums. | |
| 13. Sērijas numurs. | |

5 MONTĀŽA

BĪSTAMI

Montāžas laikā vienmēr valkājiet aizsargcimdus.

5.1 DROŠĪBAS AIZSARGU MONTĀŽA (4. ATTĒLS)

Piestipriniet aizsargu (4.A attēls) pie transmisijas caurules, izmantojot skrūves (4.B attēls) tā, lai jūs varētu droši strādāt.

UZMANĪBU

Izmantojiet aizsargu (4.C attēls) tikai ar strimera galviņu. Piestipriniet aizsargu (4.C attēls) ar skrūvi (4.D attēls) pie aizsarga (4.A attēls).

PIEZĪME

Uz griešanas ierīces aizsarga attēlotais simbols (9.E attēls) parāda griešanas ierīces griešanās virzienu.

5.2 STRIMERA GALVIŅAS MONTĀŽA (8. ATTĒLS)

Ievietojiet augšējo atloku (8.F attēls). Ievietojiet galviņas fiksācijas tapu (8.H attēls) tai paredzētajā atvērumā (8.L attēls) un pievelciet galviņu ar roku, griežot pretēji pulksteņrādītāju kustības virzienam (8.N attēls).

5.3 DISKA MONTĀŽA (9. ATTĒLS)

1. Uztādiat disku (9.R attēls) uz augšējā atloka (9.F attēls) un pārbaudiet, vai ir pareizs griešanās virziens.
2. Uztādiat apakšējo atloku (9.B attēls), konisko zobratu (9.D attēls) un pievelciet skrūvi (9.A attēls) pretēji pulksteņrādītāju kustības virzienam.
3. Ievietojiet piegādāto tapu tai paredzētajā atverē (9.L attēls), lai nobloķētu disku, un pievelciet bultskrūvi (9.A attēls) ar griezes momentu 25 Nm (2,5 kgm).

BRĪDINĀJUMS

Spailei (sk. bultiņas, 9.C attēls) ir jāatrodas diska montāžas atverē.

5.4 ROKTURA MONTĀŽA (2. ATTĒLS)

Uztādiat rokturi uz transmisijas caurules un nostipriniet to ar skrūvēm (2.A attēls). Roktura pozīciju var noregulēt atbilstoši operatora vajadzībām.

BRĪDINĀJUMS

Uztādiat cilpas rokturi (2.D attēls) starp bultiņām uz etiķetes (2.B attēls) un aizmugures rokturi (2.C attēls).

5.5 TRANSMISIJAS MONTĀŽA (5.A–B ATTĒLS)

1. Pavelciet tapu (5.A.A attēls) un ievietojiet elastīgās transmisijas galu (5.A.B attēls) sajūga kārbā (5.A.C attēls), pārbaudot, vai kāts un savienojums ir droši nofiksēti.
2. Ievietojiet tapu (5.A.A attēls) elastīgās transmisijas gala kāta atvērumā (5.A.D attēls).
3. Atskrūvējiet un izņemiet skrūvi (5.B.F attēls).
4. Ievietojiet elastīgo transmisiju (5.B.B attēls) caurulē (5.B.E attēls) un pārbaudiet, vai elastīgās transmisijas gals (5.B.B attēls) ir pareizi ievietots stingrajā transmisijā (5.B attēls).
5. Ievietojiet skrūvi (5.B.F attēls) un pievelciet.
6. Pārklājiet elastīgās transmisijas galu un stingrās caurules savienojumu ar aizsargvāku (5.B.G attēls).
7. Ar divām saspraudēm piestipriniet kabeļu cauruli pie elastīgās transmisijas (1.N attēls).

5.6 AKCELERATORA KABEĻA UZSTĀDĪŠANA (6. ATTĒLS)

1. Pilnībā ieskrūvējiet skrūvi (6.Q attēls) līdz regulatoram (6.H attēls).
2. Pilnībā ieskrūvējiet regulētāju (6.H attēls) līdz kronšteinam (6.I attēls).
3. Ievietojiet akceleratora vadu (6.L attēls) paliktņī (6.M attēls).
4. Atskrūvējiet regulētāju (6.H attēls), līdz akceleratora vadam (6.L attēls) ir 1 mm vieta kustībām, pirms kustas paliktņis (6.M attēls).
5. Atskrūvējiet uzgriezni (6.Q attēls), lai bloķētu veikto regulējumu.

BRĪDINĀJUMS

Pārliecinieties, lai elastīgās transmisijas kustības laikā nejauši netiktu aktivizēts rotējošais vārsts.

5.7 ELEKTRISKO KABEĻU INSTALĀCIJA

Pievienojiet elektriskos kabeļus (7.O–P attēls), izmantojot īpašus spraudņus.

BRĪDINĀJUMS

Pārbaudiet, vai visi ierīces komponenti ir droši pievienoti un vai ir pievilktas skrūves.

PIEZĪME

Stingri ievērojiet vietējos priekšrakstus attiecībā uz iepakojuma utilizāciju

6 DROŠĪBAS UN VADĪBAS APRĪKOJUMS

DROŠĪBAS APRĪKOJUMS

Ierīce ir aprīkota ar tālāk norādīto drošības aprīkojumu.

6.1 APTURĒŠANAS POGA STOP

Nospiežot slēdzi (1.16. attēls), ierīce tiek apturēta.

6.2 AKCELERATORA APTURĒŠANAS SVIRA

Akceleratora apturēšanas svira (1.15. attēls) aizkavē patvaļīgu akceleratora sviras iedarbināšanos (1.17. attēls).

6.3 DROŠĪBAS AIZSARGS (1.5. ATTĒLS)

Aizsargā operatoru no mestiem objektiem.

VADĪBAS ELEMENTI

Ierīce ir aprīkota ar tālāk norādītajiem vadības elementiem.

6.4 AKCELERATORA SVIRA

Ļauj noregulēt griešanas ierīces ātrumu.

Akceleratora sviras iedarbināšana (1.17. attēls) ir iespējama tikai tad, ja vienlaikus tiek nospiesta akceleratora apturēšanas svira, 1.15. attēls).

Pareizais darba ātrums tiek iegūts ar akceleratora sviru (1.17. attēls) gājiena galā.

6.5 PUSPĀATRINĀJUMA POGA

Tā tiek izmantota dzinēja startēšanai no aukstā stāvokļa (1.21. attēls).

7 DEGVIELAS PAPILDINĀŠANA

BĪSTAMI

Benzīns ir izteikti uzliesmojoša degviela. Rīkojoties ar benzīnu vai degvielu maisījumu, esiet īpaši uzmanīgs. Degvielas vai ierīces tuvumā nesmēķējiet un neradiet atklātas liesmas. Sajauciet degvielas ārpus telpām, kur nav dzirksteļu un atklātu liesmu.



7.1 IETEICAMĀ DEGVIELA

Šo ierīci darbina divtaktu dzinējs, un tai ir nepieciešams iepriekš sajaukts benzīna un divtaktu dzinēja eļļas maisījums.

Sajauciet divtaktu dzinēja eļļu ar benzīnu atbilstoši norādījumiem uz iepakojuma.

Ražotājs iesaka izmantot Efcō - Oleo-Mac divtaktu dzinēja eļļu pie 2% (1:50) ar īpaši izveidotu formulu gaisa dzesētiem divtaktu dzinējiem.

Pareizie eļļas/degvielas koeficienti, kas norādīti A tabulā, ir piemēroti, izmantojot PROSINT 2 EVO un EUROSINT 2 EVO dzinēja eļļu vai līdzvērtīgu augstas kvalitātes dzinēja eļļu (JASO FD vai ISO L-EGD specifikācija).

Benzīns	Eļļa	
		
	2%–50 : 1	
I	I	(cm ³)
1	0,02	(20)
5	0,10	(100)
10	0,20	(200)
15	0,30	(300)
20	0,40	(400)
25	0,50	(500)

A tabula

UZMANĪBU

- Neizmantojiet benzīnu, kura oktānskaitlis ir zemāks par 90 RON. Zemāks oktānskaitlis var izraisīt dzinēja sitienus, kas rada dzinēja bojājumus.
- Neizmantojiet mašīneļļu vai divtaktu piekarināmā motora eļļu.
- Iegādājieties tik daudz degvielas, cik ir nepieciešams, ņemot vērā patēriņu; nepārciet vairāk, nekā spēsīt izlietot viena vai divu mēnešu laikā.
- Glabājiet benzīnu hermētiskā konteinerā vēsā un sausā vietā.
- Atšķaidīšanai neizmantojiet degvielu, kuras etanola procentuālā daļa ir lielāka par 10%; var lietot gazoholu (benzīna un etanola maisījums), kur etanola procentuālā daļa ir līdz 10%, vai E10 degvielu.
- Alkilātu benzīnam nav tāds pats blīvums kā parastajam benzīnam. Tāpēc dzinējiem, kas tiek darbināti ar parasto benzīnu, var būt nepieciešama atšķirīga regulēšana. Lai veiktu šo darbību, sazinieties ar pilnvarotu palīdzības centru.

PIEZĪME

Sagatavojiet tikai lietošanai nepieciešamo maisījumu; neatstājiet to tvertnē pārāk ilgi. Iesakām izmantot Emak ADDITIX 2000 degvielas stabilizētāju kod. 001000972, lai maisījumu uzglabātu 12 mēnešus.

7.2 DEGVIELAS PAPILDINĀŠANA

1. Ievietojiet degvielu apstiprinātā degvielas konteinerā un sakratiet.
2. Novietojiet ierīci uz zemes brīvā vietā, apturiet dzinēju un pirms degvielas papildināšanas ļaujiet tam atdzist.
3. Notīriet virsmu ap degvielas tvertnes vāciņu (1.7. attēls), lai novērstu piesārņošanu.
4. Lēnām atskrūvējiet degvielas vāciņu (1.7. attēls), lai izlaistu spiedienu un novērstu degvielas izšļakšanos.
5. Uzmanīgi ielejiet degvielas maisījumu tvertnē un pārlicinieties, vai liešanas laikā tas nav izšļakstījies.
6. Notīriet un pārbaudiet blīvslēgu.
7. Pēc degvielas papildināšanas rūpīgi uzskrūvējiet degvielas vāciņu (1.7. attēls).

⚠ BRĪDINĀJUMS

Vibrācijas var izraisīt vāciņa atskrūvēšanos, un degviela var izlīt.

8. Nosusiniet visu izlijušo degvielu. Aiznesiet ierīci 3 metrus no degvielas papildināšanas vietas un tikai pēc tam iedarbiniet dzinēju.

⚠ BĪSTAMI

- Nekādā gadījumā nemēģiniet sadedzināt izlijušo degvielu.
- Nenoņemiet degvielas vāciņu, kad dzinējs darbojas.
- Neizmantojiet degvielu tīrīšanai.

⚠ BRĪDINĀJUMS

- Neglabājiet degvielu vietā, kur ir sausas lapas, salmi, papīrs u.c.
- Glabājiet ierīci un degvielu vietā, kur degvielas tvaiki nenonāk saskarē ar dzirkstelēm vai atvērtām liesmām, ūdens sildītājiem, elektriskajiem dzinējiem vai slēdžiem, krāsnīm u.c.
- Rīkojieties uzmanīgi, lai degviela neizšļakstās jums uz apģērba.
- Glabājiet degvielu vēsā, sausā un labi vēdinātā vietā.

8 SAGATAVOŠANĀS DARBĪBAS**8.1 DARBA ZONA**

Rūpīgi pārskatiet visu darba zonu un izņemiet visas lietas, kuras ierīce var aizmest vai kas var sabojāt griešanas ierīci.

8.2 STIPRINĀJUMS

Pareizi noregulēts stiprinājums ļauj stabili noturēt krūmgriezi piemērotā augstumā no zemes.

Uzlieciet stiprinājumu un novietojiet vietā sprādzes (10.A attēls), lai iegūtu labāko līdzsvaru un sasniegtu pareizu krūmgrieža augstumu.

9 STARTĒŠANA

UZMANĪBU

Pirms dzinēja startēšanas:

- Pārbaudiet, vai disks var brīvi griezties un vai to nenosprosto svešķermeņi.
- Pārbaudiet, vai brīvi darbojas akceleratora svira.
- Pārbaudiet, vai nav konstatēta degvielas noplūde. Ja tā ir, pirms ierīces lietošanas to novērsiet. Ja nepieciešams, sazinieties ar jūsu tirgotāja klientu apkalpošanas nodaļu.

9.1 STARTĒŠANAS PROCEDŪRA

1. Lēnām 4 reizes piespiediet palaidēju (1.8. attēls).
2. Ievietojiet startera sviru pozīcijā CLOSE (Aizvērts) (11.A attēls).
3. Pavelciet akceleratora sviru (1.17. attēls) un nobloķējiet to pusakcelerēšanas pozīcijā, nospiežot pogu (1.21. attēls) un pēc tam atlaižot sviru (1.17. attēls).
4. Novietojiet ierīci stabilā pozīcijā uz zemes.
5. Turiet ierīci ar vienu roku (12. attēls) un pavelciet startera kabeli (ne vairāk kā 3 reizes), līdz sadzirdat pirmo dzinēja iedarbināšanās skaņu.

UZMANĪBU

- Nekad netiniet startera kabeli sev ap roku.
- Velkot startera kabeli, neizmantojiet visu tā garumu; tas var veicināt saplīšanu.
- Nekad strauji neatlaidiet kabeli; turiet startera rokturi (12. attēls) un ļaujiet kabelim lēnām uzstīties.

PIEZĪME

Jaunai ierīcei var būt nepieciešami papildu vilkšanas gadījumi.

6. Iestatiet startera sviru pozīcijā OPEN (Atvērt) (11.B attēls).
7. Pavelciet startera kabeli, lai iedarbinātu dzinēju.
8. Kad ierīce ir iedarbināta, ļaujiet ierīcei dažas sekundes uzsilt; šajā laikā nepieskarieties akceleratoram.

PIEZĪME

Aukstā laikā vai lielā augstumā ierīces uzsilšanai var būt nepieciešamas vairākas sekundes.

9. Visbeidzot nospiediet akceleratoru (1.17. attēls), lai atspējotu pusakcelerēšanu.

UZMANĪBU

- Kad ierīce ir dīkstāves režīmā, griešanas aprīkojums nedrīkst griezties. Pretējā gadījumā sazinieties ar pilnvarotu palīdzības centru, lai veiktu pārbaudi un atrisinātu problēmu.
- Ja dzinējs jau ir silts, startēšanai neizmantojiet starteri.
- Izmantojiet pusakceleratora ierīci tikai startēšanas fāzē, kad dzinējs ir auksts.

PIEZĪME

Ja jauns dzinējs pirmās lietošanas reizes laikā un pēc tās izdala dūmus, TAS IR normāli.

9.2 DZINĒJA APTURĒŠANA

1. Iestatiet akceleratora sviru dīkstāves pozīcijā (1.17. attēls).
2. Pagaidiet dažas sekundes, lai dzinējs atdziest.
3. Nospiediet pamata slēdzi, lai izslēgtu dzinēju (16.T attēls).

9.3 PĀRPLŪDIS DZINĒJS

1. Izņemiet skrūvi (1.23. attēls).
2. Noņemiet aizdedzes sveces korpusa ietvaru (1.11. attēls)
3. Ja ir grūti noņemt vāciņu, pie aizdedzes sveces izmantojiet piemērotu instrumentu.
4. Paceliet aizdedzes sveces vāciņu.
5. Atskrūvējiet aizdedzes svenci un to nožāvējiet.
6. Pilnībā atveriet droseli.
7. Vairākas reizes pavelciet startera kabeli (12. attēls), lai iztukšotu sadegšanas kameru.
8. Uzlieciet atpakaļ aizdedzes svenci un uzlieciet atpakaļ vāciņu, stingri to piespiežot.
9. Pārvietojiet startera sviru pozīcijā OPEN (Atvērt) (11.B attēls) pat tad, ja dzinējs ir auksts.
10. Startējiet dzinēju (9.1. rindkopa).

9.4 IESTRĀDĀŠANĀS

- Dzinējs sasniedz maksimālo iestrādāšanās jaudu pēc 5–8 darba stundām.
- Lai izvairītos no pārmērīgas noslodzes, šī iestrādāšanās perioda laikā nedarbiniet dzinēju bez slodzes maksimālajā ātrumā.

UZMANĪBU

Iestrādāšanās perioda laikā nevariējiet karburizāciju, lai iegūtu vēlamo jaudas pieaugumu; tā var tikt sabojāts dzinējs.

10 IERĪCES IZMANTOŠANA

10.1 DROŠĪBAS PĀRBAUDES

BRĪDINĀJUMS

Pirms ierīces izmantošanas un katru reizi, kad ierīce tiek pakļauta sitieniem vai nokrīt, veiciet tālāk uzskaitītās drošības pārbaudes.

- Pārbaudiet, vai rokturi ir tīri, sausi un ir pareizi un stingri piestiprināti pie ierīces.
- Pārbaudiet, vai griešanas aprīkojuma aizsargs ir pareizi un stingri piestiprināts pie ierīces, vai tas nav bojāts un vai uz tā nav redzamas nolietojuma pazīmes.
- Pārbaudiet, vai stiprinājums ir vesels un pareizā līdzsvarā (1.18. attēls).
- Pārbaudiet, vai ierīces skrūves ir pareizi pievilktas.
- Pārbaudiet, vai ierīce ir pareizi piestiprināta pie transportēšanas struktūras.
- Pārbaudiet, vai griešanas aprīkojums ir tīrs, nebojāts un nav nolietots.
- Pārbaudiet, vai disks ir ass.
- Pārbaudiet, vai dzesēšanas gaisa atveres nav nosprostotas.
- Pārbaudiet, vai ierīcei nav bojājuma vai nolietojuma pazīmju.
- Pārbaudiet, vai akceleratora svira un akceleratora apturēšanas svira brīvi kustas.
- Veiciet testa darbināšanu un pārbaudiet, vai nav konstatējamas anormālas vibrācijas vai skaņa.
- Pārbaudiet, vai akceleratora svira un akceleratora apturēšanas svira pēc atlaišanas ātri atgriežas neitrālā pozīcijā.
- Pārbaudiet, vai tā paliek bloķēta tikai pēc tam, kad tiek nospiesta akceleratora svira.

10.2 VISPĀRĪGI PIESARDZĪBAS PASĀKUMI

- Vienmēr veiciet griešanu, stāvot ar abām kājām uz zemes, lai nezaudētu līdzsvaru.
- Pārbaudiet, vai droši varat gan pārvietoties, gan ar abām kājām stāvēt uz zemes.
- Pārbaudiet, vai darba zonā nav šķēršļu (saknes, akmeņu, zari, iedobes u.c.) gadījumam, ja nākas veikt pēkšņas kustības.
- Negrieziet augstāk par krūšu līmeni, jo šādā augstumā ir grūti kontrolēt atsitienu.
- Negrieziet tuvu elektrokabeļiem.
- Grieziet tikai tad, kad ir laba redzamība un gaisma.
- Negrieziet, stāvot uz pakāpiena; tā ir īpaši bīstama pozīcija.
- Ja disks saskaras ar svešķermeni, apturiet ierīci. Pārbaudiet disku un ierīci; ja kāda daļa ir bojāta, neturpiniet darbu.
- Gādājiet, lai disks nesaskaras ar augsni un smiltīm. Pat neliels augšnes daudzums veicina diska nodilumu un palielina atsitienu risku.
- Pirms noliekat ierīci uz zemes, apturiet dzinēju.
- Esiet īpaši uzmanīgs, ja valkājat dzirdes aizsargus, jo tie ierobežo iespēju sadzirdēt bīstamības signālus (tālruņa zvanus, sirēnas, trauksmes signālus u.c.).
- Griežot nogāzēs vai uz nelīdzenas virsmas, esiet īpaši uzmanīgs.

BRĪDINĀJUMS

- Nekad neizmantojiet cietus diskus griešanai uz akmeņainas zemes. Mesti fragmenti vai bojāti diski var nodarīt smagas vai fatālas traumas operatoram vai blakusstāvētājiem.
- Pievērsiet īpašu uzmanību mestiem objektiem un vienmēr valkāiet aizsargbrilles.
- Nenovietojiet ķermeni aiz griešanas aizsarga. Akmeņi, fragmenti un citas daļas var trāpīt acīs un izraisīt aklumu vai smagas traumas.
- Neļaujiet tuvoties nepilnvarotām personām: bērniem, dzīvniekiem, blakusstāvētājiem un palīgiem ir jāatrodas vismaz 15 metrus drošā attālumā.
- Ja tuvojās kāda persona, tūlīt apturiet ierīci.
- Iedarbiniet ierīci tikai pēc tam, kad esat pārliecinājies, vai darba zonā neatrodas cilvēki.

10.3 DARBS AR IERĪCI

Vispārīgi ekspluatācijas norādījumi

- Šajā rokasgrāmatas sadaļā ir izklāstīti pamata drošības noteikumi saistībā ar ierīces lietošanu, kopjot un plaujot zāli.
- Ja neesat pārliecināts par to, kā turpināt darbu, sazinieties ar speciālistu. Sazinieties ar tirgotāju vai vietējo pilnvaroto remontdarbniecu.
- Neveiciet darbības, par kurām neesat pārliecināts.

Pamata drošības noteikumi

BĪSTAMI

- Ja ilgtermiņā nākas ieelpot dzinēja izplūdes dūmus, tas var radīt draudus veselībai.

BRĪDINĀJUMS

- Neizmantojiet ierīci, ja negadījuma situācijā jums nebūs neviena, ko pasaukt palīgā.
 - Nekad nedarbiniet ierīci, ja tai nav aizsarga vai aizsargs ir bojāts.
 - Nekas neizmantojiet ierīci bez piedziņas vārpstas.
 - Neizmantojiet zāles griešanai paredzētos diskus, lai grieztu pārkoksnējušos stublājus.
- Neizmantojiet ierīci ļoti sliktos laikapstākļos, piemēram, lielā miglā, stiprā lietū, spēcīgā vējā, lielā aukstumā u.c. Darbs šādos apstākļos ir nogurdinošs un bieži saistīts ar papildu risku, piemēram, ledus veidošanos uz zemes u.tml.
 - Pirms pāriešanas uz citu zonu izslēdziet dzinēju.
 - Nekad nelieciet ierīci uz zemes, kamēr dzinējs vēl darbojas.
 - Vienmēr izmantojiet piemērotu aprīkojumu.
 - Pārbaudiet, vai aprīkojums ir pareizi piestiprināts.
 - Rūpīgi plānojiet veicamo darbu.
 - Sākot griešanu ar disku, vienmēr darbiniet dzinēju pilnā ātrumā.
 - Vienmēr izmantojiet asus diskus.

BĪSTAMI

- Nemēģiniet noņemt nogrieztu materiālu, kamēr darbojas dzinējs vai kamēr kustas griešanas aprīkojums. Vispirms apturiet dzinēju un griešanas aprīkojumu un tikai pēc tam noņemiet asmenim pieķērušos materiālu.
- Izmantošanas laikā koniskais zobrats var uzkarst un palikt karsts vēl kādu laiku pēc izmantošanas. Saskaņā ar to var izraisīt apdegumus.
- Ar katalītiskajiem pārveidotajiem aprīkotie klusinātāji izmantošanas laikā var ļoti uzkarst un tādi paliek vēl ilgi pēc tam, kad ir izslēgts dzinējs. Šajā gadījumā pat tad, kad dzinējs darbojas dīkstāves režīmā. Saskaņā ar to var izraisīt ādas apdegumus un radīt draudus ugunsdrošībai.
- Neizmantojiet ierīci, ja klusinātājs ir bojāts, tā trūkst vai tas ir modificēts.

10.4 ZĀLES PĻAUŠANA AR STRIMERA GALVIŅU

UZMANĪBU

Nekad neizmantojiet auklu ilgāk, nekā ieteicams (14. attēls). Ja aizsargs ir uzstādīts pareizi (4. attēls), iebūvētais griešanas aprīkojums automātiski regulē atbilstošo auklas garumu. Pārmērīgi garu auklu izmantošana pārslogo dzinēju un izraisa sajūga mehānisma un tam blakus esošo daļu bojājumus.

Trimēšana

- Turiet galviņu leņķī tieši virs zemes. Griešana tiek veikta no auklas gala. Ļaujiet auklai darboties. Nekad nestumiet auklu pļaujamajā zonā.
- Aukla ļauj viegli atbrīvoties no zāles un nezālēm pie sienu, sētu, koku un stūru pamatnēm. Tomēr tā var sabojāt noteiktu koku un krūmāju mizu un sētas stabos atstāt zīmes.
- Lai samazinātu citu augu sabojāšanas risku, saīsiniet auklu līdz 10–12 cm un samaziniet dzinēja ātrumu.

Retināšana

Retināšanas metode ļauj atbrīvoties no visiem nevēlamajiem augiem. Turpiniet, kā izklāstīts tālāk.

- Turiet trimera galviņu tieši virs zemes un to sasveriet.

- Ļaujiet, lai auklas gals pieskaras pie zemes ap kokiem, stabiem, statujām un līdzīgiem objektiem.
- Aukla noliektos ātrāk un ir jālieto biežāk, ja retināšana tiek veikta akmeņu, ķieģeļu, betona, metāla sētu u.c. objektu tuvumā, nevis koku un koka sētu tuvumā.

UZMANĪBU

Trimēšanas un retināšanas laikā dzinējam vajadzētu darboties ar mazāku ātrumu, nevis pilnā ātrumā, lai nodrošinātu ilgāku auklas kalpošanas laiku un palēninātu galviņas nolietošanos.

Griešana

Ierīce ir lieliski piemērota zāles nogriešanai vietās, kas ar parasto zāles plāvēju ir grūti sasniedzamas.

- Griežot turiet auklu paralēli zemei, nesasverot strimera galviņu, un veiciet darbību, kā parādīts 22. attēlā.

UZMANĪBU

Gādājiet, lai galviņa nesaskaras ar zemi. Tas var sabojāt ierīci un arī zālāju.

Ātrā trimēšana

- Rotējošās auklas ventilatora efektu var izmantot, lai ātri un viegli veiktu retināšanu. Turiet auklu paralēlā pozīcijā virs retināmās virsmas un kustiniet ierīci atpakaļ un uz priekšu.
- Lai ātrās griešanas un trimēšanas laikā sasniegtu apmierinošu rezultātu, dzinējam ir jādarbojas pilnā ātrumā.

BRĪDINĀJUMS

Nekad negrieziet sliktas redzamības apstākļos, ekstrēmā temperatūrā vai lielā salā.

10.5 ZĀLES RETINĀŠANA, IZMANTOJOT ZĀLES DISKU

Iepriekš veicamas pārbaudes

- Pārbaudiet, vai disks pie zobu pamatnes vai centrālās atveres tuvumā nav saplaisājis. Ja ir plaisas, nomainiet disku (5.3. rindkopa).
- Pārbaudiet, vai nodiluma vai pārlieku liela svara dēļ nav radušās plaisas atbalsta atlokā. Ja ir plaisas, nomainiet atbalsta atloku (5.3. rindkopa).
- Pārbaudiet, vai aizturošais uzgrieznis (9.A attēls) nav zaudējis aizturēšanas jaudu. Aiztures uzgriežņa griezes momentam ir jābūt **25 Nm**.
- Pārbaudiet, vai diska vāks (3.A attēls) nav saplaisājis vai bojāts. Ja diska vāks ir saplaisājis, nomainiet to.

PIEZĪME

Šo zāles disku var izmantot visu veidu augstai zālei un nezālēm.

Darba norise

BRĪDINĀJUMS

- Izvairieties no atsitieniem, jo tie var radīt smagas traumas. Atsitieni ir ierīces pēkšņa kustība uz priekšu vai atpakaļ, un tas rodas, ja ierīce saskaras ar objektiem, piemēram, lieliem zariem vai akmeņiem, kā arī, ja griešanas laikā koka zars trāpa koka asmenim. Saskare ar svešķermeni var arī izraisīt kontroles zudumu pār krūmgriezi.
 - Vienmēr ievērojiet drošības norādījumus. Krūmgriezi vajadzētu izmantot tikai zāles un nelielu krūmāju griešanai. Grieziet koku tikai ar atbilstošu disku. Negrieziet metālu, plastmasu, ķieģeļus vai celtniecības materiālus, kas nav izgatavoti no koka. Ir aizliegts griezt cita veida materiālu. Neizmantojiet krūmgriezi kā sviru, lai celtu, pārvietotu vai lauztu objektus vai to iespīlētu kā fiksētu atbalstu. Ir stingri aizliegts pacelt krūmgrieža jūgvārpstu ar citiem rīkiem vai lietošanas objektiem, izņemot tos, kurus ir norādījis ražotājs.
 - Izvairieties no griešanas tuvu sētām, ēku sienām, koku celmiem, akmeņiem vai citiem objektiem, ko ierīce varētu apgriezt otrādi un sabojāt disku. Šo darbību veikšanai iesakām izmantot strimera galviņu. Tāpat ņemiet vērā mestu fragmentu izraisīto risku.
 - Nekad nedarbiniet ierīci, turot griešanas aprikojumu perpendikulāri zemei.
 - Nekad nedarbiniet ierīci, ja disks ir vaļīgs. Ja disks pēc pareizas nostiprināšanas kļūst vaļīgs, tūlīt pārtrauciet darbu. Iespējams, ir nolietojies un ir jānomaina aizmurošais uzgriezis. Diska nostiprināšanai nekad neizmantojiet neapstiprinātas detaļas. Ja disks turpina kļūt vaļīgs, sazinieties ar vietējo tirgotāju.
- Zāle ir jāgriež ar mainīgām kustībām platumā, kur kustība no labās puses uz kreiso ir retināšanas darbība, bet kustība no kreisās puses uz labo ir atpakaļgājiens. Grieziens tiek veikts ar diska kreiso pusi, kā parādīts 22. attēlā.
 - Ja retināšanas laikā disks tiek savērts uz kreiso pusi, zāle krīt gar auklu, un to ir vieglāk savākt, piemēram, sagrābt ar grābekli.
 - Centieties pārvietoties uz priekšu vienmērīgā ritmā. Stāviet stabili un turiet kājas mazliet atstātus vienu no otras. Atpakaļgājiena beigās pārvietojieties uz priekšu un atkal stāviet stabili.
 - Ļaujiet atbalsta vākam mazliet pieskarties zemei tā, lai disks nepieskaras pie zemes.
 - Lai novērstu risku, ka materiāls saķeras ap disku, ievērojiet tālāk sniegtos norādījumus.
 - Griežot vienmēr darbiniet dzinēju pilnā ātrumā.
 - Atpakaļgājiena laikā izvairieties no iepriekš nogrieztā materiāla.
 - Apturiet dzinēju, atbrīvojiet stiprinājumu, nolieciet ierīci uz zemes un tikai pēc tam sāciet nogrieztā materiāla savākšanu.

11 TRANSPORTĒŠANA

- Apturiet dzinēju un pagaidiet, līdz tas atdziest.
- Uzlieciet diska vāku (3.A attēls).
- Turiet ierīci tikai aiz rokturiem un turiet ierīci tikai pretēji nešanas virzienam. (3. attēls).

BRĪDINĀJUMS

Transportējot vai glabājot ierīci, uzlieciet diska aizsargu ar kodu 4196086, kā tas ir parādīts 3.A attēlā.

UZMANĪBU

Transportējot ierīci transportlīdzekli, nodrošiniet, lai tā tiktu pareizi un droši piestiprināta, izmantojot siksnas. Ierīce ir jātransportē horizontālā pozīcijā ar iztukšotu tvertni; tāpat nodrošiniet, lai netiktu pārkāpti šāda veida ierīču pašreizējie transportēšanas noteikumi.

12 APKOPE

BĪSTAMI

- Apkopes laikā vienmēr valkājiet aizsargcimdus.
- Neveiciet apkopi, ja ir karsts dzinējs.
- Slikti veikta apkope, drošības aprīkojuma noņemšana vai modificēšana un/vai neoriģinālo rezerves daļu izmantošana var radīt smagas vai letālas traumas operatoram un trešajām personām.

UZMANĪBU

Tīrīšanai neizmantojiet degvielu (maisījumu).

12.1 GĀZES EMISIJU ATBILSTĪBA

Šīs ierīces dzinējs, tostarp emisiju kontroles sistēma, ir jāpārvalda, jādarbina un jāapkopj atbilstoši šajā rokasgrāmatā sniegtajiem norādījumiem, lai uzturētu emisiju veiktspēju atbilstoši tām tiesiskajām prasībām, kas piemērojamas autoceļiem neparedzētajai tehnikai.

Nedrīkst apzināti pārveidot dzinēja emisiju kontroles sistēmu vai to neatbilstoši izmantot.

Nepareiza ierīces vai aprīkojuma darbināšana, izmantošana vai apkope var izraisīt iespējamu emisiju kontroles sistēmas disfunkciju, līdz netiek sasniegtas piemērojamās tiesiskās prasības; šādā gadījumā veiciet tūlītējas darbības, lai izlabotu sistēmas disfunkciju un atjaunotu atbilstību piemērojamajām prasībām.

Pie nepareizas darbināšanas, izmantošanas un apkopes, piemēram, cita starpā var pieskaitīt tālāk norādītās darbības.

- Degvielas mērīšanas ierīču spiešana vai laušana.
- Tādas degvielas un/vai dzinēja eļļas izmantošana, kas neatbilst prasībām, kas norādītas 7.1. rindkopā
- Neoriģinālo rezerves daļu lietošana.
- Atteice veikt izplūdes sistēmas apkopi vai veikt tās neatbilstošu apkopi: šeit ietilpst nepareizi klusinātāja, aizdedzes sveces, gaisa filtra apkopes intervāli u.c.

⚠ UZMANĪBU

- Ja šis ierīces dzinējs tiek pārveidots, ES emisiju sertifikāts kļūst nederīgs.
- Klusinātājs ir aprīkots ar katalītisko pārveidotāju, kas ir nepieciešams, lai dzinējs atbilstu emisiju prasībām. Nekad nemodificējiet un nenoņemiet katalītisko pārveidotāju: tas ir likuma pārkāpums.

Dzinēja CO₂ līmenis šajā ierīcē ir atrodams Emak tīmekļa vietnē (www.myemak.com) sadaļā "The World of Outdoor Power Equipment" (Ārtelpu jaudas aprīkojuma klāsts).

12.2 ZĀLES GRIEŠANAS ASMENS ASINĀŠANA (2, 3, 4 ZOBI)

Lai griešana būtu vieglāka, zāles griešanas asmeņi tiek asināti ar plakānu vīli (13. attēls).

⚠ BRĪDINĀJUMS

- Ja jums nav īpašu prasmju, kas nepieciešamas vīles uzasināšanai, sazinieties ar pilnvarotu servisa centru.
- Nepiemērots griešanas rīks vai nepareizi uzasināts asmens palielina atsietiena risku.
- Pārbaudiet, vai zāles griešanas asmeņi vai bojāti vai saplaisājuši; ja ir bojāti, nomainiet.
- Nemetiniet, netaisnojiet un nomainiet bojāta griešanas aprīkojuma formu, lai mēģinātu remontēt. Šo darbību rezultātā griešanas aprīkojums var atvienoties un radīt smagas vai fatālas traumas.
- Asmeņus nekad neremontējiet: ja uz tiem tiek konstatētas lūšanas pazīmes vai tie ir sasnieguši asināšanas reizu ierobežojumu, asmeņus tūlīt nomainiet.

⚠ UZMANĪBU

- Lai uzturētu līdzsvaru, vienmērīgi novilējiet visas griešanas malas.
- Ja asmeņi nav pareizi uzasināti, tie var izraisīt anomālu ierīces vibrēšanu, kā rezultātā asmens var salūzt.

PIEZĪME

Zāles griešanas asmeņus var apgriezt otrādi: kad viena mala vairs nav asa, asmeni var apgriezt otrādi un izmantot otru pusi (13. attēls).

12.3 STRIMERA GALVIŅA

Lai nepārslogotu dzinēju, vienmēr izmantojiet tādu pašu diametru, kāds ir oriģinālajai auklai (14. attēls).

Lai pagarinātu neilona auklu, pieskarieties ar strimera galviņu pie zemes.

⚠ UZMANĪBU

Nesiet ar galviņu pa cementu vai bruģējumu.

TAP&GO galviņas neilona auklas nomaiņa (15. attēls)

1. Nospiediet šautru (15.1. attēls) un noņemiet vāku un iekšējo spoli.
2. Pārlociet auklu uz pusēm, lai viena puse būtu apm. 14 cm garāka par otru pusi.
3. Nofiksējiet auklu spoles ierobā (15.2. attēls).
4. Katru auklas daļu uztiniet vienmērīgi un bez sagriešanas tās slotā bultiņas virzienā.
5. Pēc auklas uztišanas nostipriniet to slotos, kā parādīts (15.3. attēlā).
6. Uzlieciet atsperi.

7. Izvelciet auklu cauri cilpiņām (15.4. attēls).
8. Nobloķējiet galviņu ar vāku (15.5. attēls).
9. Izvelciet auklu uz āru (15.6. attēls).

12.4 GAISA FILTRS

UZMANĪBU

Ja ir aizsērējis filtrs, dzinējs darbojas saraustīti, palielina resursu patēriņu un samazina jaudu.

Ik pēc 8–10 darba stundām:

1. Noņemiet vāku (19.A attēls) un iztīriet filtru (19.B attēls).
2. No attāluma izpūstiet ar saspiestu gaisu virzienā no iekšpuses uz ārpusi.
3. Ja filtrs ir netīrs vai bojāts, nomainiet to.

12.5 DEGVIELAS FILTRS

UZMANĪBU

Netīrs filtrs izraisa startēšanas grūtības un samazina dzinēja veikspēju.

Periodiski pārbaudiet degvielas filtra stāvokli. Lai iztīrītu filtru, izvelciet to no degvielas filtra atvēruma. Ja filtrs ir īpaši netīrs, to nomainiet (17. attēls).

12.6 DZINĒJS

UZMANĪBU

Netīrumu uzkrāšanās cilindrā var izraisīt pārkaršanu. Tas kaitē dzinēja darbībai.

Periodiski iztīriet cilindra lāpstiņas ar suku vai saspiestu gaisu.

12.7 AIZDEDZES SVECE

Notīriet aizdedzes sveci un regulāri pārbaudiet elektrodu attālumu. (18. attēls). Izmantojiet TORCH L8RTF aizdedzes sveci vai kāda cita zīmola aizdedzes sveci ar līdzvērtīgu siltuma rādījumu.

12.8 KONISKAIS ZOBRATS

Ik pēc 30 darbības stundām izņemiet koniskā zobrata skrūvi (8.D attēls) un pārbaudiet smērvielas līmeni.

Neizmantojiet vairāk kā 10 g labas kvalitātes molibdēna disulfīda smērvielas.

12.9 TRANSMISIJA

Ik pēc 30 darbības stundām ieeļļojiet stingrās caurules savienojuma atloku (20.B–D attēls) ar molibdēna disulfīda smērvielu.

12.10 KARBURATORS

Pirms karburatora regulēšanas iztīriet gaisa filtru (19.B attēls) un uzsildiet dzinēju. Dzinējs ir izstrādāts un izveidots atbilstoši regulu (ES) 2016/1628 prasībām.

Dīkstāves ātruma skrūve (16.T attēls) ir iestatīta tā, lai starp dīkstāves ātrumu un sajūga ieslēgšanas ātrumu būtu labs drošības attālums.

BRĪDINĀJUMS

- Kad dzinējs darbojas dīkstāves ātrumā, diskam nevajadzētu griezties (3000 apgr./min). Visas degvielas korekcijas iesakām veikt pie tirgotāja vai pilnvarotā remontdarbnīcā.
- Ja ierīce tiek izmantota augstumā 1000 metri virs jūras līmeņa, karburators ir noteikti jāpārbauda pilnvarotā servisa centrā.

12.11 KLUSINĀTĀJS

BĪSTAMI

- Nepareizi uzturēta klusinātāja izmantošana palielina aizdegšanās un dzirdes zuduma risku.

Ja klusinātājs ir bojāts, to nomainiet. Ja klusinātājs bieži ir aizsērējis, tā var būt zīme, ka ir ierobežota katalītiskā pārveidotāja veiktspēja.

12.12 ĀRKĀRTAS APKOPE

Ja ierīce tiek daudz lietota, sezonas beigās ir ieteicams veikt vispārīgu pārbaudi, bet, ja tiek lietota parasti, reizi divos gados. Gādājiet, lai pārbaudi veic specializēts tehniķis no servisa tīkla.

BRĪDINĀJUMS

- Visa apkope, kas nav norādīta šajā rokasgrāmatā, ir jāveic pilnvarotā remontdarbnīcā. Lai nodrošinātu nepārtrauktu un vienmērīgu ierīces darbību, ņemiet vērā, ka visas nomaināmās detaļas ir jāaizstāj tikai ar ORĪGINĀLAJĀM REZERVES DAĻĀM.
- Nepilnvarotas modifikācijas un/vai neoriģinālo rezerves daļu izmantošana var izraisīt smagas vai fatālas traumas operatoram vai trešajām personām un tūlīt anulēs garantiju.

APKOPES TABULA

Tālāk norādītie apkopes intervāli attiecas tikai uz parastas lietošanas apstākļiem. Ja ikdienā ierīce tiek lietota ilgāk, nekā parasti, vai pastāv nelabvēlīgi griešanas apstākļi, ir ieteicams attiecīgi saīsināt intervālus		Pirms katras lietošanas reizes	Reizi mēnesī	Bojājuma vai disfunkcijas gadījumā	Pēc nepieciešamības	Reizi gadā vai reizi 100 stundās
Visa ierīce	Pārbaudiet (noplūdes, plaisas un nodilumu)	X				
	Notīriet darba dienas beigās					
Vadības elementi (apturēšanas poga STOP, startera svira, akceleratora svira, drošības svira)	Pārbaudiet, vai darbojas pareizi	X				
Degvielas tvertne	Pārbaudiet (noplūdes, plaisas un nodilumu)	X				
	Notīriet					X
Degvielas filtrs un caurules	Pārbaudiet		X			
	Notīriet, nomainiet filtrēšanas elementu			X		X
Griešanas piederumi	Pārbaudiet (bojājumu, asuma līmeni un nodilumu)	X				
	Pārbaudiet nosprigojumu	X				
	Uzasiniet			X	X	
Koniskais zobrats	Pārbaudiet (bojājumu, nodilumu un smērvielas līmeni)		X		X	
Griešanas aprīkojuma aizsargs	Pārbaudiet (bojājumu un nodilumu)	X				
	Nomainiet			X	X	
Visas skrūves un uzgriežņi, kam var piekļūt (izņemot regulējošās skrūves)	Pārbaudiet	X				
	Pievēlciat atkārtoti		X			
Gaisa filtrs	Notīriet	X			X	
	Nomainiet			X		X
Cilindra šautras	Notīriet		X			
Startēšanas ietvara sloti	Notīriet darba dienas beigās					
Startēšanas kabelis	Pārbaudiet (bojājumu un nodilumu)		X			
	Nomainiet			X		
Karburators	Pārbaudiet dikstāves stāvokli (griešanas ierīce nedrīkst griezties, ja dzinējs darbojas dikstāves režīmā)	X				
Aizdedzes svece	Pārbaudiet attālumu starp elektrodiem		X			
	Nomainiet			X		X
Vibrāciju slāpētāji	Pārbaudiet (bojājumu un nodilumu)		X			
	Nomaina tirgotājs			X	X	
Griešanas ierīces uzgriežņi un skrūves	Pārbaudiet, vai ir pietiekami pievilkti griešanas aprīkojuma uzgriežņi	X				

13 UZGLABĀŠANA

Ja ierīce ilgstoši netiek izmantota:

- labi vēdinātā vietā iztukšojiet un iztīriet degvielas tvertni.

UZMANĪBU

Lai iztukšotu karburatoru, startējiet dzinēju un pagaidiet, līdz tas pārtrauc darboties (ja karburatorā paliek maisījums, var tikt sabojātas membrānas).

- Nodrošināt lietošanā procedūras pēc glabāšanas ziemas periodā ir tādas pašas, kā parastās ierīces startēšanas laikā. (9. nodaļa).
- Ievērojiet visus apkopei paredzētos noteikumus, kā izklāstīts iepriekš.
- Rūpīgi pārbaudiet ierīci un ieeļļojiet metāla daļas.
- Noņemiet disku, notīriet to un ieeļļojiet, lai novērstu rūsēšanu.
- Noņemiet diska aizturēšanas atlokus; notīriet, nosusiniet un ieeļļojiet koniskā zobrata ievietošanas vietu.
- Izņemiet no tvertnes degvielu un uzlieciet atpakaļ vāciņu.
- Rūpīgi iztīriet dzesēšanas slotus un gaisa filtru (19.B attēls).
- Uzglabājiet sausā vietā, bez tiešas saskares ar zemi (kur iespējams) un vietā, kur nepieklūst karstums.
- Ja ierīce tiek uzglabāta ar uzstādītu metāla disku, ir jāuzliek arī diska aizsargs.

14 VIDES AIZSARDZĪBA

Izmantojot ierīci, vides aizsardzība ir atbilstošs un prioritārs aspekts, jo mēs visi esam līdzatbildīgi par vidi, kurā dzīvojam. Tāpēc:

- Dariet visu iespējamo, lai netraucētu citus jums apkārt.
- Stingri ievērojiet vietējos priekšrakstus par atkritumu materiālu utilizāciju pēc griešanas.
- Stingri ievērojiet vietējos priekšrakstus par iepakojuma, eļļu, benzīna, akumulatoru, filtru, bojāto detaļu vai pārējo vienumu utilizāciju, kas atstāj nopietnu ietekmi uz vidi.

PIEZĪME

Speciālos atkritumus nedrīkst utilizēt kopā ar parastajiem atkritumiem: tie ir jānodala un jānogādā īpašos savākšanas centros, kur materiāli tiks pārstrādāti.

14.1 DEMONTĀŽA UN UTILIZĀCIJA



Demontējot ierīci, neatstājiet to vidē, bet nogādājiet īpaši norādītā savākšanas vietā.

Lielākā daļa ierīces konstrukcijā izmantoto materiālu ir pārstrādājami; visus metālus (tēraudu, alumīniju, varu) var nogādāt uz parastu metāllūžņu savākšanas vietu. Lai saņemtu informāciju, sazinieties ar vietējo parasto atkritumu savākšanas centru. Ierīces demontāžas laikā radušies atkritumi ir jāutilizē videi draudzīgā veidā, izvairoties no augsnes, gaisa un ūdens piesārņošanas. Vienmēr ievērojiet spēkā esošo vietējo likumdošanu.







Ja ierīce tiek nogādāta pie brāķiem, kopā ar šo rokasgrāmatu ir jāutilizē arī CE marķējuma etiķete.

15 TEHNISKĀS SPECIFIKĀCIJAS

15.1 IERĪCES SPECIFIKĀCIJAS

		<i>BCH 500 BP–DSH 5000 BP</i>
Nobīde	cm ³	50,9
Dzinējs		Divtaktu EMAK
Jauda	kW	2,1
Minim. apgr./min	min ⁻¹	3000
Maks. izvades vārpstas ātrums	min ⁻¹	8500
Dzinēja ātrums pie maks. izvades vārpstas ātruma	min ⁻¹	10400
Degvielas tvertnes ietilpība 	cm ³	1100 (1,1 l)
Karburatora palaidējs		Jā
Ātrā startēšana 		Jā
Griešanas platums	cm	41
Svars bez griešanas rīka un aizsarga	kg	9,9

15.2 IETEICAMĀS GRIEŠANAS IERĪCES

Modelis	Griešanas ierīces			Aizsargs	
		Ø mm			
BCH 500 BP		130	P.N. 61459100	P.N. 61450295AR	
DSH 5000 BP		130	P.N. 61459101		
BCH 500 BP		130	P.N. 61459102	P.N. 61450295AR	
DSH 5000 BP		130	P.N. 61459103		
BCH 500 BP DSH 5000 BP		255	P.N. 4095567AR	P.N. 61450295AR	*
		305	P.N. 4095675AR		
BCH 500 BP DSH 5000 BP		230	P.N. 4095637AR	P.N. 61450295AR	*
		255	P.N. 4095638AR		
BCH 500 BP DSH 5000 BP		255	P.N. 4095673BR	P.N. 61450295AR	*
		305	P.N. 4095674AR		
BCH 500 BP DSH 5000 BP		230	P.N. 4095568AR	P.N. 61450295AR	*
		255	P.N. 4095563AR		
BCH 500 BP DSH 5000 BP		255	P.N. 4095641BR	P.N. 61450295AR	*
		305	P.N. 4095665BR		

* Aizsargs (4.C attēls) nav nepieciešams. Metāla griešanas aprīkojums.

 **BĪSTAMI**

Tāda aprīkojuma izmantošana, kas nav ieteiktais aprīkojums, var radīt smagas vai fatālas traumas. Izmantojiet tikai ieteikto griešanas aprīkojumu un aizsargus un ievērojiet asināšanas norādījumus.

15.3 TROKŠŅU EMISIJAS UN VIBRĀCIJAS

			BCH 500 BP–DSH 5000 BP		
					
Skaņas spiediens	dB (A)	L_{pa av} EN 11806-2 EN 22868	104.9	106.9	*
Mainīgums	dB (A)		1.2	1.1	
Izmēritais skaņas jaudas līmenis	dB (A)	2000/14/EK EN 22868 EN ISO 3744	114	113	
Mainīgums	dB (A)		0.9	0.9	
Garantētais skaņas jaudas līmenis	dB (A)	L_{WA} 2000/14/EK EN 22868 EN ISO 3744	115	114	
Vibrācijas līmenis	m/s²	EN 11806-2 EN 22867 EN 12096	6.4 (pa kreisi) 4.5 (pa labi)	7.6 (pa kreisi) 6.4 (pa labi)	*
Mainīgums	m/s²	EN 12096	1.2 (pa kreisi) 1.3 (pa labi)	1.3 (pa kreisi) 1.2 (pa labi)	

* Svērtās vidējās vērtības: 1/2 minimums, 1/2 pilna slodze (galviņa) vai 1/2 maks. ātrums bez slodzes (disks)

16 PROBLĒMU NOVĒRŠANA

BRĪDINĀJUMS

- Pirms visu korektīvo testu veikšanas, kas ir ieteikti tālāk esošajā tabulā, vienmēr apturiet ierīci un atvienojiet aizdedzes sveci. Izņēmums ir gadījumi, kad ierīces darbināšana ir būtiski nepieciešama.
- Ja ir pārbaudīti visi iespējamie cēloņi, bet problēma nav atrisināta, sazinieties ar pilnvarotu servisa centru. Ja sastopaties ar problēmu, kas nav iekļauta šajā tabulā, sazinieties ar pilnvarotu servisa centru.

<i>Problēma</i>	<i>Iespējamie cēloņi</i>	<i>Risinājums</i>
Dzinēju nevar startēt vai tas izslēdzas dažas sekundes pēc startēšanas.	<ol style="list-style-type: none"> 1. Nav aizdedzes. 2. Pārplūdis dzinējs. 	<ol style="list-style-type: none"> 1. Pārbaudiet aizdedzes sveces aizdedzi. Ja aizdedzes nav, nomainiet aizdedzes sveci ar jaunu (TORCH L8RTF). 2. Izpildiet 10.3. rindkopā izklāstīto procedūru. Ja dzinēju joprojām nevar startēt, nomainiet aizdedzes sveci ar jaunu un atkārtojiet 10.1. rindkopā izklāstīto procedūru.
Dzinējs tiek startēts, bet netiek pareizi akcelerēts vai lielā ātrumā nedarbojas pareizi.	Ir jānoregulē karburators.	Lai noregulētu karburatoru, sazinieties ar pilnvaroto servisa centru.
Dzinējs nesasniedz pilnu ātrumu un/vai no tā izdalās pārmērīgi daudz dūmu.	<ol style="list-style-type: none"> 1. Pārbaudiet eļļas/benzīna maisījumu. 2. Netīrs gaisa filtrs. 3. Ir jānoregulē karburators. 	<ol style="list-style-type: none"> 1. Izmantojiet svaigu benzīnu un piemērotu divtaktu dzinēja eļļu (sk. 7.1. rindkopu). 2. Iztīriet gaisa filtru (sk. 12.4. rindkopu). 3. Lai noregulētu karburatoru, sazinieties ar pilnvaroto servisa centru.
Dzinējs tiek startēts, darbojas un tiek akcelerēts, bet neuztur dīkstāves ātrumu.	Ir jānoregulē karburators.	Noregulējiet dīkstāves ātruma skrūvi (16.T attēls) pulksteņrādītāju kustības virzienā, lai palielinātu ātrumu (sk. 12.10. rindkopu).
Dzinējs tiek startēts un darbojas, bet griešanas rīks negriežas.	Bojāts sajūgs, koniskais zobrats vai piedziņas vārpsta.	Ja nepieciešams, nomainiet bojāto komponentu; sazinieties ar pilnvaroto servisa centru.

UZMANĪBU

Nekad nemēģiniet veikt remontu, ja jums nav nepieciešamo līdzekļu un tehnisko zināšanu. Jebkāds veiktais darbs automātiski anulēs garantiju un atbrīvos ražotāju no visām saistībām. Ja pēc problēmu novēršanas risinājumu izmēģināšanas problēma joprojām pastāv, sazinieties ar pilnvaroto servisa centru.

17 ATBILSTĪBAS DEKLARĀCIJA

Ražotājs **Emak spa via Fermi, 4 - 42011 Bagnolo in Piano (RE) ITĀLIJĀ**, uzņemoties atbildību, deklarē, ka ierīce:

- Tips: pārnēsājams krūmgriezis/zāles plāvējs ar iekšdedzes dzinēju
- zīmols Efcò, modelis DSH 5000 BP
- zīmols Oleo-Mac, modelis BCH 500 BP
- sērijas ID 776 XXX 0001-776 XXX 9999

atbilst direktīvas/regulas un tai veikto secīgo grozījumu vai papildinājumu prasībām: 2006/42/CE - 2000/14/CE - 2014/30/ES - (ES) 2016/1628 - 2011/65/ES, atbilst šādu vienoto standartu nosacījumiem: EN ISO 11806-2:2011 - EN 55012:2007 - EN 55012:2007+A1:2009 - EN ISO 14982:2009

Ir ievērotas atbilstības novērtēšanas procedūras: Pielikums V - 2000/14/CE

Izmērītais skaņas jaudas līmenis: 114 dB (A)

Garantētais skaņas jaudas līmenis: 115 dB (A)

Persona, kas ir pilnvarota sastādīt tehnisko failu, ir ražotājs Emak S.p.A.

Izpildīts pašvaldībā Bagnolo in Piano (RE) Itālijā - via Fermi, 4

Datums: 30.04.2022.

 
Luigi Bartoli - C.E.O.

18 GARANTIJAS SERTIFIKĀTS

Šī ierīce ir izstrādāta un ražota, izmantojot vismodernākās ražošanas metodes. Ražotājs saviem produktiem izsniedz garantiju 24 mēnešus no iegādes datuma, ja ierīce tiek lietota privātām vajadzībām un tādām vajadzībām, kas nav profesionālas. Profesionālas lietošanas gadījumam garantijas ilgums ir 12 mēneši.

Vispārīgi garantijas nosacījumi

- Garantija stājas spēkā no produkta iegādes brīža. Ražotājs, izmantojot pārdošanas un tehniskā atbalsta tīklu, bez maksas nomainīs bojātās daļas, kurām bojājumi ir radušies materiālā, veicamajā darbā un ražošanā. Saskaņā ar civilt kodeksu garantija neatbrīvo pircēju no tiesībām attiecībā uz defektu vai nepilnību sekām, ko radījis iegādātais vienums.
- Tehniskais personāls iejauksies pēc iespējas ātrā, ievērojot organizatoriskajās prasībās atļautos laika ierobežojumus.
- Lai pieprasītu garantijas pakalpojumu, jums būs pilnvarotajam personālam jāuzrāda tālāk norādītais garantijas sertifikāts, uz kura ir mazumtirgotāja zīmogs, kas ir pilnībā aizpildīts un kam ir pievienots pirkuma rēķins vai nodokļu čeks ar redzamu iegādes datumu.
- Garantija tiek anulēta šādos gadījumos:
 - Skaidri redzams apkopes trūkums.
 - Produkts ir ticis nepareizi izmantots vai pārveidots.
 - Izmantotas nepiemērotas smērvielas vai degvielas.
 - Izmantotas neoriģinālās rezerves daļas.
 - Iejaukšanās ir veicis nepilnvarots personāls.
 - Ražotāja garantija neattiecas uz precēm un daļām, kas ir pakļautas parastas lietošanas radītam nodilumam.
 - Garantija neattiecas uz produkta jauninājumiem un uzlabojumiem.
 - Garantija neattiecas uz korekcijām un apkopes darbu, kas veikts garantijas perioda laikā.
 - Par visiem transportēšanas laikā nodarītajiem bojājumiem tūlīt ir jāziņo pārvadātājam, pretējā gadījumā garantija tiks anulēta.
 - Ja mūsu ierīcēs tiek uzstādīti citu ražotāju izgatavotie dzinēji (Briggs & Stratton, Subaru, Honda, Kipor, Lombardini, Kohler u.c.), attiecas dzinēja ražotāja izsniegtā garantija.
 - Garantija neattiecas uz jebkādiem tiešiem vai netiešiem bojājumiem, kas nodarīti personām vai īpašumam ierīces kļūmes dēļ vai kas radušies pārkāpuma ilgā ierīces lietošanas pārtraukuma dēļ.

MODELIS

SĒRIJAS NR.

PIRCĒJS

DATUMS

IZPLATĪTĀJS

 Nesūtīt! Tikai pievienot tehniskās garantijas pieprasījumam.

SISUKORD

1	Sissejuhatus.....	30	9.2	Mootori seiskamine.....	40
1.1	Kasutusjuhendi eesmärk.....	30	9.3	Üleujutatud mootor	40
1.2	Kuidas kasutusjuhendit kasutada.....	30	9.4	Sissetöötamine	40
2	Ohutuseeskirjad.....	31	10	Masina kasutamine.....	40
2.1	Kasutusotstarve.....	33	10.1	Ohutuskontrollid.....	40
2.2	Väärkasutus.....	33	10.2	Üldised ettevaatusabinõud.....	41
2.3	Jääkohud.....	33	10.3	Masinaga töötamine.....	41
2.4	Isikukaitsevahendid (PPE).....	33	10.4	Rohu löikamine trimmeripeaga.....	42
2.5	Ohuhoiatused ja -sümbolid.....	34	10.5	Rohu harvendamine rohukettaga.....	43
3	Põhikomponendid.....	34	11	Transportimine.....	45
4	CE-nimesilt.....	34	12	Hooldus.....	45
5	Paigaldamine.....	35	12.1	Heitgaasinõuetele vastavus.....	45
5.1	Kaitsepiirete paigaldamine (Joon. 4).....	35	12.2	Rohulõiketera teritamine (2–3–4 hammast)	46
5.2	Trimmeripea paigaldamine (Joon. 8).....	35	12.3	Trimmeripea.....	46
5.3	Ketta paigaldamine (Joon. 9).....	35	12.4	Õhufilter.....	47
5.4	Pideme paigaldamine (Joon. 2).....	35	12.5	Kütusefilter.....	47
5.5	JÕUÜLEKANDE paigaldamine (Joon. 5A-B).....	35	12.6	Mootor.....	47
5.6	Gaasikaabli paigaldamine (Joon. 6).....	36	12.7	Süüteküünlal.....	47
5.7	Elektrikaablite paigaldamine.....	36	12.8	Koonushammasratas.....	47
6	Ohutus- ja juhtseadised.....	36	12.9	Jõuülekanne.....	47
6.1	Seiskamisnupp.....	36	12.10	Karburaator.....	47
6.2	Gaasi peatamishoob.....	36	12.11	Summuti.....	48
6.3	Kaitsepiire (Joon. 1.5).....	36	12.12	Erakorraline hooldus.....	48
6.4	Gaasihoob.....	36	13	Hoiustamine.....	50
6.5	Poolgaasi nupp.....	36	14	Keskonnakaitse.....	50
7	Tankimine.....	37	14.1	Demonteerimine ja utiliseerimine.....	50
7.1	Soovitav kütus.....	37	15	Tehnilised spetsifikatsioonid.....	51
7.2	Tankimine.....	38	15.1	Masina spetsifikatsioonid.....	51
8	Ettevalmistavad toimingud.....	38	15.2	Soovitavad lõikeseadmed.....	52
8.1	Tööala.....	38	15.3	Müra ja vibratsioon.....	53
8.2	Rakmed.....	38	16	Törkeotsing.....	54
9	Käivitamine.....	39	17	Vastavusdeklaratsioon.....	55
9.1	Käivitamistoiming.....	39	18	Garantiitunnistus.....	55

1 SISSEJUHATUS

Täname, et valisite Emaki toote.

Meie volitatud edasimüüjate ja töökodade võrk aitab teid kõigi tootega seotud soovide ja vajaduste korral.

OHT

Masina korrektseks kasutamiseks ja õnnetuste vältimiseks ärge alustage selle tootega töötamist enne, kui olete käesoleva kasutusjuhendi äärmiselt tähelepanelikult läbi lugenud.

Käesolev kasutusjuhend sisaldab erinevate komponentide käsitemise kirjeldusi ning vajalike kontroll- ja hooldustoimingute tegemise juhiseid.

Käesolevas kasutusjuhendis toodud kirjeldused ja joonised pole rangelt siduvad. Tootja jätab endale õiguse teha muudatusi ilma kohustusega käesolevat kasutusjuhendit tingimata värskendada.

1.1 KASUTUSJUHENDI EESMÄRK

Käesolev kasutusjuhend sisaldab järgmiste võsalõikurite kasutus- ja hooldusjuhiseid.

Kaubamärk	Mudel
Efco	DSH 5000 BP
Oleo-Mac	BCH 500 BP

Tarnitud masina tootja on:

Emak S.p.A.
Via Enrico Fermi 4, 42011
Bagnolo in Piano (RE) Itaalia
www.myemak.com

1.2 KUIDAS KASUTUSJUHENDIT KASUTADA

Lisaks kasutus- ja hooldusjuhistele sisaldab käesolev kasutusjuhend teavet, mis nõuab eritähelepanu. Selline teave on tähistatud alltoodud sümbolitega.

OHT

Hoiatuse eiramine põhjustab otsese ohuolukorra, mille mittevältimise tagajärjeks on surm või raske või pöördumatu tervisekahjustus.

HOIATUS

Hoiatuse eiramine põhjustab võimaliku ohuolukorra, mille mittevältimise tagajärjeks võib olla surm või raske tervisekahjustus.

TÄHELEPANU

Hoiatuse eiramine põhjustab võimaliku ohuolukorra, mille mittevältimise tagajärjeks võivad olla masina kergemad kahjustused.

MÄRKUS

Lisateave eelneva ohutusteate juhistele.

Käesolev kasutusjuhend on jaotatud peatükkideks ja alapeatükkideks. Iga jaotis on peatüki alamjaotis. Viited pealkirjadele või peatükkidele on tähistatud lühendiga ptk või alamptk, millele järgneb asjakohane number. Näiteks: „ptk 2“ või „alamptk 2.1“.

Joonised kasutusjuhendis on nummerdatud 1, 2, 3 jne. Joonistel kujutatud komponendid on tähistatud kas tähtedega või numbritega. Viide komponendile C joonisel 2 esitatakse kujul: „Vt joon. 2.C“ või lihtsalt „(Joon. 2.C)“. Viide komponendile 2 joonisel 1 esitatakse kujul: „Vt joon. 1.2“ või lihtsalt „(Joon. 1.2)“.

TÄHELEPANU

Kõik joonised on üksnes illustratiivsed. Tegelikud komponendid võivad joonistel kujutatutest erineda. Kahtluste korral pöörduge volitatud hoolduskeskusesse

2 OHUTUSEESKIRJAD

Korrektse ja vastutustundliku kasutamise korral on masin kiire, kergesti kasutatav ja tõhus tööriist. Ebakorrekse või kohaseid ettevaatusabinõusid eirava kasutamise korral võib tööriist olla ohtlik. Meeldiva ja ohutu töötamise tagamiseks täitke rangelt allolevaid ja kasutusjuhendis edaspidi toodud ohutuseeskirju.

OHT

Masina süütesüsteem genereerib äärmiselt madala intensiivsusega elektromagnetvälja. See magnetväli võib häirida mõnede südamestimulaatorite tööd. Raske kehavigastuse või surma ohu vähendamiseks peavad südamestimulaatorit kasutavad inimesed enne selle masinaga töötamise alustamist pidama nõu arstiga ja konsulteerima südamestimulaatori tootjaga.

HOIATUS

KUULMISKAHJUSTUSE OHT: harilikes töötingimustes võib masin anda isikliku ja päevase müra kokkupuute taseme, mis võrdub väärtusega **85 dB (A)** või on sellest suurem.

HOIATUS

Sisepõlemismootoriga töötavate seadmete pikaajalisest kasutamisest tingitud kokkupuude vibratsiooniga võib põhjustada vereringehäirete või ebahariliku tursega inimestel sõrmede, käte ja randmete veresoonte või närvide vigastusi. Pikaajalist kasutamist madalatel temperatuuridel on seostatud veresoonte kahjustustega ka muidu tervetel inimestel. Kui ilmnevad sümptomid nagu tuimus, valu, jõu kadu, naha värvi või tekstuuri muutus või sõrmede, käte või randmete tundlikkuse kadu, lõpetage masina kasutamine ja pöörduge arsti poole.

MÄRKUS

Riiklikud eeskirjad võivad kehtestada masina kasutamisele piirangud.

- Ärge kasutage masinat, kui te pole saanud masina kasutamise alast väljaõpet. Kogenematud kasutajad peavad olema läbinud masina kasutamise praktilise koolituse.
- Masinat tohivad kasutada ainult täiskasvanud heas füüsilises vormis isikud, kes on kursis kõigi kasutamisereeglitega.
- Ärge kasutage masinat, kui te olete füüsiliselt väsinud või alkoholi, narkootiliste ainete või ravimite mõju all.
- Kandke sobilikke rõivaid ja kaitsevarustust nagu jalatseid, rebenemiskindlaid pükse, kindaid, kaitseprille, kõrvaklappe ja kaitsekiivrit.
- Rõivad ei tohi olla lotendavad, kuid peavad olema mugavad.
- Ärge lubage lastel masinat kasutada.

- Ärge kunagi lubage masinat kasutada inimestel, kellel on piiratud füüsilised, sensoorsed või vaimsed võimed, kellel puuduvad kogemused või vajalikud teadmised või kes pole kursis masina kasutamise juhistega.
- Masina kasutamise ajal ei tohi inimesed viibida masinale lähemal kui 15 meetrit.
- Enne masina kasutamist kontrollige, kas ketta kinnituspolts on korralikult pinguldatud (Joon. 9.A).

OHT

Masinale tuleb paigaldada tootja soovitatud löiketööriistad (vt alamptk 15.2). Volitamata tööriistade kasutamine võib põhjustada raskeid või surmavaid kehavigastusi.

- Masinat ei tohi kasutada ilma ketta või peakaitseta (Joon. 4.A).
- Enne mootori käivitamist veenduge, et ketas saaks vabalt pöörelda ja ei puutuks vastu võõrkehi.
- Töötamise ajal kontrollige ketast tihti, seisates eelnevalt mootori. Vahetage ketas välja kohe, kui märkate sellel pragusid.
- Kasutage masinat ainult hästiventileeritud kohtades ning mitte mingil juhul plahvatusohtlikus või tuleohtlikus keskkonnas ja siseruumides.
- Ärge tehke hooldustöid ega puudutage ketast, kui masina mootor töötab.
- ON rangelt keelatud ühendada masina jõuvõtvõlliga mis tahes muid seadmeid peale nende, mida tootja on selleks tarninud.
- Ärge kasutage masinat, kui see on kahjustatud, halvasti remonditud, valesti paigaldatud või seda on omavoliliselt muudetud.
- Mitte ühtegi ohutusseadist ei tohi eemaldada, kahjustada ega mittetoimivaks muuta.
- Kõik hoiatus- ja ohutussildid peavad olema ideaalses seisukorras. Kahjustatud ja kulunud sildid tuleb kohe välja vahetada (Joon. 21).
- Masinat tohib kasutada ainult vastavalt kasutusotstarbele (vt alamptk 2.1).
- Ärge jätke töötava mootoriga masinat järelevalveta.
- Ärge käivitage mootorit, kui vars on paigaldatud.
- Kontrollige iga päev, kas masina kõik ohutusseadised ja muud seadised on heas töökorras.
- Ärge tehke toiminguid või remonditöid, mis ei kuulu korralise hoolduse ülesannete hulka. Igasuguste muude toimingute tegemiseks pöörduge volitatud hoolduskeskusesse.
- Kui masina kasutamisega lõpeb, ei tohi seda visata looduskeskkonda, vaid tuleb tagastada edasimüüjale, kes korraldab masina korrektse utiliseerimise.
- Kasutusjuhend on masina kui terviku kohustuslik komponent ja peab olema masinaga alati kaasas igasuguse, ka ajutise omanikuvahetuse korral.
- Mis tahes selgituste saamiseks või masinaga seotud lisatoimingute tegemiseks pöörduge edasimüüja poole.
- Hoidke käesolevat kasutusjuhendit hoolikalt ja masina kasutamisel juhendage alati sellest.
- Pidage meeles, et masina omanik või kasutaja vastutab masina tõttu kolmandatele isikutele või nende varale tekitatud vigastuste ja kahjustuste eest.

OHT

- Ärge kunagi kasutage masinat, mille ohutusfunktsioonid on vigased või ei toimi korralikult. Masina ohutusfunktsioone tuleb kontrollida ja hooldada vastavalt juhistele alamptk-is 10.1 ja ptk-is 12. Kui masin kirjeldatud kontrolltoiminguid ei läbi, pöörduge volitatud hoolduskeskusesse ja laske masin ära parandada.
- Igasugune masina kasutamine viisil, mida pole käesolevas kasutusjuhendis selgesõnaliselt kirjeldatud, loetakse väärkasutuseks ja sellest tulenevalt ohuks inimestele ja varale, mille eest tootja ei vastuta.

2.1 KASUTUSOTSTARVE

See masin on projekteeritud ja konstrueeritud üksnes järgmisteks tegevusteks.

- Trimmeripeaga rohu ja muu mittepuise taimestiku lõikamine.
- Pika rohu, võrsete ja pilliroo lõikamine ketaste abil.
- Ühe kasutaja jaoks korraga töötamine.

2.2 VÄÄRKASUTUS

Kõik kasutusviisid, mida pole kirjeldatud alampeatükis 2.1, loetakse väärkasutuseks, sealhulgas, kuid mitte ainult:

- masina kasutamine pühkimiseks, kallutades trimmeripead.

HOIATUS

Lõikeseade võib paisata õhku esemeid, sh väikeseid kive, 15 m kaugusele ja kaugemale, põhjustades varakahju või kehavigastusi.

- hekkide pügamine või muud tööd, mille korral ei kasutata lõikeseadet maapinnal;
- puude kärpimine;
- mittetaimset päritolu materjalide lõikamine;
- selliste lõikeseadmete kasutamine, millel puudub tootja soovitus (alamptk 15.2);
- masina kasutamine hoovana esemete tõstmiseks, teisaldamiseks või purustamiseks;
- sae lõikeketaste kasutamine.

2.3 JÄÄKOHUD

Hoolimata tootja meetmetest ja püüdlustest vastavalt kõigile ohutusnõuetele esinevad siiski jääkohud, mida pole võimalik vältida. Nende hulgas on järgmised.

- Esemete või materjalide õhku paisumine, mis võib vigastada silmi.
- Kuulmiskahjustus, kui ei kanta kuulmiskaitseid.
- Kokkupuude tuliste pindadega.
- Kasutaja kukkumine.

2.4 ISIKUKAITSEVAHENDID (PPE)

Isikukaitsevahendiks (PPE) on mis tahes vahend, mis on ette nähtud töötajale kandmiseks, et kaitsta teda ühe või mitme riski eest, mis võib töötamise ajal ohustada tema turvalisust või tervist, samuti samaks otstarbeks ette nähtud mis tahes seade või tarvik.

PPE kasutamine ei kõrvalda kehavigastuse ohtu, kuid vähendab õnnetuse korral selle mõju.

Allpool on loetletud PPE-d, mida tuleb masina kasutamise ajal kanda või kasutada.

- **Kandke mittelibiseva tallaga ja terasest ninakaitsega turvajalatseid.**
- **Kandke kaitseprille või näomaski.**
- **Kasutage mürasummutusvahendeid, näiteks kõrvaklappe või kõrvatroppe.**
- **Kandke kindaid, millel on maksimaalne vibratsiooni absorbeerimise võime.**
- **Kandke tüübikinnitusega kaitserõivaid.**

⚠ HOIATUS

Masinaga töötamisel kandke alati heakskiidetud kaitserõivaid. Riided peavad hästi selga sobima ja ei tohi kasutajat kuidagi takistada. Kandke kaitserõivaid, mis istuvad hästi ümber keha. Kaitsetunked ja -jakk on parim valik. Ärge kandke riideid, salle, lipse ega ehteid, mis võivad alustaimestikku takerduda. Pikad juuksed tuleb kinni siduda ja pea ligi piirata.

⚠ HOIATUS

Kuulmiskaitsevahendi kasutamisel tuleb olla tavapärasest tähelepanelikum ja ettevaatlikum, kuna heliliste ohumärkide (hüüatused, alarmsignaaliid jms) tajumine on piiratud.

MÄRKUS

Masinaga töötamiseks sobiva rõivastuse osas pidage nõu edasimüüjaga.

2.5 OHUHOIATUSED JA -SÜMBOLID

Joonis 21 kujutab masinal olevaid ohuhoiatusi ja -sümboleid.

1. Enne masina kasutamist lugege läbi kasutus- ja hooldusjuhend.
2. Kandke silmakaitseid, kuulmiskaitseid ja kaitsekiivrit.
3. Kandke kaitsejalatseid.
4. Metall- või plastketaste kasutamisel kandke kaitsekindaid.
5. Olge väga tähelepanelik õhku paiskuvate esemete suhtes.
6. Hoidke inimesed töötavast masinast vähemalt 15 m kaugusel.
7. Tuliste pindade oht.
8. Olge eriti tähelepanelik vastulöögiohtude suhtes. Need võivad olla ohtlikud.
9. Täitekolb.

3 PÕHIKOMPONENDID

Joonisel 1 on kujutatud masina põhikomponendid.

- | | |
|-------------------------------------|-------------------------------|
| 1./2./3. Komplekti kuuluvad seadmed | 14. Starteri hoob |
| 4. Koonushammasratas | 15. Gaasi peatamishoob |
| 5. Kaitsepiire | 16. SEISKAMISNUPP |
| 6. Trimmeripea | 17. Gaasihoob |
| 7. Kütusepaagi kork | 18. Rakmed |
| 8. Täitekolb | 19. Pide |
| 9. Karburaatori reguleerimiskruvi | 20. Jõuülekanne toru |
| 10. Summuti piire | 21. Poolgaasi nupp |
| 11. Süüteküünla korpus | 22. Paindjõuülekanne |
| 12. Õhufiltri korpus | 23. Süüteküünla korpuse kruvi |
| 13. Starteri pide | |

4 CE-NIMESILT

Joonis 21 kujutab identifitseeriva CE-nimesildi näidist.

- | | |
|--------------------------------------|--|
| 10. Masina tüüp: VÖSALÖIKUR. | 14. Tootmisaasta. |
| 11. Garanteeritud helivõimsuse tase. | 15. Võlli maksimaalne väljundkiirus (p/min). |
| 12. CE-vastavusmärgis. | |
| 13. Seerianumber. | |

5 PAIGALDAMINE

OHT

Paigaldamise ajal kandke alati kaitsekindaid.

5.1 KAITSEPIIRETE PAIGALDAMINE (JOON. 4)

Kinnitage piire (Joon. 4.A) kruvidega (Joon. 4.B) jõuülekande toru külge asendisse, mis võimaldab teil ohutult töötada.

TÄHELEPANU

Kasutage piiret (Joon. 4.C) ainult trimmeripeaga. Piire (Joon. 4.C) tuleb kinnitada kruviga (Joon. 4.D) piirde (Joon. 4.A) külge.

MÄRKUS

Joon. 9.E sümbol lõikeseadme piirdel näitab lõikeseadme pöörlemissuunda.

5.2 TRIMMERIPEA PAIGALDAMINE (JOON. 8)

Sisestage ülemine äärik (Joon. 8.F). Sisestage pea (Joon. 8.H) kinnitustihvt ettenähtud auku (Joon. 8.L) ja keerake pea käsitsi vastupäeva kinni (Joon. 8.N).

5.3 KETTA PAIGALDAMINE (JOON. 9)

1. Asetage ketas (Joon. 9.R) ülemisele äärikule (Joon. 9.F) veendudes, et pöörlemissuund oleks õige.
2. Asetage alumine äärik (Joon. 9.B), koonushammasratas (Joon. 9.D) ja keerake polt (Joon. 9.A) vastupäeva kinni.
3. Sisestage komplekti kuuluv tihvt ettenähtud auku (Joon. 9.L), et ketas lukustada ja võimaldada poldi pinguldamist (Joon. 9.A) jõumomendiga 25 Nm (2,5 kgm).

HOIATUS

Klamber (vt nooli, Joon. 9.C) peab asuma ketta paigaldusaugus.

5.4 PIDEME PAIGALDAMINE (JOON. 2)

Asetage pide jõuülekande torule ja kinnitage kruvidega (Joon. 2.A). Pideme asendit saab vastavalt kasutaja vajadustele reguleerida.

HOIATUS

Asetage silmuspide (Joon. 2.D) sildil olevate noolte (Joon. 2.B) ja tagumise pideme (Joon. 2.C) vahele.

5.5 JÕUÜLEKANDE PAIGALDAMINE (JOON. 5A-B)

1. Tõmmake tihvti (Joon. 5A.A) ja sisestage paindjõuülekande ots (Joon. 5A.B) siduri korpusele (Joon. 5A.C) veendudes, et säär ja liigend oleksid korralikult lukustunud.
2. Sisestage tihvt (Joon. 5A.A) paindjõuülekande otsasääre auku (Joon. 5A.D).
3. Keerake kruvi (Joon. 5B.F) lahti ja võtke ära.
4. Sisestage paindjõuülekanne (Joon. 5B.B) torusse (Joon. 5B.E) veendudes, et paindjõuülekande ots (Joon. 5B.B) oleks õigesti sisestatud jäikjõuülekande (Joon. 5B) sisse.
5. Sisestage kruvi (Joon. 5B.F) ja keerake kinni.
6. Katke paindjõuülekande ots ja jäiktoru liigend kaitsekattega (Joon. 5B.G).
7. Kinnitage kaablituru kahe klambriga (Joon. 1.N) paindjõuülekande külge.

5.6 GAASIKAABLI PAIGALDAMINE (Joon. 6)

1. Keerake mutter (Joon. 6.Q) lõpuni üles regulaatorini (Joon. 6.H).
2. Keerake seadistaja (Joon. 6.H) lõpuni üles kronsteinini (Joon. 6.I).
3. Sisestage gaasitraat (Joon. 6.L) kinnitisse (Joon. 6.M).
4. Keerake seadistajat (Joon. 6.H) lahti seni, kuni gaasitraadi (Joon. 6.L) lõtk on 1 mm enne kinniti (Joon. 6.M) liikuma hakkamist.
5. Keerake mutter (Joon. 6.Q) lahti, et seadistus fikseerida.

HOIATUS

Veenduge, et paindjoülekande liikumise ajal ei käivituks juhuslikult pöördklapi liikumine.

5.7 ELEKTRIKAABLITE PAIGALDAMINE

Ühendage elektrikaablid (Joon. 7.O-P) spetsiaalsete pistikute abil.

HOIATUS

Veenduge, et kõik masina komponendid oleksid kindlalt ühendatud ja kruvid pinguldatud.

MÄRKUS

Pakendite utiliseerimisel järgige rangelt kehtivaid kohalikke eeskirju

6 OHUTUS- JA JUHTSEADISED

OHUTUSSEADISED

Masinal on järgmised ohutusseadised.

6.1 SEISKAMISNUPP

Lüliti (Joon. 1.16) vajutamisel masin seiskub.

6.2 GAASI PEATAMISHOOB

Gaasi peatamishoob (Joon. 1.15) takistab gaasihoova (Joon. 1.17) soovimatut rakendamist.

6.3 KAITSEPIIRE (Joon. 1.5)

Kaitseb kasutajat õhku paiskuvate esemete eest.

JUHTSEADISED

Masinal on järgmised juhtseadised.

6.4 GAASIHOOB

Võimaldab seadistada lõikeseadme kiirust.

Gaasihoova (Joon. 1.17) rakendamine on võimalik ainult siis, kui samal ajal vajutatakse alla gaasi peatamishoob (Joon. 1.15).

Õige töökiirus saadakse, kui gaasihoob (Joon. 1.17) on käigu lõpus.

6.5 POOLGAASI NUPP

Seda kasutatakse mootori käivitamiseks külmas (Joon. 1.21).

7 TANKIMINE

OHT

Bensiin on äärmiselt tuleohtlik kütus. Bensiini või kütusesegu käsitlemisel olge väga tähelepanelik. Kütuse ja masina läheduses ei tohi suitsetada ega tekitada lahtisi leeke. Segage kütust õues ja kohas, kus pole sädemeid ega lahtisi leeke.



7.1 SOOVITATAV KÜTUS

Masinal on kahetaktiline mootor, mis vajab töötamiseks eelsegatud bensiini ja kahetaktilise mootori õli segu.

Segage kahetaktilise mootori õli ja bensiin vastavalt pakendil toodud juhistelet.

Tootja soovib kasutada 2% (1:50) Efco - Oleo-Mac kahetaktilise mootori õli, mis on valmistatud spetsiaalselt õhkjahutusega kahetaktilistele mootoritele.

Tabelis A toodud õiged õli/kütuse segumäärad kehtivad mootoriõli PROSINT 2 EVO ja EUROSINT 2 EVO või samaväärse kvaliteetse mootoriõli (spetsifikatsioon JASO FD või ISO L-EGD) kasutamisel.

Bensiin		Õli	
			
		2%-50 : 1	
l	l	(cm ³)	
1	0,02	(20)	
5	0,10	(100)	
10	0,20	(200)	
15	0,30	(300)	
20	0,40	(400)	
25	0,50	(500)	

Tabel A

TÄHELEPANU

- Ärge kasutage bensiini, mille oktaaniarv on alla 90 RON. Madalama oktaaniarvuga bensiin või põhjustada mootori kloppima hakkamise, mis kahjustab mootorit.
- Ärge kasutage autoõli ega kahetaktilise päramootori õli.
- Soetage üksnes tööks vajaminev kogus kütust; ärge ostke rohkem kui ühe-kahe kuu kütusevaru;
- Hoiustage bensiini õhukindlas mahutis jahedas ja kuivas kohas.
- Ärge kunagi kasutage kütust, mille lahuse etanoolisisaldus on suurem kui 10%; alkoholiga segatud kütuse (bensiini ja etanooli segu), mille etanoolisisaldus on kuni 10%, ja E10 kütuse kasutamine on lubatud.
- Alkülaatbensiini tihedus erineb tavabensiini tihedusest. Seetõttu võivad tavabensiini kasutamiseks seadistatud mootorid vajada ümberseadistamist. Selle toiminguga tegemiseks pöörduge volitatud abikeskuse poole.

MÄRKUS

Valmistage ette ainult kasutamiseks vajalik kogus kütusesegu; ärge jätke seda paaki või mahutisse pikemaks ajaks seisma. Soovitame kasutada kütusestabilisaatorit Emak ADDITIX 2000 cod. 001000972, mis säilitab kütusesegu kuni 12 kuud.

7.2 TANKIMINE

1. Valage kütus heakskiidetud mahutisse ja loksutage.
2. Asetage masin lagedas kohas maapinnale, seisake mootor ja laske sel enne tankima hakkamist maha jahtuda.
3. Puhastage kütusekorgi (Joon. 1.7) ümbrus, et vältida kütuse saastumist.
4. Keerake kütusekork (Joon. 1.7) aeglaselt lahti, et lasta välja rõhk, kuid vältida kütuse maha valgumist.
5. Valage kütusesegu ettevaatlikult paaki ja jälgige hoolikalt, et kütust maha ei loksuks.
6. Puhastage tihend ja kontrollige see üle.
7. Pärast tankimist keerake kütusekork (Joon. 1.7) tugevalt kinni.

⚠ HOIATUS

Vibratsioon võib põhjustada korgi lahti tulemise ja kütuse lekkima hakkamise.

8. Lekkinud kütus pühkige kohe ära. Enne mootori käivitamist viige masin tankimiskohast vähemalt 3 meetri kaugusele.

⚠ OHT

- Mitte mingil juhul ei tohi maha valgunud kütust püüda ära põletada.
- Ärge eemaldage kütusekorki mootori töötamise ajal.
- Ärge kasutage kütust millegi puhastamiseks.

⚠ HOIATUS

- Ärge hoiustage kütust kohas, kus on kuivanud lehti, põhku, paberit jms.
- Hoiustage masinat ja kütust kohas, kus on välistatud kütuseaurude kokkupuude sädemete ja lahtise leegiga, veekeetjate ja -boileritega, elektrimootorite ja -lülititega, ahjudega jms.
- Olge väga ettevaatlik, et kütus ei loksuks teie riistele.
- Hoiustage kütust jahedas, kuivas ja hästiventileeritud kohas.

8 ETTEVALMISTAVAD TOIMINGUD**8.1 TÖÖALA**

Vaadake kogu tööala hoolikalt üle ja eemaldage sealt kõik esemed, mis võiksid masinaga töötamise ajal õhku paiskuda või löikeseadet kahjustada.

8.2 RAKMED

Rakmete korrektne seadistamine tagab võsalõikuri hea tasakaalu ja sobiva kõrguse maapinnast.

Pange rakmed selga ja asetage pandlad (Joon. 10.A) nii, et saavutada võsalõikuri parim tasakaal ja õige kõrgus.

9 KÄIVITAMINE

TÄHELEPANU

Enne mootori käivitamist:

- veenduge, et ketas saaks vabalt pöörelda ja ei puutuks vastu võõrkehi;
- kontrollige, kas gaasihooob liigub vabalt;
- kontrollige võimalike kütuselekete olemasolu ja kõrvaldage avastatud lekked enne masina kasutamist. Vajaduse korral pöörduge edasimüüja klienditeeninduse poole.

9.1 KÄIVITAMISTOIMING

1. Vajutage täitekolbi aeglaselt neli korda (Joon. 1.8).
2. Asetage starteri hoob asendisse CLOSE (Suletud) (Joon. 11.A).
3. Tõmmake gaasihooaba (Joon.1.17) ja lukustage see poolgaasi asendisse, vajutades nuppu (Joon.1.21), ja seejärel vabastage hoob (Joon. 1.17).
4. Asetage masin stabiilses asendis maapinnale.
5. Hoidke masinat ühe käega (Joon. 12) ja tõmmake teise käega starterikaablit (mitte üle kolme korra), kuni kuulete mootori esimest turtsatust.

TÄHELEPANU

- Ärge kunagi kerige starterikaablit ümber oma käe.
- Starterikaablit tõmmates ärge kasutage selle kogu pikkust; nii võib see puruneda.
- Ärge kunagi vabastage kaablit järsult; hoidke kinni starteri pidemest (Joon. 12) ja laske kaablil aeglaselt tagasi kerida.

MÄRKUS

Uus masin võib vajada rohkem tõmbamisi.

6. Seadke starteri hoob asendisse OPEN (Avatud) (Joon. 11.B).
7. Mootori käivitamiseks tõmmake starterikaablit.
8. Kui masin on käivitunud, laske sel ilma gaasi puudutamata mõni sekund soojeneda.

MÄRKUS

Külma ilma korral või suurematel kõrgustel merepinnast võib masin vajada soojenemiseks mitu sekundit.

9. Viimaks vajutage gaasi (Joon. 1.17), et poolgaas välja lülitada.

TÄHELEPANU

- Kui mootor töötab tühikäigul, siis ei tohi lõikeseade pöörelda. Kui see nii pole, siis pöörduge volitatud abikeskusesse, et lasta masin üle vaadata ja probleem kõrvaldada.
- Kui mootor on juba soe, siis ärge kasutage käivitamiseks starterit.
- Kasutage poolgaasiseadist käivitamisetapis üksnes külma mootori korral.

MÄRKUS

ON tavapärase, et uuest mootorist eraldub esimesel kasutuskorral ja pärast seda suitsu.

9.2 MOOTORI SEISKAMINE

1. Seadke gaasihoob tühikäigule (Joon. 1.17).
2. Oodake mõned sekundid, et mootor saaks jahtuda.
3. Vajutage maanduslülitit, et mootor välja lülitada (Joon. 16.T).

9.3 ÜLEJUTATUD MOOTOR

1. Eemaldage kruvi (Joon. 1.23).
2. Eemaldage süüteküünla korpuse kest (Joon. 1.11)
3. Kui korki on raske eemaldada, kasutage süüteküünlal sobilikku tööriista.
4. Tõstke süüteküünla kork üles.
5. Keerake süüteküünal lahti ja kuivatage ära.
6. Avage drossel täielikult.
7. Tõmmake starterikaablit mitu korda (Joon. 12), et sisepõlemiskamber tühjendada.
8. Asetage süüteküünal tagasi ja paigaldage kork, vajutades seda tugevalt.
9. Liigutage starteri hoob asendisse OPEN (Avatud) (Joon. 11.B), isegi kui mootor on külm.
10. Käivitage mootor (alamptk 9.1).

9.4 SISSETÖÖTAMINE

- Mootor saavutab maksimumvõimsuse 5–8 töötunni järel.
- Selle sissetöötamisperioodi ajal ärge käitage koormuseta mootorit maksimumkiirusel, et vältida ülemääraseid pingeid.

TÄHELEPANU

Sissetöötamisperioodi ajal ärge muutke karburaatori seadistust eesmärgiga võimsust suurendada; see võib mootorit kahjustada.

10 MASINA KASUTAMINE

10.1 OHUTUSKONTROLLID

HOIATUS

Tehke järgmised ohutuskontrolli toimingud alati enne masina kasutamist ja iga kord, kui masin on saanud põrutada või maha kukkunud.

- Veenduge, et käepidemed oleksid puhtad, kuivad ning õigesti ja tugevalt masina külge kinnitatud.
- Veenduge, et lõikeseadme piire oleks õigesti ja tugevalt masina külge kinnitatud ning et sellel poleks kahjustusi ega märke kulumisest.
- Kontrollige rakmete terviklust ja õiget tasakaalu (Joon. 1.18).
- Kontrollige, kas masina kruvid on korrektselt kinnitatud.
- Kontrollige, kas masin on korrektselt transpordikonstruktsiooni külge kinnitatud.
- Veenduge, et lõikeseade oleks puhas, kahjustamata ja poleks kulunud.
- Veenduge, et ketas oleks terav.
- Veenduge, et jahutusõhu kanalid ja avad poleks tõkestatud.
- Veenduge, et masinal poleks märke kahjustustest ja kulumisest.
- Kontrollige, kas gaasihoob ja gaasi peatamishoob liiguvad vabalt.
- Tehke katsekäitamine ja veenduge, et masin ei tekitaks ebatavalist vibratsiooni ega heli.
- Kontrollige, kas gaasihoob ja gaasi peatamishoob liiguvad pärast vabastamist kiiresti tagasi neutraalasendisse.
- Veenduge, et see jääb lukku ainult gaasihoova vajutamisel.

10.2 ÜLDISED ETTEVAATUSABINÕUD

- Lõikamisel hoidke alati mõlemad jalad vastu stabiilset maapinda, et vältida tasakaalu kaotamist.
- Veenduge, et saaksite ohutult nii liikuda kui paigal seista.
- Vaadake üle tööalal leiduvad võimalikud takistused (juured, kivid, oksad, kraavid jne), et teaksite neid ootamatu kiire liikumisvajaduse korral vältida.
- Ärge lõigake ülalpool rinna kõrgust, kuna sellisel kõrgusel on tagasilöögiõududele raske reageerida.
- Ärge lõigake elektrikaablite läheduses.
- Lõigake ainult siis, kui nähtavus- ja valgusolud võimaldavad tööala hästi näha.
- Ärge lõigake astmel olles; selline asend on äärmiselt ohtlik.
- Kui ketas tabab võõrkeha, peatage masin. Vaadake ketas ja masin üle; ärge jätkake töötamist, kui mõni osa on kahjustatud.
- Vältige ketta kokkupuutumist mulla ja liivaga. Ka väike hulk mulda soodustab ketta kiiret nürinemist ja suurendab tagasilöögi ohtu.
- Seisake mootor enne masina asetamist maapinnale.
- Kuulmiskaitsevahendi kasutamisel tuleb olla eriti ettevaatlik, kuna see võib piirata hoiatussignaalide (telefonihelinad, sireenid, alarmid jms) tajumise võimet.
- Kallakutel või ebatasasel maastikul lõikamisel tuleb olla äärmiselt ettevaatlik.

HOIATUS

- Ärge kunagi kasutage kõva lõikeketast kivisel pinnal lõikamiseks. Õhku paiskuvad tükid või kahjustatud kettad võivad põhjustada raskeid või surmavaid kehavigastusi nii kasutajale endale kui ka kõrvalseisjatele.
- Olge väga tähelepanelik õhku paiskuvate esemete suhtes ja kandke alati heakskiidetud kaitseprille.
- Ärge asetage ühtegi kehaosa teisele poole lõikepiiret. Õhku paiskuvad kivid, tükid jms võivad sattuda silma ja põhjustada pimedaks jäämist või raske kehavigastuse.
- Ärge laske tööalale läheneda kõrvalistel isikutel: lapsed, loomad, kõrvalseisjad ja abistajad peavad jääma masinast vähemalt 15 m kaugusele.
- Kui keegi satub sellest piirist lähemale, seisake masin viivitamatult.
- Ärge kunagi lülitage masinat sisse enne, kui olete veendunud, et tööalal ei viibiks kõrvalisi isikuid.

10.3 MASINAGA TÖÖTAMINE

Üldised käsitsemisjuhised

- Kasutusjuhendi selles jaotises kirjeldatakse üldisi ohutusreegleid seoses masina kasutamisega rohu harvendamiseks ja lõikamiseks.
- Kui te pole kindel, kuidas edasi toimida, pöörduge asjatundja poole. Võtke ühendust edasimüüja või kohaliku volitatud töökojaga.
- Ebakindluse korral ärge alustage ega jätkake masina kasutamist.

Üldised ohutusekirjad

OHT

- Mootori heitgaaside pikaajaline sissehingamine võib olla tervisele ohtlik.

⚠ HOIATUS

- Ärge kasutage masinat, kui teil pole õnnetusjuhtumi korral võimalik abi kutsuda.
 - Ärge kunagi kasutage masinat ilma piirdeta või vigase piirdega.
 - Ärge kunagi kasutage masinat ilma veovõllita.
 - Ärge kasutage rohu lõikamiseks ette nähtud kettaid puiste tüvede lõikamiseks.
- Ärge kasutage masinat halbades ilmaoludes, nt tiheda udu, tugeva vihma, tugevate tuulte, väga külma ilma jms korral. Sellistes tingimustes töötamine on väsitav ja hõlmab sageli täiendavaid riske, nt maapinna jäätumine jne.
 - Enne tööala vahetamist lülitage masina mootor välja.
 - Ärge kunagi asetage maapinnale töötava mootoriga masinat.
 - Kasutage alati sobilikke seadmeid.
 - Veenduge, et seadmed oleksid õigesti seadistatud.
 - Planeerige tehtavad tööd hoolikalt.
 - Kettaga lõikamist alustades käitage alati mootorit täiskiirusel.
 - Kasutage alati teravaid kettaid.

⚠ OHT

- Ärge püüdke eemaldada lõigatud materjali, kui masina mootor töötab või lõikeseade liigub. Enne tera külge kinni jäänud materjali eemaldamist seisake alati mootor ja lõikeseade.
- Koonushammasratas võib kasutamise ajal kuumeneda ja olla tuline veel mõnda aega pärast kasutamise lõpetamist. Kokkupuude võib põhjustada põletusi.
- Katalüüsmuunduriga summutid muutuvad kasutamise ajal väga tuliseks ja püsivad tulisena veel pikka aega pärast mootori seiskumist. Seda ka siis, kui mootor töötab tühikäigul. Kokkupuude võib põhjustada nahal põletusi ja muude materjalide korral tulekahju.
- Ärge kasutage masinat, kui summuti on kahjustatud, puudub või seda on muudetud.

10.4 ROHU LÕIKAMINE TRIMMERIPEAGA**⚠ TÄHELEPANU**

Ärge kunagi kasutage soovitatust pikemat jõhvi (Joon. 14). Kui piire on korralikult paigaldatud (Joon. 4), reguleerib sisseehitatud lõikeseade jõhvi alati õigele pikkusele. Liiga pika jõhvi kasutamine võib mootori üle koormata ning kahjustada sidurimehhanismi ja selle lähedal asuvaid osi.

Trimmimine

- Hoidke trimmeripead kaldus vahetult maapinna kohal. Lõike teeb jõhvi ots. Laske jõhvil tööle hakata. Ärge kunagi suruge jõhvi lõigatava ala sisse.
- Jõhv muudab lihtsaks rohu ja võrsete eemaldamise seinte, aedade, puude ja äärekivide allservadest. Kuid see võib kahjustada mõnede puude ja põõsaste koort ning kriimustada aiaposte.
- Muude taimede kahjustamise ohu vähendamiseks lühendage jõhv 10–12 cm pikkuseks ja vähendage mootori kiirust.

Harvendamine

Harvendamistehnika võimaldab eemaldada soovimatu taimestiku.

Selleks tehke järgmist.

- Hoidke trimmeripead vahetult maapinna kohal ja kallutage seda.
- Suunake jõhvi ots vastu maapinda puude, postide, kujude jms objektide ümbruses.
- Kivide, telliste, metallaedade jms ümbruse trimmerdamisel kulub jõhv kiiremini ja jõhvi tuleb tihedamini juurde kerida kui puude ja puitaedade ümbruse trimmerdamisel.

TÄHELEPANU

Trimmerdamise ja harvendamise ajal peab mootor töötama täiskiirusest aeglasemal kiirusel, et jõhvi tööiga oleks pikem ja trimmeripea kulumine väiksem.

Lõikamine

Masin sobib ideaalselt sellise rohu lõikamiseks, millele harilik niiduk kergesti ligi ei pääse.

- Lõikamisel hoidke jõhv maapinnaga paralleelselt, ärge trimmeripead kallutage ja toimige nii, nagu on kujutatud joonisel 22.

TÄHELEPANU

Vältige trimmeripea kokkupuudet maapinnaga. See võib masinat kahjustada ja muru rikkuda.

Kiire trimmimine

- Pöörleva jõhvi ventilaatoriefekti abil saab kiiresti ja hõlpsalt harvendada. Hoidke jõhvi harvendataval alal maapinna kohal paralleelasendis ning liigutage masinat edasi-tagasi.
- Kiire lõikamise ja trimmimise korral rahuldavate tulemuste saavutamiseks tuleb mootorit käitada täiskiirusel.

HOIATUS

Ärge kunagi lõigake oludes, kus nähtavus on halb, keskkonna temperatuur on liiga kõrge või alla nulli.

10.5 ROHU HARVENDAMINE ROHUKETTAGA**Eelnevad kontrolltoimingud**

- Veenduge, et kettal poleks pragusid hammaste jalamil ja keskmise augu lähedal. Kui märkate pragusid, vahetage ketas välja (alamptk 5.3).
- Veenduge, et tugiäärikul poleks kulumisest või ülepinguldamisest põhjustatud pragusid. Kui märkate pragusid, vahetage tugiäärik välja (alamptk 5.3).
- Veenduge, et kinnitusmutter (Joon. 9.A) poleks kaotanud oma kinnihoidmisvõimet. Kinnitusmutter peab olema pinguldatud jõumomendiga **25 Nm**.
- Veenduge, et ketta kate (Joon. 3.A) poleks kahjustatud ega pragunenud. Kui märkate pragusid, vahetage ketta kate välja.

MÄRKUS

Rohuketast saab kasutada igat liiki kõrge rohu ja võrsete lõikamiseks.

Töötoiming

HOIATUS

- Vältige tagasilööke, sest need võivad põhjustada raskeid kehavigastusi. Tagasilöök on masina äkiline külj- või ettesuunas liikumine, mida põhjustab tera kokkupuude objektidega nagu suured oksad või kivid, või puidutüki sattumine vastu tera löikamise ajal. Kokkupuude võõrkehaga võib põhjustada ka kasutaja kontrolli kaotamise võimalikuri üle.
 - Järgige alati ohutusekirju. Võsalõikurit tohib kasutada ainult rohu või väikese põõsastiku lõikamiseks. Puitu lõigake ainult selleks ettenähtud teraga. Ärge lõigake metalli, plasti, telliseid ega mittepuidust ehitusmaterjali. Muud liiki materjalide lõikamine on keelatud. Ärge kasutage võsalõikurit hoovana esemete tõstmiseks, teisaldamiseks või purustamiseks ega kinnitage seda klambriga fikseeritud tugede külge. Rangelt on keelatud paigaldada võsalõikuri jõuvõtuvõlli külge tööriistu või tarvikuid, mis pole tootja poolt selleks ette nähtud.
 - Vältige lõikamist aedade, hoonete seinte, puutüvede, kivide või muude objektide lähedal, mis võib põhjustada masina ümbermineku või kahjustada ketast. Seda liiki lõikamistöõdeks soovitame kasutada trimmeripead. Samuti arvestage esemete õhku paiskumise ohu suurenemisega.
 - Ärge kunagi käsitsege masinat nii, et lõikeseade asub maapinnaga risti.
 - Ärge kunagi käsitsege masinat lahtise või lõdvalt kinnitatud kettaga. Kui ketas pärast korralikku kinnitamist lahti tuleb, lõpetage viivitamatult töötamine. Kinnitusmutter võib olla kulunud ja tuleb välja vahetada. Ärge kunagi kasutage ketta kinnitamiseks mitteheakskiidetud detaile. Kui ketas tuleb ka edaspidi lahti, pöörduge kohaliku edasimüüja poole.
-
- Rohtu tuleb lõigata vahelduvate pikisuunaliste liigutustega, kus liigutus paremalt vasakule on harvendamiskäik ja liigutus vasakult paremale tagasikäik. Lõige tehakse ketta vasaku küljega, nagu näidatud joonisel 22.
 - Kui harvendamiskäigu ajal ketast vasakule kallutada, langeb rohi ühes reas ja seda on hiljem näiteks reha abil hõlpsam koristada.
 - Püüdke liikuda edasi ühtlases rütmis. Seiske kindlas asendis, jalad pisut harkis. Liikuge tagasikäigu lõpus ettepoole ja võtke uuesti sisse kindel seisuasend.
 - Laske tugikapslil vaevu maad puudutada, et ketas vastu maapinda ei puutuks.
 - Materjalide ketta ümber takerdumise riski vähendamiseks tehke järgmist.
 - Lõikamise ajal käituge mootorit alati täiskiirusel.
 - Tagasikäigu ajal vältige kokkupuudet varem lõigatud materjaliga.
 - Enne lõigatud materjali koristama asumist seisake mootor, vabastage rakmed ja asetage masin maapinnale.

11 TRANSPORTIMINE

- Seisake mootor ja laske sel maha jahtuda.
- Paigaldage ketta kate (Joon. 3.A).
- Hoidke masinat ainult käepidemetest ja asetage löikeseade masina liikumissuunale vastupidisesse suunda. (Joon. 3).

HOIATUS

Masina transportimiseks või hoiustamiseks tuleb paigaldada ketta piire koodiga 4196086, nagu kujutatud joonisel 3.A.

TÄHELEPANU

Masina transportimisel sõidukil veenduge, et masin oleks rihmadega korralikult ja tugevalt sõiduki külge kinnitatud. Masinat tuleb transportida horisontaalses asendis, tühja kütusepaagiga ja järgides seda tüüpi masinatele kehtivaid transpordieeskirju.

12 HOOLDUS

OHT

- Hooldustööde ajal kandke alati kaitsekindaid.
- Ärge alustage hooldustöödega, kui mootor on veel kuum.
- Halvasti või puudulikult tehtud hooldus, ohutusseadiste eemaldamine või muutmine ja/või mitteoriginaalsete varuosade kasutamine võib põhjustada raskeid kehavigastusi kasutajale või kõrvalistele isikutele.

TÄHELEPANU

Ärge kasutage kütust (kütusesegu) puhastustoiminguteks.

12.1 HEITGAASINÕUETELE VASTAVUS

Selle masina mootorit, sh heitgaaside juhtsüsteemi, tuleb hoida, kasutada ja hooldada vastavalt kasutusjuhendis toodud juhistele, et tagada heitgaaside püsimine liikluseks mitte ette nähtud masinatele õigusaktidega kehtestatud nõuete piires.

Mootori heitgaaside juhtsüsteemi ei tohi tahtlikult muuta või rikkuda ega väärkasutada.

Mootori või masina ebaõige kasutamine, käsitsemine või hooldamine võib põhjustada heitgaaside juhtsüsteemi rikke, mille tagajärjeks võib olla kehtivate õigusaktide nõuetele mittevastamine; sellisel juhul tuleb viivitamatult süsteemi rike kõrvaldada ja nõuetele vastavus taastada.

Ebaõige kasutamise, käsitemise ja hooldamise näideteks on (loetelu pole ammendav):

- kütuse mõõteseadmete sundkäitamine või rikkumine;
- alampeatükis 7.1 toodud spetsifikatsioonidele mittevastavate kütuste ja/või mootoriõlide kasutamine;
- mitteoriginaalsete varuosade kasutamine;
- heitgaasisüsteemi hooldustoimingute tegemata jätmine või ebapiisav tegemine, sh summuti, süüteküünla, õhufiltri jms hooldamine valede hooldusvälpadega.

⚠ TÄHELEPANU

- Selle masina mootori modifitseerimine või rikkumine muudab EL-i heitgaaside serdi kehtetuks.
- Summutil on katalüüsmuundur, mis on vajalik mootori heitgaasinõuetele vastavuse tagamiseks. Ärge kunagi muutke ega eemaldage katalüüsmuundurit: selline tegevus on seadusevastane.

Selle masina mootori CO₂ taseme väärtuse leiате ettevõtte Emak veebisaidilt (www.myemak.com) jaotisest „The World of Outdoor Power Equipment“ (Mootoriga välitõõseadmed).

12.2 ROHULÖIKETERA TERITAMINE (2–3–4 HAMMAST)

Rohulõiketerade teritamiseks kasutatakse lameviili (Joon. 13).

⚠ HOIATUS

- Kui teil puuduvad erioskused terade korrektseks teritamiseks, pöörduge volitatud hoolduskeskusesse.
- Sobimatu lõiketööriist või valesti teritatud tera suurendab tagasilöögi ohtu.
- Veenduge, et rohulõiketeradel poleks kahjustusi või pragusid; kahjustatud tera tuleb välja vahetada.
- Ärge püüdke kahjustatud lõikeseadme parandamiseks seda keevitada, sirgendada või muul viisil selle kuju muuta. Need tegevused võivad põhjustada lõikeseadme lahtitulemise, mille tagajärjeks võib olla raske või surmav kehavigastus.
- Terasid ei tohi kunagi parandada ning kui teral ilmneb purunemise tundemärke või tera teritamispir on ületatud, tuleb tera viivitamatult välja vahetada.

⚠ TÄHELEPANU

- Tasakaalu säilitamiseks teritage kõiki lõikeservi ühtlaselt.
- Kui tera ei teritata õigesti, võib see hakata tekitama masinas ebaharilikke vibratsioone, mille tagajärjel võib tera puruneda.

MÄRKUS

Rohulõiketerasid saab ümber pöörata: kui üks külge pole enam terav, saab tera ümber pöörata ja kasutada lõikamiseks selle teist külge (Joon. 13).

12.3 TRIMMERIPEA

Kasutage alati algse jõhviga sama läbimõõduga jõhvi, et mootorit mitte üle koormata (Joon. 14). Nailonjõhvi pikendamiseks koputage trimmeripead vastu maapinda.

⚠ TÄHELEPANU

Ärge lööge pead vastu tsementpinda või sillutist.

TAP&GO pea nailonjõhvi vahetamine (Joon. 15)

1. Vajutage sakk (Joon. 15.1) ning eemaldage kate ja sisemine pool.
2. Voltige jõhv pooleks, jättes ühe poole teisest umbes 14 cm pikemaks.
3. Haakige jõhv pooli sälgu külge (Joon. 15.2).
4. Mähkige iga keerd ühtlaselt ja ilma väänamata pesas asuva noole suunas.
5. Pärast jõhvi kerimist kinnitage see pesadesse nagu näidatud (Joon. 15.3).
6. Paigaldage vedru.

7. Suunake jõhv läbi aasade (Joon. 15.4).
8. Lukustage pea kattega (Joon. 15.5).
9. Tõmmake jõhvi väljapoole (Joon. 15.6).

12.4 ÕHUFILTER

TÄHELEPANU

Filtri ummistumine põhjustab mootori korrapäratut töötamist, mis suurendab kütusekulu ja vähendab võimsust.

Tehke iga 8–10 töötunni järel järgmist.

1. Eemaldage kate (Joon. 19.A) ja puhastage filter (Joon. 19.B).
2. Suunake piisava vahemaa tagant suruõhu juga seestpoolt väljapoole.
3. Määrduvad või kahjustatud filter tuleb välja vahetada.

12.5 KÜTUSEFILTER

TÄHELEPANU

Filtri määrdumine põhjustab käivitamisraskusi ja vähendab mootori jõudlust.

Kontrollige regulaarselt kütusefiltri seisukorda. Filtri puhastamiseks tõmmake see kütusefiltri avast välja. Väga määrduvad filter tuleb välja vahetada (Joon. 17).

12.6 MOOTOR

TÄHELEPANU

Mustuse ja saaste kogunemine silindritele võib põhjustada mootori ülekuumenemise. See halvendab mootori tööd.

Puhastage regulaarselt silindri ribisid harja või suruõhuga.

12.7 SÜÜTEKÜÜNAL

Puhastage süüteküünal ja kontrollige selle elektroodide vahekaugust regulaarselt. (Joon. 18). Kasutage süüteküünalaid TORCH L8RTF või mõne muu kaubamärgiga süüteküünalaid, mille termoklass on sama.

12.8 KOONUSHAMMASRATAS

Iga 30 töötunni järel eemaldage koonushammasrattalt kruvi (Joon. 8.D) ja kontrollige määrdeaine taset.

Kasutage mitte üle 10 g kvaliteetsset molübdeen-disulfidmääret.

12.9 JÕUÜLEKANNE

Määrige jäiktoru ühendussäärt (Joon. 20.B-D) molübdeen-disulfidmäärdega iga 30 töötunni järel.

12.10 KARBURAATOR

Enne karburaatori reguleerimist puhastage õhufilter (Joon. 19.B) ja soojendage mootor. Mootor on konstrueeritud ja valmistatud kooskõlas määruse (EL) 2016/1628 nõuetega.

Tühikäigukruvi (Joon. 16.T) on seadistatud nii, et tühikäigukiiruse ja siduri rakendumise kiiruse vahel oleks piisav ohutusmarginaal.

⚠ HOIATUS

- Kui mootor töötab tühikäigul (3000 p/min), ei tohi ketas pöörelda. Soovitame lasta kõik kütuseeadistused teha edasimüüjal või volitatud töökojas.
- Kui masinat kasutatakse üle 1000 m kõrgusel merepinnast, peab volitatud hoolduskeskus karburatsiooni üle vaatama.

12.11 SUMMUTI**⚠ OHT**

- Valesti hooldatud summuti kasutamine suurendab tulekahju ja kuulmiskahjustuse ohtu.

Kahjustatud summuti tuleb välja vahetada. Kui summuti tihti ummistub, võib see tähendada, et katalüüsmuunduri jõudlus on piiratud.

12.12 ERAKORRALINE HOOLDUS

Soovitav on lasta meie hooldusvõrgu spetsialistist tehnikul teha masina üldine ülevaatus intensiivse kasutuse korral iga hooaja lõpus ja tavakasutuse korral iga kahe aasta järel.

⚠ HOIATUS

- Kõik hooldustööd, mida käesolevas kasutusjuhendis ei kirjeldata, tuleb lasta teha volitatud töökojas. Masina püsiva ja tõrgeteta töö tagamiseks tuleb asendusosadena kasutada eranditult ORIGINALVARUOSI.
- Volitamata muudatuste tegemine ja/või mitteoriginaalsete varuosade kasutamine võib põhjustada kasutajale või kõrvalistele isikutele raskeid või surmavaid kehavigastusi ning tühistab kohe garantii kehtivuse.

HOOLDUSTABEL

Järgmised hooldusvälbad kehtivad ainult harilike töötingimuste korral. Kui igapäevane kasutus kestab tavapärasest kauem või töötatakse rasketes löikamisoludes, tuleb soovitatud hooldusvälpsid kohaselt lühendada		Enne igat kasutust	Kord kuus	Kahjustuse või rikke korral	Vastavalt vajadusele	Kord aastas või iga 100 töötunnijärel
Kogu masin	Tehke ülevaatus (lekked, praod ja kulumine)	x				
	Puhastage tööpäeva lõpus					
Juhtseadised (SEISKAMISNUPP, starteri hoob, gaasihoob, turvaheob)	Kontrollige, kas need töötavad korralikult	x				
Kütusepaak	Tehke ülevaatus (lekked, praod ja kulumine)	x				
	Puhastage					x
Kütusefilter ja -torustik	Tehke ülevaatus		x			
	Puhastage, vahetage välja filtrielement			x		x
Löiketarvikud	Tehke ülevaatus (kahjustused, teravus ja kulumine)	x				
	Kontrollige pingulolekut	x				
	Teritage			x	x	
Koonushammasratas	Tehke ülevaatus (kahjustused, kulumine ja määride tase)		x		x	
Löikeseadme piire	Tehke ülevaatus (kahjustused ja kulumine)	x				
	Vahetage välja			x	x	
Kõik ligipääsetavad kruvid ja mutrid (välja arvatud reguleerimiskruvid)	Tehke ülevaatus	x				
	Pinguldage		x			
Õhufilter	Puhastage	x			x	
	Vahetage välja			x		x
Silindri sakid	Puhastage		x			
Starteri korpuse pesad	Puhastage tööpäeva lõpus					
Käivituskaabel	Tehke ülevaatus (kahjustused ja kulumine)		x			
	Vahetage välja			x		
Karburaator	Kontrollige tühikäiku (kui mootor töötab tühikäigul, ei tohi löikeseade pöörelda)	x				
Süüteküünl	Kontrollige elektroodide vahekaugust		x			
	Vahetage välja			x		x
Vibratsioonisummutid	Tehke ülevaatus (kahjustused ja kulumine)		x			
	Välja vahetamine edasimüüja juures			x	x	
Löikeseadme mutrid ja kruvid	Kontrollige, kas löiketarviku mutter on piisavalt pinguldatud	x				

13 HOIUSTAMINE

Kui masinat ei kasutata pikema aja vältel:

- tühjendage ja puhastage kütusepaak hästiventileeritud kohas.

TÄHELEPANU

Karburaatori tühjendamiseks käivitage mootor ja oodake, kuni see lakkab töötamast (kütusesegu karburaatorisse jätmise võib kahjustada membraane).

- Masina kasutuselevõtt talvise hoiuperioodi järel toimub sarnaselt masina tavapärasele käivitamistoimingule. (ptk 9).
- Järgige kõiki eespool kirjeldatud hooldusreegleid.
- Puhastage masin hoolikalt ja määrige metalloosad.
- Eemaldage ketas, puhastage ja määrige see, et takistada rooste teket.
- Eemaldage ketta kinnitusäärrikud; puhastage, kuivatage ja määrige koonushammasratta pesa.
- Eemaldage paagist kütus ja sulgege kork.
- Puhastage hoolikalt jahutusribid ja õhufilter (Joon. 19.B).
- Hoiustage kuivas kohas, mitte vahetult maapinnal (kui võimalik) ja eemal kuumusallikatest.
- Kui masin hoiustatakse koos paigaldatud metallkettaga, peab olema paigaldatud ka ketta piire.

14 KESKKONNAKAITSE

Masina kasutamisel peab keskkonnakaitse meie ühiskonna ja looduse huvides olema tähtis ja prioriteetne aspekt. Seetõttu pidage silmas järgmist.

- Tehke enda poolt parim, et mitte häirida teisi inimesi lähikonnas.
- Järgige rangelt kehtivaid kohalikke eeskirju löikamisest jäänud materjali kõrvaldamisel.
- Järgige rangelt kehtivaid kohalikke eeskirju pakendite, õlide, bensiini, akude, filtrite, kulunud komponentide ja igasuguste muude tugeva keskkonnamõjuga esemete utiliseerimisel.

MÄRKUS

Erijäätmeid ei tohi visata olmeprügi hulka, vaid need tuleb eraldada ja toimetada kohasesse jäätmekogumiskeskusesse, kus materjalid ringlusse võetakse.

14.1 DEMONTEERIMINE JA UTILISEERIMINE

Masina kasutusest kõrvaldamisel ei tohi seda visata looduskeskkonda, vaid tuleb toimetada spetsiaalsesse jäätmekogumispunkti.

Valdav osa masina valmistamiseks kasutatud materjale on ringlusse võetavad; kõik metallid (teras, alumiinium, pronks) võib toimetada vanametalli kokkuostupunkti. Täpsema teabe saamiseks pöörduge kohaliku jäätmekäitlusettevõtte poole. Masina demonteerimisel tekkivad jäätmed tuleb utiliseerida keskkonnasõbralikult, vältides pinnase, õhu ja vee saastamist.

Alati tuleb järgida kehtivaid kohalikke õigusakte.









Masina kasutusest kõrvaldamisel tuleb utiliseerida ka CE-märgise silt ning käesolev kasutusjuhend.

15 TEHNILISED SPETSIFIKATSIOONID

15.1 MASINA SPETSIFIKATSIOONID

		<i>BCH 500 BP – DSH 5000 BP</i>
Töömaht	cm ³	50,9
Mootor		2-taktiline EMAK
Võimsus	kW	2,1
Min p/min	min ⁻¹	3000
Võlli maksimaalne väljundkiirus	min ⁻¹	8500
Mootori kiirus võlli maksimaalsel väljundkiirusel	min ⁻¹	10400
Kütusepaagi maht 	cm ³	1100 (1,1 l)
Karburaatori eeltäide		Jah
Kiirkäivitus 		Jah
Lõikelaius	cm	41
Kaal ilma lõiketööriista ja piirdeta	kg	9,9

15.2 SOOVITATAVAD LÖIKESEADMED



Mudel	Lõikeseadmed			Piire	
		Ø mm			
BCH 500 BP		130	P.N. 61459100	P.N. 61450295AR	
DSH 5000 BP		130	P.N. 61459101		
BCH 500 BP		130	P.N. 61459102	P.N. 61450295AR	
DSH 5000 BP		130	P.N. 61459103		
BCH 500 BP DSH 5000 BP		255	P.N. 4095567AR	P.N. 61450295AR	*
		305	P.N. 4095675AR		
BCH 500 BP DSH 5000 BP		230	P.N. 4095637AR	P.N. 61450295AR	*
		255	P.N. 4095638AR		
BCH 500 BP DSH 5000 BP		255	P.N. 4095673BR	P.N. 61450295AR	*
		305	P.N. 4095674AR		
BCH 500 BP DSH 5000 BP		230	P.N. 4095568AR	P.N. 61450295AR	*
		255	P.N. 4095563AR		
BCH 500 BP DSH 5000 BP		255	P.N. 4095641BR	P.N. 61450295AR	*
		305	P.N. 4095665BR		

* Piire (Joon. 4.C) pole vajalik. Metallist lõikeseadmed.

 OHT

Soovitatustest erinevate lõikeseadmete kasutamine võib põhjustada raske või surmava kehavigastuse. Kasutage ainult soovitatud lõikeseadmeid ja piirdeid ning järgige teritamisuhteid.

15.3 MÜRA JA VIBRATSIOON

			BCH 500 BP – DSH 5000 BP		
					
Helirõhk	dB (A)	L_{pA} av EN 11806-2 EN 22868	104.9	106.9	*
Määramatus	dB (A)		1.2	1.1	
Möödetud helivõimsuse tase	dB (A)	2000/14/EÜ EN 22868 EN ISO 3744	114	113	
Määramatus	dB (A)		0.9	0.9	
Garanteeritud helivõimsuse tase	dB (A)	L_{WA} 2000/14/EÜ EN 22868 EN ISO 3744	115	114	
Vibratsiooni tase	m/s²	EN 11806-2 EN 22867 EN 12096	6.4 (vasak) 4.5 (parem)	7.6 (vasak) 6.4 (parem)	*
Määramatus	m/s²	EN 12096	1.2 (vasak) 1.3 (parem)	1.3 (vasak) 1.2 (parem)	

* Kaalutud keskmised väärtused: 1/2 miinimum, 1/2 täiskoormus (pea) või 1/2 max kiirus koormuseta (ketas)

16 TÕRKEOTSING

HOIATUS

- Välja arvatud juhtudel, kui masina töötamine on selgesõnaliselt nõutud, tuleb enne iga allolevas tabelis toodud soovitatava korrigeeriva testi alustamist masin seisata ja süüteküünlal lahutada.
- Kui kõik võimalikud põhjused on läbi kontrollitud ja probleem ei lahene, siis pöörduge volitatud hoolduskeskusesse. Kui masinal ilmneb probleem, mida käesolevas loendis pole kirjeldatud, siis pöörduge volitatud hoolduskeskusesse.

<i>Probleem</i>	<i>Võimalikud põhjused</i>	<i>Lahendus</i>
Mootor ei käivitu või seiskub mõni sekund pärast käivitumist.	<ol style="list-style-type: none"> 1. Säde puudub. 2. Mootor on üle ujutatud. 	<ol style="list-style-type: none"> 1. Kontrollige süüteküünla sädet. Kui sädet pole, asendage süüteküünlal uuega (TORCH L8RTF). 2. Tehke alampeatükis 10.3 kirjeldatud toiming. Kui mootor ikka ei käivitu, vahetage süüteküünlal välja ja korrake alampeatükis 10.1 kirjeldatud toimingut.
Mootor käivitub, kuid ei kiirenda korralikult või ei tööta korralikult suurtel kiirustel.	Karburaatorit tuleb seadistada.	Karburaatori seadistamiseks pöörduge volitatud hoolduskeskusesse.
Mootor ei saavuta töökiirust ja/või tekitab ülemäärast suitsu.	<ol style="list-style-type: none"> 1. Kontrollige õli/bensiini segu. 2. Filter on määrdunud. 3. Karburaatorit tuleb seadistada. 	<ol style="list-style-type: none"> 1. Kasutage värsket bensiini ja sobilikku kahetaktilise mootori õli (vt alamptk 7.1). 2. Puhastage õhufilter (vt alamptk 12.4). 3. Karburaatori seadistamiseks pöörduge volitatud hoolduskeskusesse.
Mootor käivitub, töötab ja kiirendab, kuid ei hoiu tühikäigukiirust.	Karburaatorit tuleb seadistada.	Seadistage tühikäigukruvi (Joon. 16.T) päripäeva, et kiirust suurendada (vt alamptk 12.10).
Mootor käivitub ja töötab, kuid löiketööriist ei pöörle	Sidur, koonushammasratas või veovõll on kahjustatud	Vajaduse korral vahetage kahjustatud komponent välja; pöörduge volitatud hoolduskeskusesse

TÄHELEPANU

Ärge kunagi püüdke hakata masinat parandama, kui teil pole selleks vajalikke vahendeid ja tehnilisi teadmisi. Mis tahes selliste parandustööde tegemine tühistab automaatselt garantii kehtivuse ja vabastab tootja kõigist kohustustest ja igasugusest vastutusest. Kui pärast tõrkeotsingus toodud lahenduste proovimist probleem ei lahene, siis pöörduge volitatud hoolduskeskusesse.

17 VASTAVUSDEKLARATSIOON

Tootja **Emak spa via Fermi, 4 - 42011 Bagnolo in Piano (RE) ITAALIA** deklareerib oma ainuvastutusel, et masin:

- Tüüp: kaasaskantav sisepelemismootoriga võsälõikur/muruüiduk
- kaubamärk Efco, mudel DSH 5000 BP
- kaubamärk Oleo-Mac, mudel BCH 500 BP
- seerianumber 776 XXX 0001 kuni 776 XXX 9999

vastab järgmiste direktiivide/määruste ja nende hilisemate paranduste või täienduste nõuetele: 2006/42/CE - 2000/14/CE - 2014/30/EL - (EL) 2016/1628 - 2011/65/EL, vastab järgmiste ühtlustatud standardite sätetele: EN ISO 11806 -2:2011 - EN 55012:2007 - EN 55012:2007+A1:2009 - EN ISO 14982:2009

Järgitud vastavushindamise protseduurid: Lisa V - 2000/14/CE

Möödetud helivõimsuse tase: 114 dB (A)

Garanteeritud helivõimsuse tase: 115 dB (A)

Tehnilise dokumendi koostajaks on volitatud tootja Emak S.p.A.

Läbi viidud Bagnolo in Pianos (RE) Itaalias - via Fermi, 4

Kuupäev: 30.04.2022

 
Luigi Bartoli - C.E.O.

18 GARANTIITUNNISTUS

Selle masina konstrueerimisel ja valmistamisel on kasutatud kõige moodsamaid tootmistehnoloogiasid. Tootja annab oma toodetele garantii 24 kuuks alates toote ostukuupäevast era- ja mitteprofessionaalse kasutuse korral. Professionaalse kasutuse korral on garantii piiratud 12 kuule.

Garantii üldtingimused

- Garantii jõustub toote ostukuupäeval. Tootja asendab tasuta, oma müügi ja tehnilise toe võrkude kaudu, kõik materjali-, valmistus-, ja tootmisdefektiga komponendid. Garantii ei võta ostjalt ära kehtivatest õigusaktidest tulenevaid õigusi seoses ostetud toote defektidest või puudustest tingitud tagajärgedega.
- Tehniline personal asub tegutsema esimesel võimalusel organisatsiooniliste tingimustega lubatud aja piirides.
- Garantiteenuse taotlemiseks tuleb volitatud personalile esitada käesolev garantiitunnistus, millel on jaemüüja tempel, mis on täielikult täidetud ja millega on kaasas ostukuupäeva tõendav ostukviitung või maksetšekk.
- Garantii kaotab kehtivuse järgmistel asjaoludel.
 - Tegemata või puudulikult tehtud hooldus.

- Toote väärkasutus või toote lubamata muutmine/rikkumine.
- Sobimatute määrete või küstute kasutamine.
- Mitteoriginaalsete varuosade kasutamine.
- Volitamata isikute tehtud remont, muutmised jms.
- Tootja jätab garantii alt välja kuluained ja töötamise käigus tavapärased kuluvad osad.
- Garantii ei hõlma toote täiendusi ja täiustusi.
- Garantii ei kata garantiiperioodi vältel tehtud seadistamisi ja hooldustöid.
- Igasugustest transportimise ajal tekkinud kahjustustest tuleb viivitamatult teavitada transporditeenuse osutajat, vastasel juhul kaotab garantii kehtivuse.
- Meie masinatele paigaldatud muude tootjate mootoritele (Briggs & Stratton, Subaru, Honda, Kipor, Lombardini, Kohler jne) kehtib vastava mootori tootja antud garantii.
- Garantii ei kata mingisuguseid inimestele või varale tekitatud ei otseseid ega kaudseid kahjusid, mis on tingitud masina vigadest või mis tulenevad masina pikaajalisest mittekasutamisest.

MUDEL

SEERIANR

OSTJA

KUUPÄEV

EDASIMÜÜJA

 Ärge saatke! Lisage ainult tehnilise garantii taotlusele.

TURINYS

1	Įvadas.....	57	9.2	Variklio sustabdymas.....	67
1.1	Vadovo paskirtis.....	57	9.3	Užpildtas variklis.....	67
1.2	Kaip naudotis šiuo vadovu.....	57	9.4	Įdirbimas.....	67
2	Saugos taisyklės.....	58	10	Mašinos naudojimas.....	67
2.1	Numatoma paskirtis.....	60	10.1	Saugos patikros.....	67
2.2	Netinkamas naudojimas.....	60	10.2	Bendrosios atsargumo priemonės.....	68
2.3	Likutinė rizika.....	60	10.3	Darbas su mašina.....	68
2.4	Asmeninės apsaugos priemonės (AAP).....	60	10.4	Žolės pjovimas naudojant žoliapjovės galvutę.....	69
2.5	Saugos įspėjimai ir simboliai.....	61	10.5	Žolės retinimas naudojant žolės diską.....	70
3	Pagrindiniai komponentai.....	61	11	Transportavimas.....	72
4	CE plokštelė.....	61	12	Priežiūra.....	72
5	Montavimas.....	62	12.1	Atitiktis reikalavimams dėl išmetamųjų dujų.....	72
5.1	Apsaugų montavimas (4 pav.).....	62	12.2	Žolės pjovimo ašmenų galandimas (2-3-4 dantys).....	73
5.2	Žoliapjovės galvutės montavimas (8 pav.).....	62	12.3	Žoliapjovės galvutė.....	73
5.3	Disko montavimas (9 pav.).....	62	12.4	Oro filtras.....	74
5.4	Rankenos montavimas (2 pav.).....	62	12.5	Degalų filtras.....	74
5.5	PERDAVIMO VAMZDŽIO montavimas (5A–B pav.).....	62	12.6	Variklis.....	74
5.6	Akceleratoriaus kabelio montavimas (6 pav.).....	63	12.7	Uždegimo žvakė.....	74
5.7	Elektros kabelių montavimas.....	63	12.8	Kūginis krumpliaratis.....	74
6	Saugos ir valdymo įtaisai.....	63	12.9	Perdavimo vamzdis.....	74
6.1	Mygtukas STOP (sustabdyti).....	63	12.10	Karbiuratorius.....	74
6.2	Akceleratoriaus stabdymo svirtis.....	63	12.11	Slopintuvas.....	75
6.3	Apsauga (1.5 pav.).....	63	12.12	Nenumatyta priežiūra.....	75
6.4	Akceleratoriaus svirtis.....	63	13	Saugojimas.....	77
6.5	Dalinio greitėjimo mygtukas.....	63	14	Aplinkos apsauga.....	77
7	Degalų papildymas.....	64	14.1	Sunaikinimas ir šalinimas.....	77
7.1	Rekomenduojami degalai.....	64	15	Techninės specifikacijos.....	78
7.2	Degalų papildymas.....	65	15.1	Mašinos specifikacijos.....	78
8	Parengiamieji darbai.....	65	15.2	Rekomenduojami pjovimo įtaisai.....	79
8.1	Darbo vieta.....	65	15.3	Triukšmas ir vibracija.....	80
8.2	Diržai.....	65	16	Trikčių šalinimas.....	81
9	Paleidimas.....	66	17	Atitikties deklaracija.....	82
9.1	Paleidimo procedūra.....	66	18	Garantijos sertifikatas.....	82

1 ĮVADAS

Dėkojame, kad pasirinkote „Emak“ gaminį.

Kad ir kokie yra jūsų reikalavimai, mūsų įgaliotų platintojų ir dirbtuvių tinklas gali jums padėti.

PAVOJUS

Norėdami užtikrinti, kad mašina būtų naudojama tinkamai ir būtų išvengta nelaimingų atsitikimų, prieš pradėdami dirbti atidžiai perskaitykite šį vadovą.

Šiame vadove pateikiami paaiškinimai, kaip valdyti įvairius komponentus, ir instrukcijos, kaip atlikti būtinus patikrinimus ir priežiūrą.

Vadove pateikti aprašymai ir iliustracijos nėra visiškai tikslūs. Gamintojas pasilieka teisę atlikti pakeitimus be įsipareigojimo kiekvieną kartą atnaujinti šį vadovą.

1.1 VADOVO PASKIRTIS

Šiame vadove yra šių krūmapjovių naudojimo ir priežiūros instrukcijos:

Prekės ženklas	Modelis
Efco	DSH 5000 BP
Oleo-Mac	BCH 500 BP

Pateiktos vieno iš galimų modelių mašinos gamintojas yra:

Emak S.p.A.
Via Enrico Fermi 4, 42011
Bagnolo in Piano (RE) Italy (Italija)
www.myemak.com

1.2 KAIP NAUDOTIS ŠIUO VADOVU

Be naudojimo ir priežiūros instrukcijų, šiame vadove pateikiama informacija, į kurią reikia atkreipti ypatingą dėmesį. Ši informacija pažymėta toliau aprašytais simboliais:

PAVOJUS

Nepaisant įspėjimo kyla realus pavojus, kurio neišvengus galima mirti arba padaryti rimtą ar nepataisomą žalą.

ĮSPĖJIMAS

Nepaisant įspėjimo gali kilti pavojus, kurio neišvengus galima mirti arba padaryti rimtą žalą sveikatai.

ATSARGIAI

Nepaisant įspėjimo gali kilti pavojus, kurio neišvengus galima nestipriai pažeisti mašiną.

PASTABA

Pastabose pateikiama papildomos informacijos apie ankstesnių saugos pranešimų instrukcijas.

Vadovas padalintas į skyrius ir pastraipas. Kiekviena skiltis yra skyriaus poskyris. Nuorodos į pavadinimus ar pastraipas nurodomos santrumpa „skyr.“ arba „pastr.“ ir atitinkamu skaičiumi. Pavyzdžiui: „2 skyr.“ arba „2.1 pastr.“

Šios instrukcijos paveikslėliai sunumeruoti 1, 2, 3 ir t. t. Paveikslėliuose parodyti komponentai yra atitinkamai pažymėti raidėmis arba skaičiais. Nuoroda į C komponentą 2 paveikslėlyje parodyta kaip: „Žr. 2.C pav.“ arba tiesiog „(2.C pav.)“. Nuoroda į 2 komponentą 1 paveikslėlyje parodyta kaip: „Žr. 1.2 pav.“ arba tiesiog „(1.2 pav.)“.

ATSAUGIAI

Paveikslėliai pateikiami tik kaip pavyzdys. Tikrieji komponentai gali skirtis nuo pavaizduotų. Jei kyla abejonių, kreipkitės į įgaliotąjį techninės priežiūros centrą.

2 SAUGOS TAISYKLĖS

Tinkamai naudojama mašina – tai greitai, paprasta naudoti ir efektyvi darbo priemonė. Naudojant ją netinkamai arba nesilankant atitinkamų atsargumo reikalavimų, tai gali būti pavojinga darbo priemonė. Norėdami užtikrinti, kad jūsų darbas visada būtų malonus ir saugus, griežtai laikykitės toliau ir visame vadove išdėstytų saugos taisyklių.

PAVOJUS

Mašinos uždegimo sistema skleidžia itin mažo intensyvumo elektromagnetinį lauką. Šis laukas gali trukdyti veikti kai kuriems širdies stimulatoriams. Norint sumažinti rimtų sužalojimų ar mirties riziką, širdies stimuliatorių turintys asmenys prieš naudodamiesi šia mašina turėtų kreiptis į gydytoją ir pasitarti su širdies stimulatoriaus gamintoju.

ĮSPĖJIMAS

KLAUSOS PAŽEIDIMO PAVOJUS: esant įprastoms naudojimo sąlygoms, mašinos kasdienis asmens girdimas triukšmo lygis yra lygus ar didesnis nei **85 dB (A)**.

ĮSPĖJIMAS

Vibracija, kurią sukelia ilgalaikis vidaus degimo varikliais varomų prietaisų naudojimas, gali pakenkti kraujotakos sutrikimų turinčių žmonių pirštų, rankų ir riešų kraujagyslėms ar nervams ir sukelti nepageidaujamą patinimą. Ilgas mašinos naudojimas esant žemai temperatūrai siejamas su kitais atžvilgiais sveikų asmenų kraujagyslių pažeidimu. Jei atsiranda tokių simptomų kaip tirpulis, skausmas, jėgų netekimas, odos spalvos ar tekstūros pokyčiai arba pirštų, rankų ar riešų nejautimas prisilietus, nustokite naudotis mašina ir kreipkitės į gydytoją.

PASTABA

Nacionaliniuose teisės aktuose gali būti nustatyti mašinos naudojimo apribojimai.

- Nenaudokite mašinos, jei nesate išmokyti ją naudoti. Nepatyrę operatoriai turi užbaigti praktinius mašinos naudojimo mokymus.
- Mašina gali naudotis tik suaugę, geros fizinės būklės ir su naudojimo taisyklėmis susipažinę asmenys.
- Nenaudokite mašinos, jei esate fiziškai pavargę arba esate apsvaigę nuo alkoholio, narkotikų ar vaistų.
- Dėvėkite tinkamus drabužius ir apsaugos priemones, pvz., batus, neplyštančias kelnes, pirštines, apsauginius akinius, apsaugines ausines ir apsauginį šalną.

- Įsitinkinkite, kad drabužiai yra prigludę, bet patogūs.
- Neleiskite vaikams naudotis mašina.
- Niekada neleiskite mašinos naudoti žmonėms, kurių fiziniai, jutimo ar protiniai gebėjimai yra riboti, taip pat patirties ar reikiamų žinių neturintiems arba su instrukcijomis nesusipažinusiems žmonėms.
- Neleiskite kitiems žmonėms stovėti šalia mašinos 15 metrų spinduliu.
- Prieš naudodami mašiną patikrinkite, ar gerai priveržtas disko tvirtinimo varžtas (9.A pav.).

PAVOJUS

Mašinoje turi būti gamintojo rekomenduojami pjovimo įrankiai (žr. 15.2 pastr.). Naudojant neleistinus įrankius, galima rimtai arba mirtinai susižaloti.

- Nenaudokite mašinos be disko ar galvutės apsaugos (4.A pav.).
- Prieš užvesdami variklį įsitinkinkite, kad diskas gali laisvai sukstis ir nesiliečia su pašaliniais daiktais.
- Dirbdami dažnai tikrinkite diską, išjungdami variklį. Pakeiskite diską, kai tik atsiras įtrūkimų.
- Mašiną naudokite tik gerai vėdinamose vietose, nenaudokite jos sprogoje, degioje aplinkoje ar patalpose.
- Kai variklis veikia, neatlikite jokių priežiūros darbų ir nelieskite disko.
- GRIEŽTAI draudžiama bet kokius gamintojo nepateiktus įrenginius naudoti mašinos galios perdavimui.
- Nenaudokite mašinos, jei ji pažeista, prastai suremontuota, netinkamai sumontuota ar savavališkai modifikuota.
- Neišimkite, nepažeiskite ir nepadarykite jokio saugos įrenginio neveiksmingu.
- Pasirūpinkite, kad visos etiketės su įspėjamaisiais ir saugos ženklais būtų nepriekaištingos būklės. Jei etiketės sugadintos arba nusidėvėjusios, jas reikia nedelsiant pakeisti (21 pav.).
- Nenaudokite mašinos kitaip, nei numatyta (žr. 2.1 pastr.).
- Nepalikite mašinos su veikiančiu varikliu.
- Neužveskite variklio, kai jį įkišta ranka.
- Kasdien tikrinkite mašiną, kad įsitikintumėte, jog visi su sauga susiję ir nesusiję įrenginiai yra geros būklės.
- Nevydyskite operacijų ar remonto darbų, kurie nėra įprastos priežiūros dalis. Norėdami atlikti bet kokius kitus intervencinius darbus, kreipkitės į įgaliotąjį techninės priežiūros centrą.
- Jei mašina nebetinkama naudoti, neišmeskite jos į aplinką, bet pristatykite mašiną pardavėjui, kuris pasirūpins, kad ji būtų tinkamai pašalinta.
- Vadovas yra neatskiriama mašinos dalis ir visada turi būti pridedamas kartu su mašina pasikeitus savininkui, net ir laikinai.
- Visada kreipkitės į pardavėją dėl bet kokių kitų paaiškinimų ar prioritetinių intervencinių darbų.
- Saugokite šį vadovą ir vadovaukitės juo kiekvieną kartą, kai naudojate mašiną.
- Atminkite, kad už nelaimingus atsitikimus ar pavojus, kuriuos patiria trečiosios šalys ar jų turtas, yra atsakingas savininkas ar operatorius.

PAVOJUS

- Niekada nenaudokite mašinos, jei saugos funkcijos yra sugedusios. Mašinos saugos funkcijos turi būti tikrinamos ir prižiūrimos pagal instrukcijas, pateiktas 10.1 pastr. ir 12 skyr. Jei mašinos patikrinimų rezultatai yra nepriimtini, kreipkitės į įgaliotąjį techninės priežiūros centrą, kad suremontuotumėte mašiną.
- Bet koks mašinos naudojimas, kuris nėra aiškiai nurodytas vadove, turi būti laikomas netinkamu naudojimu, keliančiu pavojų žmonėms ir daiktams, ir gamintojas neprisiima už tai atsakomybės.

2.1 NUMATOMA PASKIRTIS

Ši mašina suprojektuota ir pagaminta tik šiems veiksams atlikti:

- pjauti žolę ir nemedingus augalus, naudojant žoliapjovės galvutę;
- pjauti aukštas žoles, šakeles ir nendres, naudojant diskus;
- naudoti tik vienam operatoriui.

2.2 NETINKAMAS NAUDOJIMAS

Bet koks naudojimas, nenurodytas 2.1 pastraipoje, laikomas netinkamu naudojimu, įskaitant, be kita ko:

- naudojimąsi mašina šlavimui, pakreipiant žoliapjovės galvutę;

ĮSPĖJIMAS

Iš pjovimo įtaiso iki 15 metrų ar didesniu atstumu gali kristi objektai ir smulkūs akmenukai, todėl gali būti padaryta žala turtui ar sužaloti žmonės.

- gyvatvorių kirpimą ar kitus darbus, kuriuose pjovimo įtaisas nenaudojamas žemės lygyje;
- medžių genėjimą;
- ne augalinės kilmės medžiagų pjovimą;
- kitų, nei rekomenduoja gamintojas, pjovimo įtaisų naudojimą (15.2 pastr.);
- mašinos naudojimą kaip svirtį daiktams pakelti, perkelti ar sulaužyti;
- pjūklo diskų naudojimas.

2.3 LIKUTINĖ RIZIKA

Nepaisant to, kad gamintojas laikosi visų saugos reikalavimų, išlieka rizika, kurios negalima pašalinti. Tai apima:

- medžiagų, galinčių sužaloti akis, išmetimą;
- klausos sutrikimus, jei nenaudojamos klausos apsaugos priemonės;
- sąlytį su karštomis dalimis;
- operatoriaus nukritimą.

2.4 ASMENINĖ APSAUGOS PRIEMONĖS (AAP)

Asmeninės apsaugos priemonės (AAP) – tai bet kokia įranga, skirta darbuotojui dėvėti, siekiant apsaugoti jį nuo vienos ar kelių rizikų, galinčių pakenkti saugai ar sveikatai darbe, taip pat bet koks šiam tikslui skirtas įtaisas ar priedas.

AAP naudojimas nepašalina susižalojimo rizikos, tačiau sumažina nelaimingo atsitikimo padarinius. Toliau pateikiamas AAP, kuriuos reikia dėvėti naudojant mašiną, sąrašas.

- **Dėvėkite apsauginius batus su neslystančiais padais ir plieninėmis apsauginėmis nosimis.**
- **Dėvėkite apsauginius akinius arba veido apsaugą.**
- **Naudokite apsaugines priemones nuo triukšmo, pavyzdžiui, apsaugines ausines ar kištukus.**
- **Dėvėkite pirštines, kurios maksimaliai sugertų vibracijas.**
- **Dėvėkite pagal tipą patvirtintus apsauginius drabužius.**

ĮSPĖJIMAS

Dirbdami su mašina, visada dėvėkite patvirtintus apsauginius drabužius. Drabužiai turi būti tinkami ir jokių būdu netrukdyti operatoriui. Dėvėkite prigludusius apsauginius drabužius. Puikiai tinka apsauginis kombinezonas ir švarkas. Nedėvėkite drabužių, šalikų, kaklaraiščių ar papuošalų, kurie gali įspainioti krūmynuose. Pasirūpinkite, kad ilgi plaukai būtų surišti ir apsaugoti.

ĮSPĖJIMAS

Dėvint klausos apsaugos priemonės reikia būti atidesniems ir apdaresniems, nes akustinių pavojaus signalų (riksmų, aliarmų ir kt.) suvokimas yra ribotas.

PASTABA

Pasitarkite su savo patikimu pardavėju, kokius tinkamus drabužius reikėtų dėvėti.

2.5 SAUGOS ĮSPĖJIMAI IR SIMBOLIAI

21 pav. parodyti mašinoje esantys simboliai ir saugos įspėjimai.

1. Prieš naudodami šią mašiną, perskaitykite naudojimo ir priežiūros vadovą.
2. Dėvėkite akių apsaugines priemones, apsaugines ausines ir apsauginį šalmą.
3. Dėvėkite apsauginius batus.
4. Naudodami metalinius ar plastikinius diskus, mūvėkite apsaugines pirštines.
5. Ypatingą dėmesį atkreipkite į išmetamus objektus.
6. Kiti asmenys turėtų būti 15 m atstumu.
7. Karštų paviršių rizika.
8. Ypatingą dėmesį atkreipkite į smūgių riziką. Jie gali būti pavojingi.
9. Rankinio siurblio balionas.

3 PAGRINDINIAI KOMPONENTAI

1 pav. parodyti pagrindiniai mašinos komponentai.

- | | |
|--|--------------------------------------|
| 1./2./3. Priedama įranga | 14. Starterio svirtis |
| 4. Kūginis krumpliaratis | 15. Akceleratoriaus stabdymo svirtis |
| 5. Apsauga | 16. Mygtukas STOP (sustabdyti) |
| 6. Žoliapjovės galvutė | 17. Akceleratoriaus svirtis |
| 7. Degalų bako kamštis | 18. Diržai |
| 8. Rankinio siurblio balionas | 19. Rankena |
| 9. Karbiuratoriaus reguliavimo varžtas | 20. Perdavimo vamzdis |
| 10. Slopintuvo apsauga | 21. Dalinio greitėjimo mygtukas |
| 11. Uždegimo žvakės korpusas | 22. Lankstusis perdavimo vamzdis |
| 12. Oro filtro korpusas | 23. Uždegimo žvakės korpuso varžtas |
| 13. Starterio rankena | |

4 CE PLOKŠTELĖ

21 pav. parodytas CE identifikavimo plokštelės pavyzdys.

- | | |
|---------------------------------------|--|
| 10. Mašinos tipas: KRŪMAPJOVĖ. | 14. Gamybos metai. |
| 11. Garantuotas garso galios lygis. | 15. Maksimalus išėjimo veleno greitis (aps./min.). |
| 12. CE atitikties ženklas. | |
| 13. Serijos numeris. | |

5 MONTAVIMAS

PAVOJUS

Montavimo metu visada mūvėkite apsaugines pirštines.

5.1 APSAUGŲ MONTAVIMAS (4 PAV.)

Varžtais (4.B pav.) pritvirtinkite apsaugą (4.A pav.) prie perdavimo vamzdžio, kad galėtumėte saugiai dirbti.

ATSARGIAI

Apsaugą (4.C pav.) naudokite tik su žoliapjovės galvute. Apsauga (4.C pav.) turi būti pritvirtinta varžtu (4.D pav.) prie apsaugos (4.A pav.).

PASTABA

9.E pav. ant pjovimo įtaiso apsaugos pavaizduotas simbolis rodo pjovimo įtaiso sukimosi kryptį.

5.2 ŽOLIAPJOVĖS GALVUTĖS MONTAVIMAS (8 PAV.)

Įdėkite viršutinį flanšą (8.F pav.). Įdėkite galvutės fiksavimo kaištį (8.H pav.) į nurodytą angą (8.L pav.) ir ranka priveržkite galvutę prieš laikrodžio rodyklę (8.N pav.).

5.3 DISKO MONTAVIMAS (9 PAV.)

1. Uždėkite diską (9.R pav.) ant viršutinio flanšo (9.F pav.) ir įsitikinkite, kad sukimosi kryptis yra teisinga.
2. Sumontuokite apatinį flanšą (9.B pav.), kūginį krumpliarati (9.D pav.) ir priveržkite varžtą (9.A pav.) prieš laikrodžio rodyklę.
3. Įkiškite pateiktą kaištį į tam skirtą angą (9.L pav.), kad užfiksotumėte diską ir priveržtumėte varžtą (9.A pav.) iki 25 Nm (2,5 kgm).

ĮSPĖJIMAS

Gnybtas (žr. rodykles, 9.C pav.) turi būti disko montavimo angoje.

5.4 RANKENOS MONTAVIMAS (2 PAV.)

Uždėkite rankeną ant perdavimo vamzdžio ir pritvirtinkite ją varžtais (2.A pav.). Rankenos padėtį galima reguliuoti pagal operatoriaus poreikius.

ĮSPĖJIMAS

Uždėkite suapvalintą rankeną (2.D pav.) tarp etiketėje nurodytų rodyklių (2.B pav.) ir galinės rankenos (2.C pav.).

5.5 PERDAVIMO VAMZDŽIO MONTAVIMAS (5A–B PAV.)

1. Patraukite kaištį (5A.A pav.) ir įkiškite lanksčiojo perdavimo vamzdžio galą (5A.B pav.) į sankabos korpusą (5A pav. C), įsitikindami, kad kotas ir jungtis yra tvirtai užfiksuoti.
2. Įkiškite kaištį (5A.A pav.) į lanksčiojo perdavimo vamzdžio galinio koto angą (5A.D pav.).
3. Atsukite ir nuimkite varžtą (5B.F pav.).
4. Įkiškite lankstųjį perdavimo vamzdį (5B.B pav.) į kitą vamzdį (5B.E pav.) ir įsitikinkite, kad lanksčiojo perdavimo vamzdžio galas (5B.B pav.) tinkamai įstatytas į standųjį perdavimo vamzdį (5B pav.).
5. Įdėkite varžtą (5B.F pav.) ir priveržkite.
6. Uždenkite lanksčiojo perdavimo vamzdžio galą ir standžiojo vamzdžio jungtį apsaugine priemone (5B.G pav.).
7. Kabelių vamzdį pritvirtinkite prie lanksčiojo perdavimo vamzdžio dviem spaustukais (1.N pav.).

5.6 AKCELERATORIAUS KABELIO MONTAVIMAS (6 PAV.)

1. Visiškai prisukite veržlę (6.Q pav.) iki regulatoriaus (6.H pav.).
2. Visiškai prisukite regulatorių (6.H pav.) iki laikiklio (6.I pav.).
3. Įkiškite akceleratoriaus laidą (6.L pav.) į laikiklį (6.M pav.).
4. Atsukite regulatorių (6.H pav.), kad akceleratoriaus laidas (6.L pav.) atsilaisvintų 1 mm prieš pajudinant laikiklį (6.M pav.).
5. Atsukite veržlę (6.Q pav.), kad užfiksuotumėte reguliavimą.

ĮSPĖJIMAS

Įsitikinkite, kad judant lanksčiajam perdavimo vamzdžiui nejuda sukamasis vožtuvas.

5.7 ELEKTROS KABELIŲ MONTAVIMAS

Prijunkite elektros kabelius (7.O–P pav.) naudodami specialius kištukus.

ĮSPĖJIMAS

Įsitikinkite, kad visi mašinos komponentai tvirtai prijungti ir varžtai priveržti.

PASTABA

Griežtai laikykitės vietinių pakuočių šalinimo taisyklių.

6 SAUGOS IR VALDYMO ĮTAISAI

SAUGOS ĮTAISAI

Mašinoje yra toliau nurodyti saugos įtaisai.

6.1 MYGTUKAS STOP (SUSTABDYTI)

Paspaudus jungiklį (1.16 pav.), mašina sustabdoma.

6.2 AKCELERATORIAUS STABDYMO SVIRTIS

Akceleratoriaus stabdymo svirtis (1.15 pav.) apsaugo nuo netyčinio akceleratoriaus svirties įjungimo (1.17 pav.).

6.3 APSAUGA (1.5 PAV.)

Apsaugo operatorių nuo bet kokių išmetamų objektų.

VALDIKLIAI

Mašinoje įrengti toliau nurodyti valdikliai.

6.4 AKCELERATORIAUS SVIRTIS

Leidžia reguliuoti pjovimo įtaiso greitį.

Akceleratoriaus svirtį (1.17 pav.) įjungti galima tik tuo pačiu metu paspaudus akceleratoriaus stabdymo svirtį (1.15 pav.).

Veiksmo pabaigoje paspaudus akceleratoriaus svirtį (1.17 pav.) pasiekiamas tinkamas darbinis greitis.

6.5 DALINIO GREITĖJIMO MYGTUKAS

Šis mygtukas naudojamas norint paleisti šaltą variklį (1.21 pav.).

7 DEGALŲ PAPILDYMAS

PAVOJUS



Benzinas yra labai degus. Būkite atsargūs dirbdami su benzinu ar degalų mišiniu. Nerūkykite ir neuždekite atviros liepsnos prie degalų ar mašinos. Maišykite degalus lauke, kur nėra kibirkščių ar atviros liepsnos.

7.1 REKOMENDUOJAMI DEGALAI

Ši mašina varoma 2 taktų varikliu, todėl reikia iš anksto sumaišyti benziną ir 2 taktų variklio alyvą. Sumaišykite 2 taktų variklio alyvą su benzinu pagal instrukcijas ant pakuotės.

Gamintojas rekomenduoja naudoti 2% (1:50) „Efco-Oleo-Mac“ 2 taktų variklių alyvą, specialiai sukurtą visiems oru aušinamiems 2 taktų varikliams.

Naudojant variklio alyvą PROSINT 2 EVO ir EUROSINT 2 EVO arba lygiavertę aukštos kokybės variklio alyvą (JASO FD arba ISO L-EGD specifikacijos), galima taikyti A lentelėje nurodytus alyvos ir degalų santykius.

Benzinas		Alyva	
			
I	I	I	(cm ³)
1	0,02		(20)
5	0,10		(100)
10	0,20		(200)
15	0,30		(300)
20	0,40		(400)
25	0,50		(500)

A lentelė

ATSARGIAI

- Nenaudokite benzino, kurio oktaninis skaičius yra mažesnis nei 90 RON. Dėl mažesnio oktaninio skaičiaus variklis gali trankytis ir dėl to gali sugesti.
- Nenaudokite automobilių alyvos ar 2 taktų užbortinių variklių alyvos.
- Pirkite tik reikiamą degalų kiekį, atsižvelgdami į suvartojimą. Nepirkite daugiau, nei sunaudosite per mėnesį ar du.
- Benziną laikykite hermetiškame inde vėsioje, sausoje vietoje.
- Niekada tirpalui nenaudokite degalų, kurių etanolio procentinė dalis yra didesnė nei 10 %. Galima naudoti benziną (benzino ir etanolio mišinį), kurio etanolio procentinė dalis yra iki 10 %, arba E10 degalus.
- Alkilatų benzino tankis nėra toks pat kaip įprasto benzino. Todėl variklius, pritaikytus įprastam benzinui, gali reikėti kitaip sureguliuoti. Norėdami tai atlikti, kreipkitės į įgaliotąjį techninės priežiūros centrą.

PASTABA

Paruoškite tik reikiamą naudoti mišinį. Nelaikykite jo bake ar skardinėje ilgą laiką. Rekomenduojame naudoti „Emak ADDITIX 2000“ degalų stabilizatorių (kod. 001000972), kad mišinį galėtumėte laikyti 12 mėnesių.

7.2 DEGALŲ PAPILDYMAS

- Įpilkite degalų į patvirtintą degalų baką ir pakratykite.
- Prieš pildami degalus, pastatykite mašiną ant žemės tuščioje vietoje, sustabdykite variklį ir leiskite jam atvėsti.
- Nuvalykite paviršius aplink degalų dangtelį (1.7 pav.), kad išvengtumėte užteršimo.
- Lėtai atlaisvinkite degalų dangtelį (1.7 pav.), kad sumažintumėte slėgį ir išvengtumėte degalų nutekėjimo.
- Atsargiai supilkite degalų mišinį į baką ir įsitikinkite, kad pylimo metu degalų mišinys neišsiliejo.
- Išvalykite ir patikrinkite tarpiklį.
- Pripylę degalų, tvirtai užsukite degalų dangtelį (1.7 pav.).

⚠ ĮSPĖJIMAS

Dėl vibracijų dangtelis gali atsilaisvinti ir kuras išsilies.

- Sausai nuvalykite išsiliejusius degalus. Prieš užvesdami variklį, perkelkite mašiną 3 metrų atstumu nuo degalų papildymo vietos.

⚠ PAVOJUS

- Jokiu būdu nebandykite deginti išsiliejusių degalų.
- Varikliui veikiant nenuimkite degalų dangtelio.
- Nenaudokite degalų valymo darbams.

⚠ ĮSPĖJIMAS

- Nelaikykite degalų kartu su sausais lapais, šiaudais, popieriumi ir pan.
- Mašiną ir kurą laikykite tose vietose, kur nėra sąlyčio tarp degalų garų ir kibirkščių ar atvirų liepsnų, vandens šildytuvų, elektros variklių ar jungiklių, orkaičių ir pan.
- Būkite atsargūs, kad ant drabužių neišsilietų degalų.
- Degalus laikykite vėsioje, sausoje ir gerai vėdinamoje vietoje.

8 PARENGIAMIEJI DARBAI**8.1 DARBO VIETA**

Kruopščiai apžiūrėkite visą darbo vietą ir pašalinkite viską, kas gali iškristi iš mašinos arba pažeisti pjovimo įtaisą.

8.2 DIRŽAI

Tinkamai sureguliuavus diržus, krūmapjovė palaiko gerą pusiausvyrą ir tinkamą aukštį nuo žemės.

Uždėkite diržus ir nustatykite sagtis (10.A pav.), kad pasiektumėte geriausią pusiausvyrą ir tinkamą krūmapjovės aukštį.

9 PALEIDIMAS

ATSAARGIAI

Prieš užvesdami variklį:

- įsitikinkite, kad diskas gali laisvai sukstis ir nesiliečia su pašaliniais daiktais;
- patikrinkite, ar akceleratoriaus svirtis veikia laisvai;
- patikrinkite, ar nėra degalų nuotėkio, ir, jei yra, prieš naudojimą jį pašalinkite. Jei reikia, kreipkitės į pardavėjo klientų aptarnavimo skyrių.

9.1 PALEIDIMO PROCEDŪRA

1. 4 kartus lėtai paspauskite rankinio siurblio balioną (1.8 pav.).
2. Nustatykite starterio svirtį į padėtį CLOSE (uždaryti) (11.A pav.).
3. Patraukite akceleratoriaus svirtį (1.17 pav.) ir paspausdami mygtuką (1.21 pav.) užfiksukite ją pusės pagreičio padėtyje, tada atleiskite svirtį (1.17 pav.).
4. Pastatykite mašiną ant žemės stabilioje padėtyje.
5. Laikydami mašiną viena ranka (12 pav.), traukite užvedimo kabelį (ne daugiau kaip 3 kartus), kol išgirsite pirmąjį sprogstamąjį variklio užvedimo garsą.

ATSAARGIAI

- Niekada nevyniokite starterio kabelio aplink ranką.
- Netraukite starterio kabelio per visą jo ilgį, nes jis gali nutrūkti.
- Niekada staigiai neatleiskite kabelio, laikykite už starterio rankenos (12 pav.) ir leiskite kabeliui lėtai susivynioti atgal.

PASTABA

Naudojant naują mašiną, gali reikėti patraukti kabelį daugiau kartų.

6. Nustatykite starterio svirtį į padėtį OPEN (atidaryti) (11.B pav.).
7. Norėdami užvesti variklį, patraukite už starterio kabelio.
8. Įjungę mašiną, leiskite jai kelias sekundes sušilti, neliesdami akceleratoriaus.

PASTABA

Mašinos gali prireikti kelių sekundžių, kad ji sušiltų šaltu oru ar dideliame aukštyje.

9. Galiausiai paspauskite akceleratorių (1.17 pav.), kad išjungtumėte dalinį greitėjimą.

ATSAARGIAI

- Kai variklis veikia tuščiaja eiga, pjovimo įtaisas neturi sukstis. Jei jis sukasi, susisiekite su įgaliotuoju pagalbos centru, kad būtų atlikta patikra ir galima būtų išspręsti problemą.
- Kai variklis jau šiltas, paleidimui nenaudokite starterio.
- Dalinio greitėjimo įtaisą naudokite tik paleidimo metu, kai variklis yra šaltas.

PASTABA

TAI YRA normalu, kad naujas variklis skleidžia dūmus pirmojo naudojimo metu ir po jo.

9.2 VARIKLIO SUSTABDYMAS

1. Akceleratoriaus svirtį nustatykite veikti tuščiaja eiga (1.17 pav.).
2. Palaukite kelias sekundes, kol variklis atvės.
3. Norėdami išjungti variklį, paspauskite įžeminimo jungiklį (16.T pav.).

9.3 UŽPILTAS VARIKLIS

1. Atsukite varžtą (1.23 pav.).
2. Nuimkite uždegimo žvakės korpusą (1.11 pav.).
3. Jei sunku nuimti dangtelį, uždegimo žvakę nuimkite tinkamu įrankiu.
4. Pakelkite uždegimo žvakės dangtelį.
5. Atsukite ir išdžiovinkite uždegimo žvakę.
6. Visiškai atidarykite droselį.
7. Norėdami ištuštinti degimo kamerą, kelis kartus patraukite starterio kabelį (12 pav.).
8. Vėl uždėkite uždegimo žvakę ir tvirtai paspausdami uždėkite dangtelį.
9. Net ir esant šaltam varikliui, nustatykite užvedimo svirtį į padėtį OPEN (atidaryti) (11.B pav.).
10. Užveskite variklį (9.1 pastr.).

9.4 ĮDIRBIMAS

- Variklis pasiekia maksimalią galią po 5–8 valandų darbo.
- Šiuo įdirbimo laikotarpiu neleiskite variklio maksimaliu greičiu be jokios apkrovos, kad išvengtumėte per didelės įtampos.

ATSAUGIAI

Įdirbimo laikotarpiu nekeiskite karbiuratoriaus, norėdami padidinti galią. Taip galite pažeisti variklį.

10 MAŠINOS NAUDOJIMAS

10.1 SAUGOS PATIKROS

ĮSPĖJIMAS

Atlikite toliau nurodytas saugos patikras prieš naudodami mašiną ir kiekvieną kartą, kai mašina aptrankoma ar nukrenta.

- Įsitinkinkite, kad rankenos yra švarios, sausos ir tinkamai bei tvirtai pritvirtintos prie mašinos.
- Įsitinkinkite, kad pjovimo įtaiso apsauga yra tinkamai ir tvirtai pritvirtinta prie mašinos, ji nepažeista ir nėra nusidėvėjimo požymių.
- Patikrinkite diržų vientisumą ir pusiausvyrą (1.18 pav.).
- Patikrinkite, ar mašinos varžtai yra tinkamai priveržti.
- Patikrinkite, ar mašina tinkamai pritvirtinta prie transportavimo konstrukcijos.
- Įsitinkinkite, kad pjovimo įtaisas yra švarus, nepažeistas ir nenusidėvėjęs.
- Įsitinkinkite, kad diskas yra aštrus.
- Patikrinkite, ar neužblokuoti aušinimo oro kanalai.
- Įsitinkinkite, kad ant mašinos nėra jokių pažeidimų ar nusidėvėjimo požymių.
- Patikrinkite, ar akceleratoriaus svirtis ir akceleratoriaus stabdymo svirtis laisvai juda.
- Išbandykite mašiną ir patikrinkite, ar nėra neįprastų vibracijų ar garsų.
- Patikrinkite, ar akceleratoriaus svirtis ir akceleratoriaus stabdymo svirtis greitai grįžta į neutralią padėtį.
- Įsitinkinkite, kad ji lieka užfiksuojuje padėtyje tik paspaudus akceleratoriaus svirtį.

10.2 BENDROSIOS ATSARGUMO PRIEMONĖS

- Visada pjaukite pastatę abi kojas ant stabilaus paviršiaus, kad neprarastumėte pusiausvyros.
- Įsitikinkite, kad galite saugiai judėti ir likti ant kojų.
- Jei jums reikia greitai judėti, patikrinkite, ar darbo vietoje nėra jokių kliūčių (šakų, akmenų, šakų, griovių ir kt.).
- Nepjaukite aukščiau krūtinės lygio, nes tokiu aukščiu sunku suvaldyti atatrakos jėgas.
- Nepjaukite arti elektros kabelių.
- Pjaukite tik tada, kai yra geras matomumas ir apšvietimo sąlygos.
- Nepjaukite stovėdami ant laiptelio – ši padėtis yra labai pavojinga.
- Sustabdykite mašiną, jei diskas atsitrenkia į pašalinį daiktą. Apžiūrėkite diską ir mašiną. Netęskite darbo, jei kurios nors dalys yra pažeistos.
- Laikykite diską atokiau nuo dirvožemio ar smėlio. Net dėl nedidelio dirvožemio kiekio diskas gali atšipti ir atatrakos rizika padidės.
- Prieš pastatydami mašiną ant žemės, sustabdykite variklį.
- Dėvint klausos apsaugos priemonės reikia būti itin atsargiems, nes jos gali apriboti galimybę išgirsti pavojaus garsus (telefono skambučius, sirenas, aliarmus ir pan.).
- Būkite itin atsargūs, kai pjaunate ant nuožulnaus ar nelygaus paviršiaus.

ĮSPĖJIMAS

- Niekada nenaudokite kietųjų diskų pjovimui akmenuotoje vietovėje. Išmetamos skeveldros ar pažeisti diskai gali sunkiai ar mirtinai sužaloti operatorių ar aplinkinius.
- Atkreipkite ypatingą dėmesį į išmetamus objektus ir visada dėvėkite patvirtintus apsauginius akinius.
- Nekiškite kūno dalių už pjovimo apsaugos. Akmenys, skeveldros ir pan. gali patekti į akis ir apakinti arba rimtai sužaloti.
- Neleiskite pašaliniams asmenims prisitarti: vaikai, gyvūnai, pašaliniai asmenys ir pagalbininkai turi būti ne mažesniu kaip 15 m atstumu.
- Prisiartinus asmeniui, nedelsdami sustabdykite mašiną.
- Niekada nejunkite mašinos, nepatikrinę, ar darbo vietoje yra žmonių.

10.3 DARBAS SU MAŠINA

Bendrosios eksploatavimo instrukcijos

- Šioje vadovo skiltyje aprašytos pagrindinės saugos taisyklės, susijusios su mašinos naudojimu retinant ir pjaunant žolę.
- Jei nesate tikri, kaip elgtis toliau, pasitarkite su specialistu. Kreipkitės į pardavėją arba vietines įgaliotąsias dirbtuves.
- Neatlikite veiksmų, dėl kurių nesate tikri.

Pagrindinės saugos taisyklės

PAVOJUS

- Ilgai kvėpuojant variklio išmetamosiomis dujomis, gali kilti pavojus sveikatai.

ĮSPĖJIMAS

- Nenaudokite mašinos, jei nelaimės atveju negalėtumėte iškviešti pagalbos.
 - Niekada nenaudokite mašinos be apsaugos arba su pažeista apsauga.
 - Niekada nenaudokite mašinos be varančiojo veleno.
 - Nenaudokite žolei skirtų diskų mediniams stiebams pjauti.
- Nenaudokite mašinos esant nepalankioms oro sąlygoms, pvz., kai yra didelis rūkas, smarkus lietus, stiprus vėjas, didelis šaltis ir t. t. Darbas tokiomis sąlygomis yra varginantis ir dažnai kyla papildomo pavojaus, pvz., ant žemės susidaręs ledas ir pan.
 - Prieš pereidami į kitą vietą, išjunkite variklį.
 - Niekada veikiant varikliui nedėkite mašinos ant žemės.
 - Visada naudokite tinkamus įtaisus.
 - Įsitikinkite, kad įtaisai tinkamai sureguliuoti.
 - Kruopščiai suplanuokite norimus atlikti darbus.
 - Pradėdami pjauti disku, visada naudokite variklį visu greičiu.
 - Visada naudokite aštrius diskus.

PAVOJUS

- Varikliui veikiant ar pjovimo įtaisui judant nebandykite išimti nupjautos medžiagos. Sustabdykite variklį ir pjovimo įtaisą prieš išimdami aplink ašmenis užstrigusią medžiagą.
- Kūginis krumpliaratis naudojimo metu gali įkaisti ir po naudojimo kurį laiką išlikti karštas. Prisilietus prie jo galima nusideginti.
- Slopintuvai su kataliziniais keitikliais naudojimo metu labai įkaista ir ilgai išlieka karšti po to, kai variklis sustabdomas. Taip yra net tada, kai variklis dirba tuščiąja eiga. Prisilietus prie jų galima nusideginti arba gali kilti gaisro pavojus.
- Nenaudokite mašinos, jei slopintuvas pažeistas, jo nėra arba jis buvo modifikuotas.

10.4 ŽOLĖS PJOVIMAS NAUDOJANT ŽOLIAPJOVĖS GALVUTĘ

ATSARGIAI

Niekada nenaudokite ilgesnio lyno nei rekomenduojama (14 pav.). Tinkamai pritvirtinus apsaugą (4 pav.), įmontuotas pjovimo įtaisai automatiškai sureguliuoja atitinkamą lyno ilgį. Pernelyg ilgi lynai gali perkrauti variklį ir sugadinti sankabos mechanizmą bei gretimas dalis.

Apkarpymas

- Laikykite palenktą galvutę tiesiai virš žemės. Pjaunama nuo lyno pabaigos. Leiskite lynui veikti. Niekada nestumkite lyno į pjaunamą vietą.
- Šiuo lynu galima lengvai pašalinti žolę ir piktžoles prie sienų, tvorų, medžių ir kelkraščių pagrindo. Tačiau jis gali pažeisti tam tikrų medžių ir krūmų žievę ir apgadinti tvoros stulpelius.
- Norėdami sumažinti kitų augalų pažeidimo riziką, sutrumpinkite lyną iki 10–12 cm ir sumažinkite variklio greitį.

Retinimas

Naudojant retinimo techniką, galima pašalinti visą nepageidaujamą augmeniją. Vykdykite toliau nurodytus veiksmus.

- Žoliapjovės galvutę laikykite tiesiai virš žemės ir pakreipkite.

- Leiskite lyno galiukui liesti žemę aplink medžius, stulpus, statulas ir panašius objektus.
- Retinant šalia akmenų, plytų, betono, metalinių tvorų ir pan. lynas nusidėvi greičiau ir jį reikia keisti dažniau nei retinant prie medžių ir medinių tvorų.

ATSARGIAI

Apkarpymo ir retinimo metu variklis turėtų veikti mažesniu greičiu, kad galima būtų užtikrinti ilgesnį lyno tarnavimo laiką ir sumažinti galvutės nusidėvėjimą.

Pjovimas

Mašina puikiai tinka pjaunant žolę, kurią sunku pasiekti įprasta vejpajove.

- Pjudami laikykite lyną lygiagrečiai žemei, nekreipkite žoliapjovės galvutės ir vykdykite 22 pav. parodytus veiksmus.

ATSARGIAI

Venkite bet kokio sąlyčio tarp galvutės ir žemės. Taip galima pažeisti mašiną ir sugadinti veją.

Greitasis apkarpymas

- Naudojant besisukančio lyno ventilatoriaus efektą, galima greitai ir lengvai retinti. Laikykite lyną lygiagrečioje padėtyje virš norimos išretinti žemės ir kilnokite mašiną atgal ir pirmyn.
- Kad greitojo pjovimo ir apkarpyimo rezultatai būtų patenkinami, variklis turi veikti visu greičiu.

ĮSPĖJIMAS

Niekada nepjaukite esant blogam matomumui arba ekstremaliai temperatūrai ar šalčiui.

10.5 ŽOLĖS RETINIMAS NAUDOJANT ŽOLĖS DISKĄ

Preliminarios patikros

- Patikrinkite, ar disko dantų pagrinde arba šalia centrinės angos nėra įtrūkimų. Jei yra įtrūkimų, pakeiskite diską (5.3 pastr.).
- Patikrinkite, ar atraminiame flanše nėra dėl nusidėvėjimo ar per stipraus užveržimo atsiradusių įtrūkimų. Jei yra įtrūkimų, pakeiskite atraminį flanšą (5.3 pastr.).
- Įsitikinkite, kad tvirtinimo veržlė (9.A pav.) vis dar tvirtai priveržta. Tvirtinimo veržlės priveržimo jėga turi būti **25 Nm**.
- Patikrinkite, ar disko gaubtas (3.A pav.) nėra pažeistas ar įtrūkęs. Pakeiskite disko dangtelį, jei jis atrodo įtrūkęs.

PASTABA

Žolės diską galima naudoti visų tipų aukštai žolei ar piktžolėms.

Darbo procedūra

ĮSPĖJIMAS

- Venkite atatrancos, nes galite sunkiai susižaloti. Atatranka yra staigus mašinos judesys į šoną arba į priekį, atsirandantis asmenims prisilietus prie tokių daiktų, kaip didelės šakos ar akmenys, arba pjovimo metu medžio gabalui atsitrenkus į medžio stiebą. Krūmapjovės taip pat galim nesuvaldyti esant sąlyčiui su pašaliniu objektu.
 - Visada laikykitės saugos taisyklių. Krūmapjovė turėtų būti naudojama tik žolei ar mažiems krūmams pjauti. Medieną pjaukite tik atitinkamu disku. Nepjaukite metalo, plastiko, plytų ar nemedinės statybinės medžiagos. Draudžiama pjauti kitų tipų medžiagas. Nenaudokite krūmapjovės kaip svirties daiktams pakelti, perkelti ar sulaužyti ir nepriveržkite jos prie užfiksuotų atramų. Griežtai draudžiama krūmapjovės galios perdavimo įrenginį montuoti gamintojo nenurodytais įrankiais ar būdais.
 - Venkite pjauti arti tvorų, pastatų sienų, medžių kamienų, akmenų ar kitų objektų, dėl kurių mašina gali apvirsti arba diskas gali būti sugadintas. Tokiems darbams rekomenduojame naudoti žoliapjovės galvutę. Taip pat atminkite, kad padidėja skeveldrų išmetimo pavojus.
 - Niekada nenaudokite mašinos, kai pjovimo įtaisais statmenas žemei.
 - Niekada nenaudokite mašinos, kai diskas yra atsilaisvinęs. Jei tinkamai pritvirtintas diskas atsilaisvins, nedelsdami nutraukite darbą. Gali būti, kad tvirtinimo veržlė yra nusidėvėjusi ir ją reikia pakeisti. Diskui pritvirtinti niekada nenaudokite nepatvirtintų dalių. Jei diskas vis tiek atsilaisvina, kreipkitės į vietinį pardavėją.
-
- Žolė turi būti pjaunama judant į šonus, retinimas turi būti atliekamas judant iš dešinės į kairę, o atbulinis pjovimas – judant iš kairės į dešinę. Pjūvis atliekamas kairiąja disko puse, kaip parodyta 22 pav.
 - Jei retinimo metu diskas pakreipiamas į kairę, žolė krenta išilgai lyno ir ją galima lengviau surinkti, pavyzdžiui, grėbliu.
 - Stenkitės judėti į priekį tolygiu ritmu. Stovėkite tvirtai, kojos turi būti šiek tiek atskirtos. Atbulinio pjovimo pabaigoje pajudėkite į priekį ir vėl tvirtai atsistokite.
 - Leiskite atraminiam kaušeliui šiek tiek liestis prie žemės, kad diskas nesiektų žemės.
 - Siekiant sumažinti medžiagos susipainiojimo aplink diską pavojų, reikia laikytis toliau pateiktų instrukcijų.
 - Visada pjaukite naudodami variklį visu greičiu.
 - Atbulinio pjovimo metu venkite anksčiau nupjautos medžiagos.
 - Prieš pradėdami rinkti nupjautą medžiagą, sustabdykite variklį, atlaisvinkite diržus ir padėkite mašiną ant žemės.

11 TRANSPORTAVIMAS

- Sustabdykite variklį ir palaukite, kol jis atvės.
- Uždėkite disko gaubtą (3.A pav.).
- Laikykite mašiną tik už rankenų ir nukreipkite pjovimo įtaisą judėjimo kryptį priešinga kryptimi. (3 pav.).

ĮSPĖJIMAS

Transportuodami ar saugodami mašiną, pritvirtinkite disko apsaugą (kodas 4196086) kaip parodyta 3.A pav.

ATSARGIAI

Veždami mašiną ant transporto priemonės, įsitinkinkite, kad ji tinkamai ir tvirtai pritvirtinta diržais prie transporto priemonės. Mašina turi būti transportuojama horizontalioje padėtyje su ištuštintu baku, nepažeidžiant tokio pobūdžio mašinoms taikomų transportavimo taisyklių.

12 PRIEŽIŪRA

PAVOJUS

- Atlikdami priežiūros darbus visada dėvėkite apsaugines pirštines.
- Neatlikite priežiūros darbų, kai variklis yra karštas.
- Prastai prižiūrint, išimant ar modifikuojant saugos įtaisus ir (arba) naudojant neoriginalias atsargines dalis, operatorius arba trečiosios šalys gali patirti sunkių ar mirtinų sužalojimų.

ATSARGIAI

Valydami nenaudokite degalų (mišinio).

12.1 ATITIKTIS REIKALAVIMAMS DĖL IŠMETAMŲJŲ DUJŲ

Šios mašinos variklis, įskaitant išmetamųjų teršalų kontrolės sistemą, turi būti valdomas, naudojamas ir prižiūrimas pagal naudotojo vadove pateiktas instrukcijas, kad išmetamųjų teršalų kiekis atitiktų ne keliais judančioms mašinoms taikomus teisinius reikalavimus.

Variklio išmetamųjų teršalų kontrolės sistemos negalima tyčia sugadinti ar netinkamai naudoti. Dėl netinkamo variklio ar mašinos naudojimo arba priežiūros gali kilti išmetamųjų teršalų kontrolės sistemos gedimų ir mašina neatitiks taikomų teisinių reikalavimų. Tokiu atveju reikia nedelsiant imtis veiksmų, kad būtų pašalinti sistemos gedimai ir mašina atitiktų taikomus reikalavimus.

Pavyzdžiui, toliau pateikiami keli netinkamo naudojimo ir priežiūros atvejai:

- degalų dozavimo įrenginių arba laužymas;
- 7.1 pastr. nurodytų specifikacijų neatitinkančių degalų ir (arba) variklio alyvos naudojimas;
- neoriginalių atsarginių dalių naudojimas;
- išmetimo sistemos priežiūros neatlikimas arba netinkama priežiūra, įskaitant ne laiku atliekamą slopintuvo, uždegimo žvakės, oro filtro ir kt. dalių techninę priežiūrą.

⚠ ATSAARGIAI

- Sugadinus šios mašinos variklį, ES išmetamųjų teršalų sertifikatas negalioja.
- Slopintuve sumontuotas katalizinis keitiklis, kuris būtinas norint, kad variklis atitiktų išmetamųjų teršalų reikalavimus. Niekada nemodifikuokite ir neišimkite katalizinio keitiklio – taip pažeistumėte įstatymą.

Variklio CO₂ lygis šioje mašinoje nurodytas „Emak“ svetainės (www.myemak.com) skiltyje „The World of Outdoor Power Equipment“ (lauko elektros įrangos asortimentas).

12.2 ŽOLĖS PJOVIMO AŠMENŲ GALANDIMAS (2-3-4 DANTYS)

Žolės pjovimo ašmenys galandami plokščia dilde, kad būtų lengviau pjauti (13 pav.).

⚠ ĮSPĖJIMAS

- Jei neturite įgūdžių tinkamai pagalšti ašmenis, kreipkitės į įgaliotąjį techninės priežiūros centrą.
- Dėl netinkamo pjovimo įrankio arba netinkamai pagalštų ašmenų padidėja atotrūkio rizika.
- Patikrinkite, ar žolės pjovimo ašmenys nepažeisti ir neįskilę. Pakeiskite pažeistus ašmenis.
- Nevirinkite, netiesinkite ir nekeiskite pažeistos pjovimo įrangos formos, kad ją pataisytumėte.
- Priešingu atveju pjovimo įranga gali nukristi ir sukelti sunkių ar mirtinų sužalojimų.
- Atsiradus lūžių požymių arba ašmenims viršijus galandinimo ribą, ašmenys niekada neturėtų būti taisomi, o tik keičiami.

⚠ ATSAARGIAI

- Norėdami išlaikyti pusiausvyrą, visus pjovimo kraštus galąskite tolygiai.
- Jei ašmenys nėra tinkamai pagalšti, mašina gali neįprastai vibruoti ir ašmenys gali sulūžti.

PASTABA

Žolės pjovimo peiliai yra apverčiami – kai viena pusė nebeaštri, ašmenis galima apversti ir naudoti kitą pusę (13 pav.).

12.3 ŽOLIAPJOVĖS GALVUTĖ

Visada naudokite originaliam lynui prilygstantį skersmenį, kad per daug neapkrautumėte variklio (14 pav.).

Norėdami pailginti nailoninį lyną, pastuksenkite žoliapjovės galvutę į žemę.

⚠ ATSAARGIAI

Nemuškite galvutę į cementą ar grindinį.

TAP&GO galvutės nailoninio lyno keitimas (15 pav.)

1. Paspauskite plokštelę (15.1 pav.) ir nuimkite gaubtą bei vidinę ritę.
2. Sulenkite lyną per pusę, palikdami vieną pusę ilgesnę nei kitą apie 14 cm.
3. Užfiksokite lyną ritės išpjovoje (15.2 pav.).
4. Tolygiai apvyniokite kiekvieną viją, nesukdami jos angoje rodyklės kryptimi.
5. Apvynioję lyną, pritvirtinkite jį angose, kaip parodyta (15.3 pav.).
6. Pritvirtinkite spyruoklę.
7. Perkiškite lyną per kilpas (15.4 pav.).

8. Užfiksukite galvutę gaubtu (15.5 pav.).
9. Ištraukite lyną (15.6 pav.).

12.4 ORO FILTRAS

ATSAARGIAI

Dėl užsikimšusio filtro variklis veikia netinkamai, padidėja degalų suvartojimas ir sumažėja galia.

Kas 8–10 darbo valandų, atlikite toliau nurodytus veiksmus.

1. Nuimkite gaubtą (19.A pav.), išvalykite filtrą (19.B pav.).
2. Stovėdami iš tolo, pūskite suslėgtu oru iš vidaus į išorę.
3. Pakeiskite purviną ar pažeistą filtrą.

12.5 DEGALŲ FILTRAS

ATSAARGIAI

Dėl purvino filtro yra sunkiau užvesti variklį ir sumažėja variklio galia.

Periodiškai tikrinkite degalų filtro būklę. Norėdami išvalyti filtrą, ištraukite jį iš degalų įpylimo angos. Jei filtras labai purvinas, pakeiskite jį (17 pav.).

12.6 VARIKLIS

ATSAARGIAI

Dėl nešvarumų kaupimosi ant cilindro mašina gali perkaisti. Tai kenkia variklio veikimui.

Periodiškai valykite cilindro briaunas šepetčiu arba suslėgtu oru.

12.7 UŽDEGIMO ŽVAKĖ

Reguliariai valykite uždegimo žvakę ir tikrinkite elektrodų atstumą. (18 pav.). Naudokite TORCH L8RTF uždegimo žvakę arba kito prekės ženklą uždegimo žvakę, kurios šiluminis atsparumas yra toks pats.

12.8 KŪGINIS KRUMPLIARATIS

Kas 30 darbo valandų atsukite ant kūginio krumpliaračio esantį varžtą (8.D pav.) ir patikrinkite tepalo lygį.

Naudokite ne daugiau kaip 10 g geros kokybės molibdeno disulfido tepalo.

12.9 PERDAVIMO VAMZDIS

Kas 30 darbo valandų standžiojo vamzdžio jungiamąjį kotą (20.B–D pav.) sutepkite molibdeno disulfido tepalu.

12.10 KARBIURATORIUS

Prieš reguliuodami karbiuratorių, išvalykite oro filtrą (19.B pav.) ir įšildykite variklį. Variklis suprojektuotas ir pagamintas laikantis Reglamento (ES) 2016/1628.

Greičio tuščiaja eiga varžtas (16.T pav.) nustatytas taip, kad tarp greičio tuščiaja eiga ir sankabos įjungimo greičio būtų saugi riba.

ĮSPĖJIMAS

- Diskas neturėtų sukti, kai variklis dirba tuščiaja eiga (3 000 aps./min.). Rekomenduojame, kad visus degalų reguliavimo darbus atliktų pardavėjas arba įgaliotosios dirbtuvės.
- Naudojant mašiną didesniame nei 1 000 m aukštyje virš jūros lygio būtina, kad karbiuratorių patikrintų įgaliotasis techninės priežiūros centras.

12.11 SLOPINTUVAS

PAVOJUS

- Naudojant netinkamai prižiūrimą slopintuvą, padidėja gaisro ir klausos praradimo pavojus.

Jei slopintuvus pažeistas, jį reikia pakeisti. Jei slopintuvus dažnai užsikemša, tai gali būti ženklas, kad katalizinis keitiklis neveikia visu pajėgumu.

12.12 NENUMATYTA PRIEŽIŪRA

Kai mašina naudojama intensyviai, patartina atlikti bendrą patikrą sezono pabaigoje. Kai mašina naudojama įprastomis sąlygomis, patikrą rekomenduojama atlikti kas dvejus metus. Patikras turi atlikti kvalifikuotas techninės priežiūros tinklo technikas.

ĮSPĖJIMAS

- Visus šiame vadove nenurodytus priežiūros darbus turi atlikti įgaliotosios dirbtuvės. Kad mašina veiktų nuolat ir sklandžiai, atminkite, jog visas atsargines dalis reikia keisti tik ORIGINALIOMIS ATSARGINĖMIS DALIMIS.
- Dėl neleistinų pakeitimų ir (arba) neoriginalių atsarginių dalių naudojimo operatorius ar trečiosios šalys gali sunkiai ar mirtinai susižaloti ir garantija iš karto bus panaikinta.

PRIEŽIŪROS DARBŲ LENTELĖ

Šie priežiūros intervalai taikomi tik naudojant mašiną įprastomis sąlygomis. Jei mašina kasdien naudojama ilgiau nei įprastai arba esant nepalankioms pjovimo sąlygoms, rekomenduojamus intervalus reikia atitinkamai sutrumpinti.		Prieš kiekvieną naudojimą	Kas mėnesį	Pažeidimo ar gedimo atveju	Prieikus	Kasmet arba kas 100 valandų
Visa mašina	Patikrinkite, ar nėra nuotėkių, įtrūkimų ir nusidėvėjimo	x				
	Išvalykite darbo dienos pabaigoje					
Valdikliai (mygtukas STOP (sustabdyti), starterio svirtis, akceleratoriaus svirtis, apsauginė svirtis)	Patikrinkite, ar jie veikia tinkamai	x				
Degalų bakas	Patikrinkite, ar nėra nuotėkių, įtrūkimų ir nusidėvėjimo	x				
	Išvalykite					x
Degalų filtras ir vamzdžiai	Patikrinkite		x			
	Išvalykite, pakeiskite filtravimo elementą			x		x
Pjovimo priedai	Patikrinkite, ar nėra pažeidimų, aštrių kampų ir nusidėvėjimo	x				
	Patikrinkite įtampą	x				
	Pagaląskite			x	x	
Kūginis krumpliaratis	Patikrinkite, ar nėra pažeidimų ir nusidėvėjimo, taip pat tepalo lygį		x		x	
Pjovimo įrangos apsauga	Patikrinkite, ar nėra pažeidimų ir nusidėvėjimo	x				
	Pakeiskite			x	x	
Visi varžtai ir veržlės (išskyrus reguliavimo varžtus)	Patikrinkite	x				
	Priveržkite iš naujo		x			
Oro filtras	Išvalykite	x			x	
	Pakeiskite			x		x
Cilindro plokštelės	Išvalykite		x			
Paleidimo korpuso angos	Išvalykite darbo dienos pabaigoje					
Paleidimo kabelis	Patikrinkite, ar nėra pažeidimų ir nusidėvėjimo		x			
	Pakeiskite			x		
Karbiuratorius	Patikrinkite tuščiąją eigą (pjovimo įtaisas neturi sukctis, kai variklis veikia tuščiąja eiga)	x				
Uždegimo žvakė	Patikrinkite atstumą tarp elektrodų		x			
	Pakeiskite			x		x
Vibracijos slopintuvai	Patikrinkite, ar nėra pažeidimų ir nusidėvėjimo		x			
	Kreipkitės į pardavėją dėl pakeitimo			x	x	
Pjovimo įtaiso veržlės ir varžtai	Patikrinkite, ar pjovimo priedo veržlė yra tinkamai priveržta	x				

13 SAUGOJIMAS

Kai mašina nenaudojama ilgą laiką:

- gerai vėdinamoje vietoje ištuštinkite ir išvalykite degalų baką.

ATSARGIAI

Norėdami ištuštinti karbiuratorių, užveskite variklį ir palaukite, kol jis išsijungs (palikus mišinį karbiuratoriuje gali būti pažeistos membranos).

- Po žiemos eksploatavimo procedūra yra tokia pati kaip įprasto mašinos paleidimo metu. (9 skyr.).
- Laikykitės visų ankščiau aprašytų priežiūros taisyklių.
- Kruopščiai išvalykite mašiną ir sutepkite metalines dalis.
- Išimkite diską, nuvalykite jį ir sutepkite aliejumi, kad išvengtumėte rūdžių.
- Nuimkite disko laikiklio flanšus, nuvalykite, išdžiovinkite ir sutepkite kūginio krumpliaračio vietą.
- Išpilkite degalus iš bako ir uždėkite dangtelį.
- Kruopščiai išvalykite aušinimo angas ir oro filtrą (19.B pav.).
- Saugokite mašiną sausoje vietoje be tiesioginio sąlyčio su žeme (jei įmanoma) ir atokiau nuo šilumos šaltinių.
- Jei mašina laikoma su metaliniu disku, taip pat reikia sumontuoti disko apsaugą.

14 APLINKOS APSAUGA

Pilietinio sambūvio ir aplinkos, kurioje gyvename, labai naudodami mašiną turite atsižvelgti ir teikti pirmenybę aplinkos apsaugai. Todėl:

- darykite viską, kad netrukdytumėte kitiems vietos gyventojams;
- griežtai laikykitės vietinių taisyklių dėl atliekų šalinimo po pjovimo;
- griežtai laikykitės vietinių taisyklių, susijusių su pakuočių, alyvų, benzino, akumuliatorių, filtrų, nusidėvėjusių dalių ar bet kokie daikto, turinčio didelį poveikį aplinkai, šalinimu.

PASTABA

Specialių atliekų negalima išmesti su įprastomis šiukšlėmis, jas reikia atskirti ir nuvežti į atitinkamus surinkimo centrus, kur medžiagos bus perdirbamos.

14.1 SUNAIKINIMAS IR ŠALINIMAS

Nebenaudojamos mašinos nepalikite aplinkoje, bet nuneškite į tam skirtą surinkimo punktą.



Dauguma mašinų gamyboje naudojamų medžiagų yra perdirbamos. Visus metalus (plieną, aliuminį, žalvarį) galima išvežti į įprastą geležies perdirbimo įmonę. Norėdami gauti informacijos, kreipkitės į įprastą atliekų surinkimo tarnybą, veikiančią jūsų vietovėje. Po mašinos sunaikinimo likusios atliekos turi būti šalinamos ekologiškai, neteršiant dirvožemio, oro ir vandens.

Bet kokiu atveju reikia laikytis galiojančių vietinių teisės aktų.







Kai mašina atiduodama į metalo laužą, kartu su šiuo vadovu taip pat reikia išmesti CE ženklą etiketę.

15 TECHNINĖS SPECIFIKACIJOS

15.1 MAŠINOS SPECIFIKACIJOS

		<i>BCH 500 BP – DSH 5000 BP</i>
Poslinkis	cm ³	50,9
Variklis		2 taktų EMAK
Galia	kW	2,1
Min. aps./min.	min. ⁻¹	3 000
Maksimalus išėjimo veleno greitis	min. ⁻¹	8 500
Variklio greitis esant maksimaliam išėjimo veleno greičiui	min. ⁻¹	10 400
Degalų bako tūris  + 	cm ³	1 100 (1,1 l)
Karbiuratoriaus rankinio siurblio balionas		Taip
Greitasis paleidimas 		Taip
Pjovimo plotis	cm	41
Svoris be pjovimo įrankio ir apsaugos	kg	9,9

15.2 REKOMENDUOJAMI PJOVIMO ĮTAISAI



Modelis	Pjovimo įtaisai			Apsauga	
		Ø mm			
BCH 500 BP		130	Dal. Nr. 61459100	Dal. Nr. 61450295AR	
DSH 5000 BP		130	Dal. Nr. 61459101		
BCH 500 BP		130	Dal. Nr. 61459102	Dal. Nr. 61450295AR	
DSH 5000 BP		130	Dal. Nr. 61459103		
BCH 500 BP DSH 5000 BP		255	Dal. Nr. 4095567AR	Dal. Nr. 61450295AR	*
		305	Dal. Nr. 4095675AR		
BCH 500 BP DSH 5000 BP		230	Dal. Nr. 4095637AR	Dal. Nr. 61450295AR	*
		255	Dal. Nr. 4095638AR		
BCH 500 BP DSH 5000 BP		255	Dal. Nr. 4095673BR	Dal. Nr. 61450295AR	*
		305	Dal. Nr. 4095674AR		
BCH 500 BP DSH 5000 BP		230	Dal. Nr. 4095568AR	Dal. Nr. 61450295AR	*
		255	Dal. Nr. 4095563AR		
BCH 500 BP DSH 5000 BP		255	Dal. Nr. 4095641BR	Dal. Nr. 61450295AR	*
		305	Dal. Nr. 4095665BR		

* Nereikia apsaugos (4.C pav.). Metaliniai pjovimo įtaisai.

PAVOJUS

Naudojant ne rekomenduojamus pjovimo įtaisus, galima rimtai arba mirtinai susižaloti. Naudokite tik rekomenduojamus pjovimo įtaisus ir apsaugas bei laikykitės galandimo instrukcijų.

15.3 TRIUKŠMAS IR VIBRACIJA

			BCH 500 BP – DSH 5000 BP		
					
Garso slėgis	dB (A)	L_{pa av} EN 11806-2 EN 22868	104.9	106.9	*
Neapibrėžtis	dB (A)		1.2	1.1	
Išmatuotas garso galios lygis	dB (A)	2000/14/EB EN 22868 EN ISO 3744	114	113	
Neapibrėžtis	dB (A)		0.9	0.9	
Garantuotas garso galios lygis	dB (A)	L_{WA} 2000/14/EB EN 22868 EN ISO 3744	115	114	
Vibracijos lygis	m/sek.²	EN 11806-2 EN 22867 EN 12096	6.4 (iš kairės) 4.5 (iš dešinės)	7.6 (iš kairės) 6.4 (iš dešinės)	*
Neapibrėžtis	m/sek.²	EN 12096	1.2 (iš kairės) 1.3 (iš dešinės)	1.3 (iš kairės) 1.2 (iš dešinės)	

* Svertinės vidutinės vertės: 1/2 minimalaus greičio, 1/2 visos apkrovos (galvutė) arba 1/2 maksimalaus greičio be apkrovos (diskas)

16 TRIKČIŲ ŠALINIMAS

ĮSPĖJIMAS

- Išskyrus atvejus, kai akivaizdžiai reikia, kad mašina veiktų, prieš atlikdami visus toliau pateiktoje lentelėje rekomenduojamus taisomuosius veiksmus, visada sustabdykite mašiną ir atjunkite uždegimo žvakę.
- Jei patikrinus visas galimas priežastis problema nebuvo išspręsta, kreipkitės į įgaliotąjį techninės priežiūros centrą. Jei susiduriate su problema, kuri nėra nurodyta šioje lentelėje, kreipkitės į įgaliotąjį techninės priežiūros centrą.

<i>Problema</i>	<i>Galimos priežastys</i>	<i>Sprendimas</i>
Variklis neužsiveda arba išsijungia praėjus kelioms sekundėms po užvedimo.	<ol style="list-style-type: none"> 1. Nėra kibirkšties. 2. Užpiltas variklis. 	<ol style="list-style-type: none"> 1. Patikrinkite uždegimo žvakės kibirkštį. Jei kibirkšties nėra, pakeiskite uždegimo žvakę nauja (TORCH L8RTF). 2. Vykdykite 10.3 pastr. nurodytą procedūrą. Jei variklis vis tiek neužsiveda, pakeiskite uždegimo žvakę nauja ir pakartokite 10.1 pastr. nurodytą procedūrą.
Variklis užsiveda, bet tinkamai negreitėja arba tinkamai neveikia dideliu greičiu.	Reikia sureguliuoti karbiuratorių.	Norėdami sureguliuoti karbiuratorių, kreipkitės į įgaliotąjį techninės priežiūros centrą.
Variklis neveikia visu greičiu ir (arba) skleidžia per daug dūmų.	<ol style="list-style-type: none"> 1. Patikrinkite alyvos / benzino mišinį. 2. Oro filtras yra purvinas. 3. Reikia sureguliuoti karbiuratorių. 	<ol style="list-style-type: none"> 1. Naudokite šviežią benziną ir tinkamą 2 taktų alyvą (žr. 7.1 pastr.). 2. Išvalykite oro filtrą (žr. 12.4 pastr.). 3. Norėdami sureguliuoti karbiuratorių, kreipkitės į įgaliotąjį techninės priežiūros centrą.
Variklis užsiveda, veikia ir greitėja, tačiau tuščiosios eigos greičio neišlaiko.	Reikia sureguliuoti karbiuratorių.	Norėdami padidinti greitį, sureguliuokite tuščiosios eigos varžtą (16.T pav.) pagal laikrodžio rodyklę (žr. 12.10 pastr.).
Variklis užsiveda ir veikia, tačiau pjovimo įrankis nesisuka.	Pažeista sankaba, kūginis krumpliaratis arba varantysis velenas.	Jei reikia, pakeiskite sugadintą komponentą. Kreipkitės į įgaliotąjį techninės priežiūros centrą.

ATSARGIAI

Niekada nebandykite atlikti taisymo darbų neturėdami reikiamų priemonių ir techninių žinių. Bet koks atliktas darbas automatiškai panaikina garantiją ir atleidžia gamintoją nuo bet kokios atsakomybės. Jei pritaikius trikčių šalinimo sprendimus problemos išlieka, kreipkitės į įgaliotąjį techninės priežiūros centrą.

17 ATITIKTIES DEKLARACIJA

Gamintojas, **Emak spa via Fermi, 4 - 42011 Bagnolo in Piano (RE) ITALY (ITALIJA)**, savo atsakomybe pareiškia, kad mašina:

- Tipas: nešiojamoji krūmapjovė / vejapjovė su vidaus degimo varikliu
- „Efco“ prekės ženklas, DSH 5000 BP modelis
- „Oleo-Mac“ prekės ženklas, BCH 500 BP modelis
- Serijos ID nuo 776 XXX 0001 iki 776 XXX 9999

atitinka šių Direktyvų / Reglamentų ir vėlesnių jų pakeitimų ar papildymų reikalavimus: 2006/42/CE – 2000/14/CE – 2014/30/ES – (ES) 2016/1628 – 2011/65/ES, atitinka šiuos darniuosius standartus: EN ISO 11806-2:2011 – EN 55012:2007 – EN 55012:2007+A1:2009 – EN ISO 14982:2009

Laikytasi šių atitikties vertinimo procedūrų: V priedas – 2000/14/EB

Išmatuotas garso galios lygis: 114 dB (A)

Garantuotas garso galios lygis: 115 dB (A)

Asmuo, kuriam suteikti įgaliojimai sudaryti techninę bylą, yra gamintojas „Emak S.p.A.“.

Adresas: Bagnolo in Piano (RE) Italy (Italija) - via Fermi, 4

Data: 2022-04-30

 
Luigi Bartoli - C.E.O.

18 GARANTIJOS SERTIFIKATAS

Ši mašina suprojektuota ir pagaminta naudojant moderniausias gamybos technologijas. Gamintojas suteikia garantiją savo gaminiams 24 mėnesius nuo pirkimo dienos asmeniniam ir neprofesionaliam naudojimui. Garantija galioja tik 12 mėnesių, jei gaminiai naudojami profesionaliai.

Bendrosios garantijos sąlygos

- Garantija galioja nuo pirkimo dienos. Gamintojas nemokamai per pardavimo ir techninės pagalbos tinklą pakeis dėl medžiagų ir gamybos kokybės sugedusias dalis. Garantija neatima iš pirkėjo jam pagal Civilinį kodeksą priklausančių teisių dėl defektų ar trūkumų, atsiradusių dėl įsigyto daikto, pasekmių.
- Techniniai darbuotojai suteiks pagalbą kuo įmanoma greičiau per organizacijos reikalavimuose nustatytą laiką.
- Norint pateikti užklausą dėl pagal garantiją atliekamos techninės priežiūros, įgaliotiems darbuotojams turi būti pateiktas šis garantijos sertifikatas, kuris turi būti su pardavėjo antspaudu, visiškai užpildytas ir pateiktas kartu su pirkimo sąskaita faktūra arba mokesčių kvitu, patvirtinančiu pirkimo datą.
- Garantija panaikinama toliau nurodytais atvejais:
 - mašina akivaizdžiai nebuvo prižiūrima,

- gaminyje netinkamai naudotas ar modifikuotas,
- naudoti netinkami tepalai ar degalai,
- naudotos neoriginalios atsarginės dalys,
- intervencinius darbus atliko neįgalioti darbuotojai.
- Gamintojas nesuteikia garantijos įprasto naudojimo sąlygomis nusidėvėjusioms eksploatacinėms medžiagoms ir dalims.
- Garantija netaikoma gaminio patobulinimams ir atnaujinimams.
- Garantinio laikotarpio metu atlikti reguliavimo ir priežiūros darbai neapmokami pagal garantiją.
- Apie bet kokią transportavimo metu padarytą žalą reikia nedelsiant pranešti vežėjui, priešingu atveju garantija bus anuliuota.
- Kitų prekių ženklų varikliams („Briggs & Stratton“, „Subaru“, „Honda“, „Kipor“, „Lombardini“, „Kohler“ ir kt.), sumontuotiems mūsų mašinos, taikoma variklių gamintojų suteikiama garantija.
- Garantija nepadengia jokios tiesioginės ar netiesioginės žalos, padarytos žmonėms ar turtui dėl mašinos gedimų arba dėl ilgo mašinos nenaudojimo.

MODELIS

SERIJOS Nr.

ĮSIGIJO

DATA

PARDAVĖJAS

 Nesiųskite! Pridėkite tik prie techninės garantijos užklauso.

- LV BRĪDINĀJUMS!** – Šai īpašnieka rokasgrāmatai ir jābūt kopā ar mašīnu visu tās kalpošanas laiku.
- ET HOIATUS!** – Kāesolev kasutusjuhend peab olema masinaga alati kaasas kogu masina kasutusea vältel.
- LT ĮSPĖJIMAS!** – Šis savininko vadovas turi būti laikomas su mašina visą jos eksploatavimo laikotarpį.

Mod. 6151 0098A - April 2022