



Ürün Kataloğu 2019





ŞİRKET YAPISI	Emak Grubu	4
ÇEVRE ÜZERİNDE DÜŞÜK ETKİSİ OLAN İŞLER	Dış Mekan Güç Ürünleri	6
KESME VE BUDAMA	Şarjlı ürünler	14
ÇİM - OT BIÇME	Motorlu testereler ve yüksek dal budama testereleri	22
	Çit Biçme Makineleri	38
	Motorlu tırpanlar	44
	Çayır biçme	74
	Öğütücü Biçme Makinesi	88
	Çim biçme traktörleri	92
TOPRAK İŞLEME VE SULAMA	Motorlu pompalar	104
	Sırt tipi atomizatörler	108
	Sırt tipi pulverizatörler	112
TOPRAK HAZIRLIĞI	Motorlu çapalama makineleri	118
	Toprak burgu makinesi	122
TEMİZLİK	Üfleme/Toplama Makineleri	126
	Basınçlı yıkama makineleri	130
NAKLİYE	Motorlu taşıyıcılar	138
İŞ KAZALARINI ÖNLEYİCİ EKİPMAN VE AKSESUARLAR	Koruyucu Giysiler	142
	Yağlar ve Bakım Aksesuarları	152

Semboller

	EasyOn Makinenin geri tepmesiz ve sınırlı sayıda çekişle başlatılmasını sağlayan kolay çalıştırma sistemidir.		IK-GO Şarj edilebilir bir batarya ile çalışan elektrikli marş motorlu Emak motor.
	Dekompresör tertibatı Motorun çalıştırılması sırasında, silindir içerisindeki sıkıştırma oranını düşürerek, dirençsiz ve sorunsuz bir ilk çalıştırma sağlar.		InstartIS Şarj edilebilir bir batarya ile çalışan elektrikli marş motorlu Briggs & Stratton motoru.
	Yanal zincir gergisi Zincirle herhangi bir teması önleyerek germe işlemlerini kolaylaştıran pratik zincir germe özelliği.		ReadyStart Otomatik olarak motor sıcaklığını algılayan sistem, karbüratöre doğru miktarda benzin tedarik eder. Primer ve hava kelebek vanasının kapatılmasını gerektirmez.
	OnBoard Kavrama Kavrama takılma riskini azaltır ve ayrıca zincirin değiştirilmesini kolaylaştırarak olağan bakım işlemlerinin daha basit bir hale getirir.		3-cutting device Malçlama, toplama, arka tahliye için saptırıcı (opsiyonel) içeren çok yönlü kesme sistemi.
	VibCut Motorun kulplardan ve makine gövdesinden izole eden titreşim önleyici sistem; kullanıcıya iletilen titreşimleri hissedilir şekilde azaltarak, maksimum konfor ve kullanılabilirlik sağlar.		4-cutting device Malçlama, toplama, standart yan tahliye ve arka tahliye için saptırıcı (opsiyonel) içeren çok yönlü kesme sistemi.
	SRS Safety Release System Makineden derhal ayrılabilmeyi sağlayarak kullanıcıya maksimum koruma ve güvenlik sunan yenilikçi çabuk kancadan çıkarma sistemi.		Deck Wash Çalışma sonrasında kesme plakasını yıkamak için çabuk bağlantılı düzen. Rahat ve pratik; plakayı daima mükemmel durumda tutar.
	4-Stroke Yanmamış hidrokarbon emisyonunda %85'e ve azot oksit emisyonunda %65'e kadar azalma sağlayan 4-zamanlı motorlar. 360° eğilebilirler, her konumda çalışırlar.		Power Sharp Zincirin yalnızca 5 saniye içerisinde, alet kullanılmaksızın bilenmesini sağlayan aygıt. Bileycili aygıtı çubuğa bağlayıp, zinciri birkaç saniyelik güçlülüce bastırarak maksimum hızda çevirmek yeterlidir.
	AlwaysOn Motorun her stop etmesinden sonra, boğulmasını engellemek için on/off anahtar otomatik olarak açma pozisyonuna döner.		Premium Safety (Birinci Sınıf Güvenlik) Kaza önleyici komple iş kıyafeti serisini ifade eder. Yüksek hareket serbestisi ve maksimum güvenlik sağlar.
	Pluscut Toplama veya malçlama (otu ince şekilde ufalayarak çimenlik üzerinde bırakan sistem; ot bozuşmaya uğradığında doğal bir gübreye dönüşür) fonksiyonuna sahip çok fonksiyonlu çim biçme makineleri.		Original accessories and spare parts (Orijinal aksesuarlar ve yedek parçalar) Orijinal Emak yedek parçaları ve aksesuarlarının ayırt edilmesini sağlayan kalite işareti. En sert kalite standartlarına göre tasarlanmıştır; makinenin daha iyi çalışmasını ve daha uzun ömürlü olmasını sağlarlar.

Vizyonumuz

“Müşteri için en yüksek değere sahip yenilikçi çözümler”

Bahçecilik, tarım, ormancılık ve sanayi sektörlerine yönelik makineler, bileşenler ile aksesuarların geliştirilmesi, üretimi ve dağıtımında profesyonel ürünler sunmaktayız. Müşterilerimize aktivitelerini verimli ve zevkli kılan, en yüksek kaliteyi garanti eden ürünler ve yenilikçi hizmetler sunma konusunda dünya çapında referans firmalardan biri olduğumuzu düşünüyoruz.



Yapı

Emak Grubu, üç iş segmentine yönelik geniş bir ürün gamının küresel çapta geliştirilmesi, üretimi ve pazarlanmasında aktiftir:

Dış Ortam Güç Ürünleri

- motorlu tırpanlar çim biçme makineleri, traktörler, motorlu testereler, motorlu çapalar ve çayır biçme gibi bahçe bakımı, ormancılık ve tarım amaçlı ürünler.

Pompalar ve Yüksek Basıncı Su Motorları

- sulama ve bakım için santrifüjlü ve diyaframlı pompalar gibi tarımsal ürünler;
- endüstriyel pompalar ve yüksek basınçlı sistemleri de içeren endüstriyel ürünler;
- profesyonel ve yarı profesyonel basınçlı su temizleyiciler, yıkama-kurutma makineleri ve vakumlu temizleyiciler gibi yıkama (temizleme) ürünleri.

Bileşenler ve Aksesuarlar

- tırpanlar için misinalar ve başlıklar, motorlu testere aksesuarları, basınçlı su temizleyicileri ve tarımsal, hassas tarım (sensörler ve bilgisayar) uygulamaları için tabancalar, valflar ve uçlar gibi ürünler.

Emak Grup, **2,000 çalışan** istihdam etmekte olup, **400 milyon Euro**'yu aşkın bir ciro elde etmiştir.

Bölümler ve Ürün Yelpazeleri

Dış Ortam Güç Ürünleri

Ürün yelpazesi



Pompalar ve Yüksek Basıncılı Su Motorları

Ürün yelpazesi



Bileşenler ve Aksesuarlar

Ürün yelpazesi

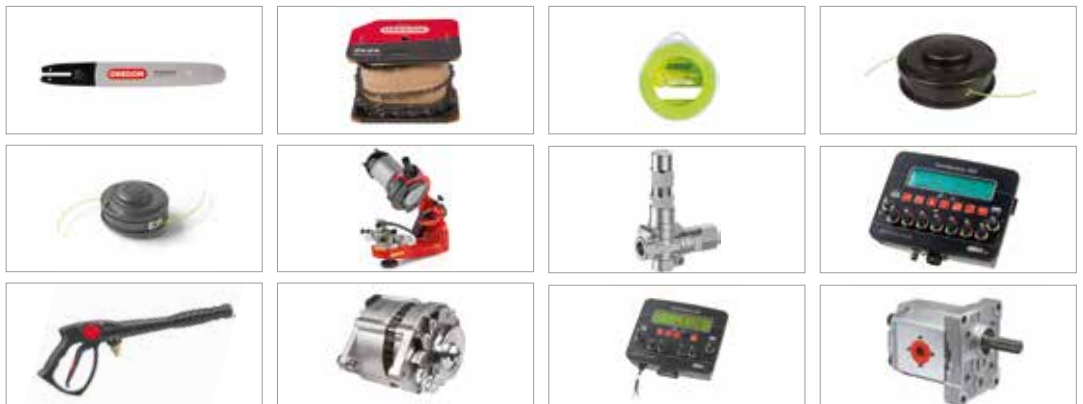

Tutkumuz

Emak yeşili bir keskinlik, kalite, yenilik ve kusursuzluk yeşilidir. Dikkat, saygı, tutku ve tasarımdan meydana gelen bir yeşildir. Bu nedenle **Emak, Efcò, Oleo-Mac, Bertolini** ve **Nibbi** markalarıyla, yeşil alan bakımı ile uğraşan profesyoneller ve amatörler için bir referans noktası temsil etmektedir. 50 Seneden fazla bir süreye yayılan tamamı **İtalyan** bir **tutku**. Herkes için bir **Emak**.



Yapı

Emak, Dış Ortam Güç Ürünleri segmentinde, bahçıvanlık, ormancılık ve çit biçme makineleri, çim biçme makineleri, traktörler, motorlu testereler, motorlu çapalar ve çayır biçme makineleri gibi küçük tarım makinelerinin geliştirilmesi, üretimi ve pazarlanması konularında faaliyet gösteren **10** şirketten meydana gelmiştir.

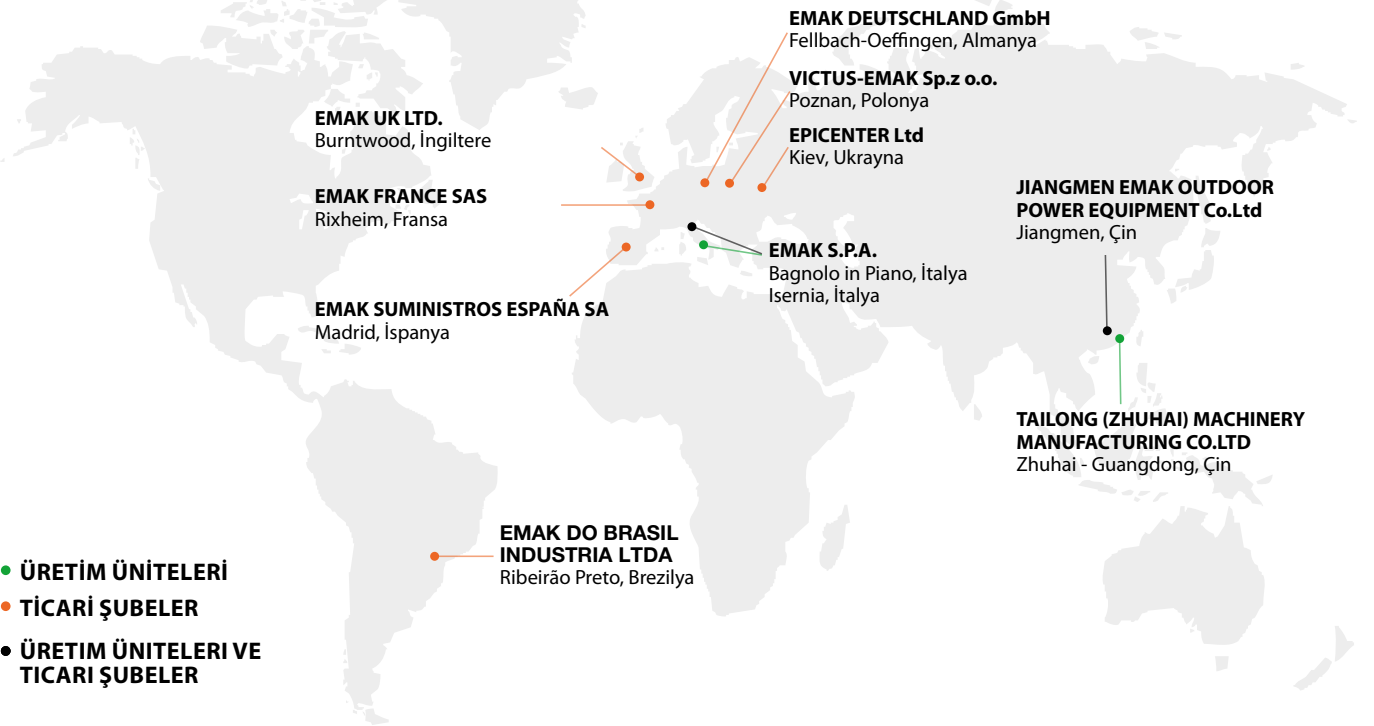

Rakamlar

4	ticari marka
4	üretim ünitesi
8	yurtdışı ticari şube
~800	çalışan
~170	milyon € ciro
150	distribütör
115	ülke
22	üretim ailesi
250	model



Dış Mekan Güç Ürünleri

Sertifikalar

Evet, önemsiyoruz (Yes, we care).

Biz, sektörümüzde kurumsal sürdürülebilirliğin üç temel alanında sertifikasyon alan ilkler arasındayız:

- Etik
- Çevre
- Kalite

We care

Certified Quality Ethics Environment

Ürün Yelpazesi ve Aksesuarlar

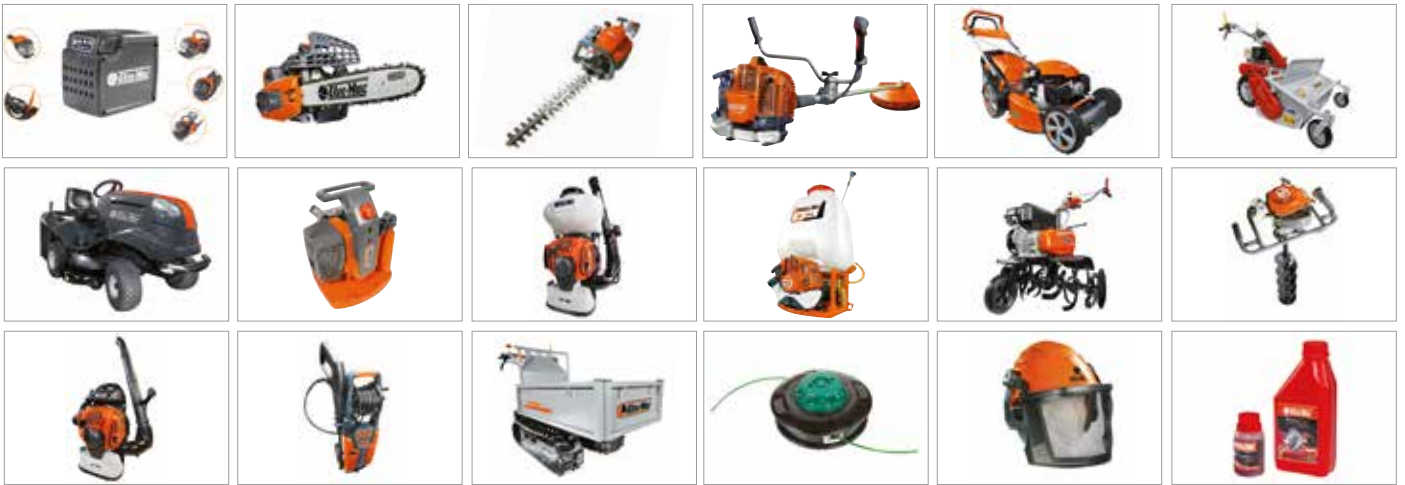

Oleo-Mac yeşilin her tonu ile bahçe, tarım ve ormancılık ile uğraşan amatör yada profesyoneller için çözüm sunar. Her ihtiyaca göre farklı, olağanüstü performanslı, güvenilir, konforlu, güvenli ve üstün kalite standartlarında modelleri kullanıcılarına ulaştırır.

Aksesuar yelpazesi, ürün gamının bir uzantısı ve tamamlayıcısı olarak sunulmaktadır. Ergonomi, kalite ve tasarım **Oleo-Mac** için aksesuarların geliştirilmesi açısından bir zorunluluktur. Hem amatör hem de profesyonel kullanıcıların ihtiyaçlarını karşılamayı hedefleyen **Oleo-Mac**, ürün gamının eksiksizliği ile daima uygun fiyata optimal kalite sunmaktadır.

Home-plus



Home-plus

Bahçe bakımı ve temizlik işleri, çitler ve ufak dallı çalılar ilgili çalışmalar ve tüm kendin yap aktiviteleri için özel tüketiciye yönelik makine yelpazesi. Kullanıcıya işinde maksimum kolaylık sağlamak için hafiflikleri ve kompakt biçimleri ile karakterize edilirler. Kolay çalıştırılırlar, kullanım ve bakımları kolaydır; ev çevresindeki çalışmalarını daha hızlı ve özenli şekilde yürütmek için ideal aletlerdir.

Tough-tech



Tough-tech

Sağlam ve güvenilirlerdir, bu makineler kırsal çevrede, ekilmemiş alanlarda çalı temizleme, budama ve yakacak odun kesme işlemlerinde ve de ürün sulama ve zirai mücadele işlemlerinde yoğun ve sık kullanım için tasarlanmıştır. Uzun süreli dayanıklılığa sahip olmaları için düşünülmüş çözümlerle tasarlanışlardır; yüksek verim ile birlikte maksimum süreli dayanıklılık garantiler ederler.

Sharp-pro



Sharp-pro

Profesyoneller için gerçek ve uygun aletler; bu makineler aksam dayanıklılığı, yüksek verim ve uzun süreli maksimum güvenilirlik ile ayırt edilmektedirler. Özel materyaller sayesinde, yoğun ve uzun süreli çalışmalarda, ormancılıkla ilgili çalışmalarda ve ekilmemiş arazilerin veya ormanaltı arazilerinin temizliğinde kalite sürekliliği sağlamak üzere tasarlanışlardır.



Şarjlı ürünler

Şarjlı testere GSi 30	16
Şarjlı çit biçme makineleri HCi 45	16
Şarjlı tırpanlar BCi 30	17
Akülü üfleme makineleri BVi 60	17
Şarjlı çim biçme makineleri Gi 44 P Gi 48 P Gi 48 T	18 18 18

Motorlu testereler ve yüksek dal budama testereleri

H Serisi, orta güçte motorlu testere GSH 51 / GSH 510 GSH 56 / GSH 560	27 27
Motorlu testereler GS 651	28

Çit Biçme Makineleri

Profesyonel benzinli çit biçme makineleri HC 246 P HC 247 P HCS 247 P	41 41 41
--	----------------

Motorlu tırpanlar

H Serisi, orta güçte motorlu tırpanlar BCH 400 S BCH 40 T / BCH 400 T BCH 40 BP / BCH 400 BP	53 53 53
---	----------------

Çim Biçme Makineleri

COMFORT PLUS şanzımanlı Çim Biçme Makinesi G 48 TKE COMFORT PLUS G 53 TKE COMFORT PLUS	79 80
ALLROAD PLUS 4 şanzımanlı Çim Biçme Makinesi G 48 TKE ALLROAD PLUS 4	81

Çim biçme traktörleri

Arkadan çim atmalı çim biçme traktörleri OM 93/16 K OM 93/16,5 OM 103/16 K OM 103/21 OM 103/22 V OM 123/22 V	97 97 97 97 98 98
--	----------------------------------

Sırt tipi atomizörler

MB 900	110
--------	-----

Motorlu çapalama makineleri

Küçük motorlu çapalar MH 155 K	120
Orta güçte motorlu çapalar MH 175 RKS MH 198 RKS	120 120

Üfleme/Toplama Makineleri

Sırt tipi üfleyiciler BV 901	129
---------------------------------	-----

ÇEVRE ÜZERİNDE DÜŞÜK ETKİSİ OLAN İŞLER	ŞÖMİNELER İÇİN ODUN KESME, KÜÇÜK BUDAMALAR YAPMA, ŞARJLI MOTORLU TESTERE İLE BRİKOLAJ İŞLERİ	Şarjlı ürünler
	ŞARJLI TIRPAN İLE KÜÇÜK GÖVDELİ ÇALILARI KESME	
	KÜÇÜK VE DÜZ ARAZİLERDE ŞARJLI ÇİT KESME MAKİNESİ İLE ÇİM KESİMİ	
	YAPRAKLARIN ÜFLEYEREK TOPLANMASI VE TEMİZLENMESİ BAHÇE ÇİM KESİMİ	
KESME VE BUDAMA	ŞÖMİNELER İÇİN ODUN KESME, KÜÇÜK BUDAMALAR, BRİKOLAJ İŞLERİ	Motorlu testere ve yüksek dal budama testereleeri
	AĞAÇ DALLARI KESME, KÜÇÜK AĞAÇLAR VE YAKACAK ODUN KESME	
	BÜYÜK BOYUTLARD AĞAÇLARI DEVİRME VE BÖLME AĞAÇLARI BUDAMA	
	KÜÇÜK GÖVDELİ ÇALILARI KESME	Çit Biçme Makineleri
	SİK VE YOĞUN BİTKİ ÖRTÜLÜ ÇALILARI KESME	
ÇİM - OT BİÇME	KÜÇÜK VE DÜZ ARAZİLERDE ÇİM-OT KESME	Motorlu tırpanlar
	GENİŞ ARAZİLERDE ÇİM-OT KESME	
	GENİŞ VE DÜZENSİZ ARAZİLER ÜZERİNDE ÇİM DÜZLEME KAMIŞLARI KESME, ORMAN-ALTI BİTKİLERİ TEMİZLEME	
	BAHÇEDEKİ ÇİMLERİNİN KESİLMESİ	Çim biçme
	YABANİ OTLARI VE İSTİLACI BİTKİLERİ TEMİZLEME	Dal öğütme makineleri
	DAHA BÜYÜK ALANLARDA ÇİM KESME	Çim biçme traktörleri
TOPRAK İŞLEME VE SULAMA	EKİNLER, ÜZÜM BAĞLARI, SEBZE BAHÇELERİ SULAMA	Motorlu pompalar
	EKİNLER, ÜZÜM BAĞLARI VE BOSTANLARI HAŞARATTAN TEMİZLEME	Sırt tipi atomizörleri
	EKİNLER, ÜZÜM BAĞLARI VE BOSTANLARIN NEBÜLİZASYONU	Sırt tipi püskürtme pompaları
TOPRAK HAZIRLIĞI	TOHUM ATMA VE TOPRAĞI İŞLEME	Motorlu çapalama makineleri
	TOPRAĞI DELME	Toprak burgu makinesi
TEMİZLİK	YAPRAK ÜFLEME VE TOPLAMA	Üfleme/Toplama Makineleri
	YAPRAKLARI, ZEYTİNLERİ, FINDIKLARI ÜFLEME	
	ARABA YIKAMA, İŞ ZEMİNİ YIKAMA	Basınçlı yıkama makineleri
NAKLİYE	YÜK, TOPRAK, ODUN NAKLİYESİ	Motorlu taşıyıcılar

Şarjlı testere

Şarjlı çit biçme makineleri

Şarjlı tırpanlar

Akülü üfleme makineleri

Şarjlı çim biçme makineleri

Elektrikli testereler

Şarjlı testere

Motorlu testereler

Motorlu testereler

H Serisi, orta güçte motorlu testere

Profesyonel benzinli zincirli testere

Benzin motorlu budama testeresi

Yüksek dal budama testeresi

Elektrikli çit biçme makineleri

Şarjlı çit biçme makineleri

Profesyonel benzinli çit biçme makineleri

Benzinli çit biçme makineleri

Elektrikli tırpanlar

Şarjlı tırpanlar

Hafif tip motorlu tırpanlar

Çok amaçlı, motorlu tırpanlar

4 Zamanlı, motorlu tırpanlar

Orta güçte motorlu tırpanlar

H Serisi, orta güçte motorlu tırpanlar

Profesyonel, motorlu tırpanlar

Sırt tipi, motorlu tırpanlar

Elektrikli Çim Biçme Makinesi

Akülü Çim Biçme Makinesi

COMFORT PLUS itmeli Çim Biçme Makinesi

COMFORT PLUS şanzımanlı Çim Biçme Makinesi

ALLROAD PLUS 4 şanzımanlı Çim Biçme Makinesi

ALLROAD EXA 4 şanzımanlı Çim Biçme Makinesi

ALLROAD ALUMINIUM şanzımanlı Çim Biçme Makinesi

ALUMINIUM PRO şanzımanlı Çim Biçme Makinesi

LUX 55 şanzımanlı profesyonel Çim Biçme Makinesi

Profesyonel dal öğütme makineleri

Çim Biçme Traktörleri

Yandan çim atmalı çim biçme traktörleri

Arkadan çim atmalı çim biçme traktörleri

Arazi tipi çim biçme traktörleri

Kendinden emişli pompalar

Kendinden emişli olmayan motorlu pompalar

Sırt tipi atomizörleri

Sırt tipi püskürtme pompaları

Küçük motorlu çapalar

Orta güçte motorlu çapalar

Orta güç seviyeli motorlu burgular

Akülü üfleme makineleri

Üfleyiciler ve Vakumlu Temizleyiciler

Sırt tipi üfleyiciler

Soğuk su ile basınçlı yıkayıcı

Sıcak su ile basınçlı yıkayıcı

Küçük motorlu arabalar

Profesyonel motorlu arabalar





Kablosuz ve çevre dostu ürünler

Şarjlı ürünler

■ ŞÖMİNELER İÇİN ODUN KESME, KÜÇÜK BUDAMALAR YAPMA, ŞARJLI MOTORLU TESTERE İLE BRİKOLAJ İŞLERİ



■ ŞARJLI ÇİT KESME MAKİNESİ İLE KÜÇÜK GÖVDELİ ÇALILARI KESME



■ KÜÇÜK VE DÜZ ARAZİLERDE ŞARJLI TIRPAN İ İLE ÇİM VE OT KESİMİ



■ YAPRAKLARI ÜFLEME MAKİNESİYLE TOPLAMA



■ ŞARJLI ÇİM BİÇME MAKİNESİ İLE BAHÇEDE ÇİM KESİMİ



Ekolojik aletlerin gelişimi: sessiz, pratik ve çok yönlü.

Teknoloji ve konfor

Oleo-Mac marka akülü ürünler, hobi ve bahçecilik ürünlerinin evriminin temsil etmektedir. Akülü ürünlerin kullanımı, orta güçte benzer bir benzinli motorun performansını ve performans verimliliğini, akü ile sağlanan kullanım rahatlığı ve basitliğini birleştirmektedir. **Oleo-Mac** şarjlı ürünlerini kullanmak demek, doğru karışımı bulma ve hazırlama endişesi duymamak, yağ ve yakıt sızıntısından korkmamak anlamına gelir. Akü, gerek tam gerekse kısmi bir dizi şarj işlemi ile uzun yıllar çalışma kapasitesine sahip teknolojik bir araçtır. Ayrıca Akü, her zaman kullanılacak bir güç deposu olarak ürün gamının tüm uygulamalarında değiştirilerek mükemmel şekilde kullanılabilir. Son olarak, **Oleo-Mac** akülü teknoloji, yakıt kullanımını tamamen ortadan kaldırması ve gürültünün azaltılmasından ötürü çevreye duyarlı bir teknolojidir. Ayrıca **Oleo-Mac** akülü ürünler, benzersiz tasarımı sayesinde, bahçecilik ürünleri arasında ilgi çekmektedir.



1 Güç ve hafiflikten ödün vermeyen, yapıyı hafifletmek için açıkta akülü tasarım.

2 Dengeli ve operatörü yormamak için geliştirilmiş makineler.



3 Ürün gamının her uygulamasında kullanılabilen, dolayısıyla birbirleri arasında değiştirilebilen 2,5 ve 5 Ah aküler.

4 Bitkilere zarar vermeyen, hassas bir kesim sağlayan yüksek kaliteli bıçaklar.



5 12" Oregon kılavuz. Otomatik zincir yağlama sistemi. Hızlı ve alet gerektirmeyen zincir ayarlama sistemi.

6 Sessizleştirilmiş, 2 mm'lik tel ile kolaylıkla takılabilen Load&Go kafa.



7 Üfleme makinelerinde bulunan, yapılacak iş için doğru gücü elde edebilmek amacıyla hız ayarlama sistemi.

8 Gövdesi çelikten, kesme çapı 41 ile 46 cm arası, maksimum esnekliğe sahip ve 1000 m²'ye kadar varan bir kesme yüzeyini kapsamak için çift akü ile çalışabilen çim biçme makinesi.



Akülü ürünleri seçme kılavuzu

		EV / ÇİFTÇİ	YARI PROFESYONEL / ÇİFTÇİ
ŞÖMİNELER İÇİN ODUN KESME, KÜÇÜK BUDAMALAR YAPMA, ŞARJLI MOTORLU TESTERE İLE BRİKOLAJ İŞLERİ	Şarjlı testere	GSi 30	
ŞARJLI ÇİT KESME MAKİNESİ İLE KÜÇÜK GÖVDELİ ÇALILARI KESME	Şarjlı çit biçme makineleri	Hci 45	
KÜÇÜK VE DÜZ ARAZİLERDE ŞARJLI TIRPAN İLE ÇİM VE OT KESİMİ	Şarjlı tırpanlar	Bci 30	
YAPRAKLARI ÜFLEME MAKİNESİYLE TOPLAMA	Şarjlı akülü üfleme makineleri	Bvi 60	
ŞARJLI ÇİM BİÇME MAKİNESİ İLE BAHÇEDE ÇİM KESİMİ	Şarjlı çim biçme makineleri	Gi 44 P Gi 48 P Gi 48 T	

Şarjlı ürünlerin doğru şekilde bakımı

- Aküleri ısı kaynaklarından uzakta ve çocukların erişemeyeceği yerlerde tutunuz.
- İstenen şarj seviyesine ulaşıldığında, şarj cihazının elektrik bağlantısını çıkarınız.
- Akü yuvasının temizliğini kontrol edin. Aküyü yerleştirmeden önce, muhtemel engellerin olup olmadığını kontrol edin.

Şarjlı zincirli testere

- Zincir emniyet kilidini kontrol edin ve gerekirse değiştirin (motorlu testere).
- İlgili tankın doluluğunu kontrol ederek zincir yağ seviyesini kontrol edin.
- Zincirin gerginliğini ve makinenin gövdesi üzerindeki kılavuzun sıkıştırılmış olup olmadığını kontrol edin.

Şarjlı çit biçme makinesi

- Bıçak keskinliğini belirli aralıklarla kontrol edin.
- Kir ve kesilen parçacıkların kesme işlemine etki etmesini engellemek için, bıçakları temizleyiniz ve yağlayınız.

Şarjlı kenar düzeltme makinesi

- Misinayı kontrol edin ve başlığın doluluk oranını düzenli bir şekilde inceleyin.
- Kuru otların sıkışarak düzgün çalışmayı engellememesi için, kafanın ve korumanın temiz olduğunu periyodik aralıklarla kontrol ediniz.

Şarjlı akülü üfleme makinesi

- Hava çıkış borusunun doğru şekilde takıldığını ve herhangi bir tıkanıklık olup olmadığını kontrol ediniz.
- Arka hava girişlerinde de herhangi bir tıkanıklık olmadığını kontrol ediniz.

Şarjlı çim biçme makinesi

- Bıçak keskinliğini belirli aralıklarla kontrol edin.
- Otların torbaya doğru geçiş kanalında herhangi bir tıkanıklık olmadığını kontrol ediniz.
- Akü yuvalarında herhangi bir engel olmadığını ve temiz durumda olduklarını kontrol ediniz.

Şarjlı testere

Şarjlı testere, budama, dalları kesme ve küçük ve orta boyutta yakacak odun kesme işleri için kablosuz bir çözümdür. Şarjlı testere daha mükemmel bir kullanım konforu için kompakt ve ergonomik tasarımı ile karakterize edilmektedir. Kesilen oduna en iyi şekilde nüfuz edebilmesi için kullanılan Oregon komplementleri ile donatılmış **GSi 30** şarjlı testere, performans ve güvenilirlikten ödün vermeden, egzoz dumanlarını ve gürültüyü ortadan kaldırarak aksesuarları ile donatılmış hobi işleriyle uğraşmak için idealdir.



GSi 30

Motor tipi	Fırçasız
Voltaaj	40 V
Çalıştırma aküsü	Bi 2,5 OM / Bi 5,0 OM
Maksimum motor gücü	800 W
Kılavuz tipi	Oregon, roket
Kılavuz uzunluğu	30 cm / 12"
Zincir adımı	3/8" x .050"
Zincir hızı	16 m/sn
Yağ pompası	otomatik/motor kapalı iken sıfır akışlı
Yağ tankı kapasitesi	0,2 L
Zincir gergisi	aletsiz, topuz
Özerklik, kullanım hafifliği	30' (2,5 Ah) / 60' (5,0 Ah)
Özerklik, yoğun kullanım	15' (2,5 Ah) / 30' (5,0 Ah)
Aküsüz ağırlık	3,3 Kg
Şarj süresi	110' (2,5 Ah) / 220' (5,0 Ah)

* 2019 ilkbaharından itibaren tedarik edilebilir.



Şarjlı çit biçme makineleri

Kablosuz olmasının sağladığı hareket özgürlüğü, şarjlı çit biçme makinesini bahçede budama ve evimize ait yeşil alanların bakımı için ideal kılmaktadır. Hassas ve bitki örtüsüne zarar vermeyecek bir kesim sağlamak için lazerle işlenmiş yüksek kalitede bıçaklar ile donatılmış şarjlı çit biçme makineleri, ergonomiklik ve egzoz gazı üretmemesi açısından ideal bir çözümdür. Sağlam dişli kutusu, güvenilirlik ve zamana karşı dayanıklılık sağlar, akülerin özerkliği için tamamlanmasını sağlamak için 2 saate kadar kesintisiz çalışma sağlar.



HGi 45

Motor tipi	Fırçalı
Voltaaj	40 V
Çalıştırma aküsü	Bi 2,5 OM / Bi 5,0 OM
Maksimum motor gücü	340 W
Bıçak tipi	çift kesici kenarlı
Bıçak uzunluğu	45 cm
Bıçak adımı	20 mm
Ses basıncı/gücü seviyesi	82,7/92,2 dB(A)
Titreşim seviyesi	< 2,5 m/sn ²
Özerklik, kullanım hafifliği	60' (2,5 Ah) / 120' (5,0 Ah)
Özerklik, yoğun kullanım	45' (2,5 Ah) / 90' (5,0 Ah)
Aküsüz ağırlık	3,0 Kg
Şarj süresi	110' (2,5 Ah) / 220' (5,0 Ah)



Şarjlı tırpanlar

BCi 30, bahçe işleri için yeri doldurulamaz bir üründür. Akülü çalışmanın sağladığı hafiflik ve çalışma kolaylığını, herhangi bir alet gerektirmeden takılabilen Load&Go kafanın rahatlığı ile birleştirmiştir. Performansı, 30 cm'lik bir kesme çapı ve 2 mm çapında sessiz misina "Pro-Silent" ile orta güçteki benzin motorlu tırpanın performansı aynıdır.



BCi 30

Motor tipi	Fırçalı
Voltaj	40 V
Çalıştırma aküsü	Bi 2,5 OM / Bi 5,0 OM
Maksimum motor gücü	340 W
Kesme çapı	30 cm
Kesme aparatları	otomatik misina başlığı Load&Go Ø 103 mm, Ø 2 mm naylon misina ile tek, ayarlanabilir
Sap	
Ses basıncı/gücü seviyesi	81/94,1 dB(A)
Titreşim seviyesi	< 2,5 m/sn ²
Özerklik, kullanım hafifliği	30' (2,5 Ah) / 60' (5,0 Ah)
Özerklik, yoğun kullanım	20' (2,5 Ah) / 40' (5,0 Ah)
Aküsüz ağırlık	2,9 Kg
Şarj süresi	110' (2,5 Ah) / 220' (5,0 Ah)



Akülü üfleme makineleri

Üfleme makinesi, bahçe temizleme alet takımının artık ayrılmaz bir parçasıysa, **BVi 60** de akülü çalışma, çeşitli çalışma seviyeleri için doğru güç ve hava çıkış hızı ayarlayıcısı sayesinde onun en modern ve rahat tasarımlı halidir.



BVi 60

Motor tipi	Fırçasız
Voltaj	40 V
Çalıştırma aküsü	Bi 2,5 OM / Bi 5,0 OM
Maksimum motor gücü	620 W
Maksimum hava çıkış hızı	40 m/sn
Ayarlanabilir hava çıkış hızı	evet, özel kontrol (tekerlek)
Ses basıncı/gücü seviyesi	81/94,1 dB(A)
Titreşim seviyeleri	< 2,5 m/s ²
Özerklik, maksimum hız	15' (2,5 Ah) / 30' (5,0 Ah)
Özerklik, minimum hız	40' (2,5 Ah) / 90' (5,0 Ah)
Aküsüz ağırlık	3,3 Kg
Şarj süresi	110' (2,5 Ah) / 220' (5,0 Ah)



Şarjlı çim biçme makineleri

Çim biçme makinesinde de akülü kullanım, benzinli motorları aratmayacak önemli faydalar sağlar. **Gi 44** ve kendinden tahrikli versiyonu bulunan **Gi 48** ile, çim-ot biçmede kullanım kolaylığı, gürültü seviyelerinde azalma sağlanır ve egzoz gazları tamamen ortadan kalkar. Kış mevsiminde kullanımdan kaldırırken depoyu boşaltma, bujilerin değiştirilmesi, filtrenin temizlenmesi ve karışımın boşaltılması gereklilikleri akülü motorlar için artık sadece eski bir hatıradır, hem de performanstan feragat etmeksizin. **Gi 44** ve **Gi 48**'in her ikisi de, özerkliği 5 Ah'lık iki aküye kadar genişletmek ve kesme yüzeyini daha da büyütmek için çift akü yuvası ile donatılmıştır. Her iki makinenin de gövdesi çelik olup, kesme yüksekliklerini ve kapasitif çim toplama sepetlerini ayarlamak için merkezi kontroller ile donatılmışlardır. 4'ü 1 arada kesme fonksiyonlu **Gi 48** modelleri aynı zamanda sepetsiz çim kesme, malçlama sistemi veya yandan boşaltma imkanları da sunmaktadır.



	 500-800 m²	 500-1000 m²	 500-1000 m²
	Gi 44 P	Gi 48 P	Gi 48 T
Motor tipi	Fırçasız *	Fırçasız **	Fırçasız **
Voltaj	40 V	40 V	40 V
Maks. akü sayısı	en fazla 2	en fazla 2	en fazla 2
Çalıştırma aküsü	Bi 2,5 OM / Bi 5,0 OM	Bi 5,0 OM	Bi 5,0 OM
Maksimum motor gücü	750 W	1250 W	1250 W
Gövde malzemesi	çelik	çelik	çelik
Kendinden ilerlemeli	itmeli	itmeli	kendinden tahrikli
Kesme çapı	41 cm	46 cm	46 cm
Kesme yüksekliği	28 ila 75 mm	28 ila 75 mm	28 ila 75 mm
Toplama sepeti kapasitesi	70 L	70 L	70 L
Malçlama	no	evet	evet
Yan tahliye	no	evet	evet
Sepetsiz kesme	evet	evet	evet
Tekerleklerin çapı	200/200 mm	200/280 mm	200/280 mm
Ses basıncı / gücü seviyesi	80/91,6 dB(A)	80/91,6 dB(A)	80/91,6 dB(A)
Titreşim seviyeleri	< 2,5 m/sn ²	< 2,5 m/sn ²	< 2,5 m/sn ²
Çalışma otonomisi			
Kesim alanı büyüklüğü 1 x 2,5 Ah	≤ 200 m ²	-	-
Kesim alanı büyüklüğü 2 x 2,5 Ah	≤ 400 m ²	-	-
Kesim alanı büyüklüğü 1 x 5,0 Ah	≤ 400 m ²	≤ 600 m ²	≤ 500 m ²
Kesim alanı büyüklüğü 2 x 5,0 Ah	≤ 800 m ²	≤ 1200 m ²	≤ 1000 m ²
Aküsüz boş ağırlık	23 Kg	27 Kg	29 Kg
Şarj süresi	110' (2,5 Ah) / 220' (5,0 Ah)	110' (2,5 Ah) / 220' (5,0 Ah)	110' (2,5 Ah) / 220' (5,0 Ah)

* 2019 ilkbaharından itibaren tedarik edilebilir. * 2019 yazından itibaren tedarik edilebilir.

* 2019 yazından itibaren tedarik edilebilir.

Aküler Bi

Oleo-Mac akülü ürün gamının iki boyu vardır: her ikisi de aynı boyutta olan 2,5 ve 5 Ah akü, tüm uygulamalarda mükemmel şekilde birbiriyle yer değiştirilebilir.



	Bi 2,5 OM	Bi 5,0 OM
Şarj süresi	110 dk	220 dk
Gerilim	40 V	40 V
Akım	2,5 Ah	5 Ah
Teknoloji	Lityum iyonlu hücreler	Lityum iyonlu hücreler
Şarj seviyesi	4 led	4 led
Ağırlık	0,7 Kg	1,3 Kg

* **Gi 48** çim biçme makinesi üzerinde kullanılmaz.

Şarj cihazları CRG

Bi 2,5 OM / Bi 5,0 OM akülerinin şarj edilmesini ve tam verimde kalmalarını sağlar. Gelişmiş elektronik sistemi, akülerin tam bir güvenlik içinde şarj olmasını sağlayarak, kullanım ömürlerini korumakta ve elektrik tüketimini en aza indirmektedir. Sağlam ABS muhafaza, aküleri darbelere karşı korumaktadır. **CRG** şarj cihazı gövdesi duvara asılabilecek şekilde de tasarlanmıştır.





Kesme ve budama

Motorlu testereler ve yüksek dal budama testereleri

■ ŞÖMİNELER İÇİN ODUN KESME, KÜÇÜK BUDAMALAR, BİRİKOLAJ İŞLERİ

■ AĞAÇ DALLARI KESME, KÜÇÜK AĞAÇLAR VE YAKACAK ODUN KESME

■ BÜYÜK BOYUTLARDA AĞAÇLARI DEVİRME VE BÖLME

■ AĞAÇLARI BUDAMA



Çit Biçme Makineleri

■ KÜÇÜK GÖVDELİ ÇALILARI KESME

■ SIK VE YOĞUN BITKİ ÖRTÜLÜ ÇALILARI KESME



Güçlü, çok yönlü ve kullanımı kolay: kesme ve budama için vazgeçilmez yardımcılarınız.

Teknoloji ve konfor

Budama, devirme, dalları kesme, brikolaj: her ihtiyaç için, bahçeden ormana her işin farklı gereksinimlerine cevap verebilmek için tasarlanmış bir **Oleo-Mac** motorlu testere mevcuttur. Her ne kadar farklı özelliklere sahip olsalar da kalite, kullanım ve bakım kolaylığı ile performans güvenilirliği tüm modeller için ortak özelliklerdir. Yüksek kalitedeki kılavuzlar ve zincirler, temiz ve kesin bir kesim sağlayarak bitkileri korurlar. Uzun süreli kullanımlarda da motorlu testerelerimiz düşük tüketim ve motorun doğrusal ve sabit torku sayesinde yüksek performans ve azami randıman vermektedir. Teknik donanımların yüksek standardı azami bir güvenlik sağlamakta olup, bu durum elektrikli modellerde GS ve IMQ gibi uluslararası sertifikalar ile onaylanmaktadır.



1 GS 451'in silindiri, egzoz gazının devridaimini sağlar ve tüketimde önemli bir azalma sağlayacak şekilde optimize edilmiştir.

2 "EasyOn" kolay başlatma sistemi makinenin zahmetsizce ve az sayıda çekişle çalıştırılmasını sağlar (**GS 371, GS 441, GS 451, GST 250, GST 360**).

3 "Primer" oldukça düşük sıcaklıklarda dahi ilk çalıştırmayı kolaylaştırır (**GS 350 C, GS 371, GS 411, GS 451, 947, GS 520, 956, 962, GST 250, GST 360**).

4 Zincir gerginliğinin basit bir düğmeyle ve herhangi bir alete gerek duymadan ayarlanması (**GSi 30**).

5 "AlwaysOn" anahtarı: En hızlı şekilde stop eden ve otomatik yapısı ile çalışmaya başlamaya daima hazır (**GST 250, GST 360**).

6 "OnBoard" Kavrama: Hızlı olarak duran zincir zaman içinde tutarlı hizmet kalitesini muhafaza etmek için daha temiz kavrama (**GS 350 C, GS 650, GST 250, GST 360**).

7 Dışından yakıt seviyesinin okunabildiği yakıt deposu: ikmalinyönetimini kolaylaştırır (**GS371, GS411, GS451**).

8 Alüminyumdan yapılmış yağ pompası: rölantide sıfır debi ve zaman içinde maksimum dayanıklılık garanti eder.

Motorlu testereler ve yüksek dal budama testereleri



Seçme kılavuzu

		EV / ÇİFTÇİ	YARI PROFESYONEL / ÇİFTÇİ	ORMANCI	KENTSEL
ŞÖMİNELER İÇİN ODUN KESME, KÜÇÜK BUDAMALAR, BRİKOLAJ İŞLERİ	Elektrikli testereler	GS 200 E			
	Şarjlı testere	GSi 30			
AĞAÇ DALLARI KESME, KÜÇÜK AĞAÇLAR VE YAKACAK ODUN KESME	Motorlu testereler	GS 35 C / GS 350 C GS 37 / GS 371 GS 41 / GS 411			
	Motorlu testereler	GS 45 / GS 451 947 952 / GS 520			
	Benzinli motorlu testere orta güçte, H serisi	GSH 51 / GSH 510 GSH 56 / GSH 560			
BÜYÜK BOYUTLARDA AĞAÇLARI DEVİRME VE BÖLME	Profesyonel benzin motorlu testere			956 / 962 GS 650 / GS 651 GS 720	
AĞAÇLARI BUDAMA	Benzin motorlu budama testeresi			GST 250 GST 360	
	Yüksek dal budama testeresi			PPX 271	

Doğru bakım

- Her 10 saatlik çalışmada, kapağı çıkarın ve **hava filtresini** temizleyin, hasarlı veya aşırı kirli olması halinde değiştirin.
- Belirli aralıklarla **yakıt filtresinin** durumunu kontrol edin.
- Belirli aralıklarla **silindir kanatçıklarını** fırça veya basınçlı hava ile temizleyin.
- Belirli aralıklarla **bujiyi** kontrol edin ve temizleyin.
- Belirli aralıklarla **Elektronik bobin-volan aralığını** kontrol edin.
- Her 30 saatlik çalışmada, konik dişlinin üzerindeki vidayı çıkarın ve **gres seviyesini** kontrol edin (budama makinesi).
- Zincir **emniyet kilidini** kontrol edin ve gerekirse değiştirin (motorlu testere).
- Zincir kılavuzunu ters çevirin ve **yağlama deliklerinde** tıkanma olmadığını kontrol edin (motorlu testere).

Elektrikli testere

Elektrikli testere sobalar ve şömine için odun kesme, bahçe ağaçlarının budanması, bricolaj gibi ev tipi işleri ve küçük peyzaj bakım işlerini kolaylaştırmakta ve hızlandırmaktadır. **GS 200 E** modeli, son derece kullanışlı, basit bir prosedür ile çalıştırılabilen ve sınırlı bakım gerektiren küçük bir motorlu testeredir: yüksek performans ve kullanım kolaylığının mükemmel kombinasyonu.



GS 200 E

Güç	2,0 kW
Voltaj/Frekans	230 V / 50 Hz
Kılavuz uzunluğu Kılavuz	41 cm / 16" (makaralı)
Zincir (adım x kalınlık)	3/8" x .050"
Yağ pompası	otomatik/motor kapalı iken sıfır debi
Yağ deposu kap.	0,35 L
Ses basıncı/gücü seviyesi	84,3/106,5 dB(A)
Titreşim seviyesi	3,9/4,4 m/s ²
Kılavuzsuz ve zincirsiz kuru ağırlık	4,4 Kg



Şarjlı testere

Şarjlı testere, budama, dalları kesme ve küçük ve orta boyutta yakacak odun kesme işleri için kablosuz bir çözümdür. Şarjlı testere daha mükemmel bir kullanım konforu için kompakt ve ergonomik tasarımı ile karakterize edilmektedir. Kesilen oduna en iyi şekilde nüfuz edebilmesi için kullanılan Oregon komplementleri ile donatılmış **GSi 30** şarjlı testere, performans ve güvenilirlikten ödün vermeden, egzoz dumanlarını ve gürültüyü ortadan kaldırarak hobi işleriyle uğraşmak için idealdir.



GSi 30

Motor tipi	Fırçasız
Voltaj	40 V
Çalıştırma aküsü	Bi 2,5 OM / Bi 5,0 OM
Maksimum motor gücü	800 W
Kılavuz tipi	Oregon, roket
Kılavuz uzunluğu	30 cm / 12"
Zincir adımı	3/8" x .050"
Zincir hızı	16 m/sn
Yağ pompası	otomatik/motor kapalı iken sıfır akışlı
Yağ tankı kapasitesi	0,2 L
Zincir gergisi	aletsiz, topuz
Özerklik, kullanım hafifliği	30' (2,5 Ah) / 60' (5,0 Ah)
Özerklik, yoğun kullanım	15' (2,5 Ah) / 30' (5,0 Ah)
Aküsüz ağırlık	3,3 Kg
Şarj süresi	110' (2,5 Ah) / 220' (5,0 Ah)



* 2019 ilkbaharından itibaren tedarik edilebilir.

Motorlu testereler

Motorlu testereler üst sınıf modellere yönelik teknoloji ile tasarlanmıştır: asgari zaman ve enerji harcayarak maksimum performans elde edilmesini sağlarlar. Küçük budama veya şömineler için küçük çaplı odun kesme işleri, kullanımı kolay ve basit aygıtlar ile gerçekleştirilebilir. Bu modeller için tasarlanan düzenekler, aletin kullanımını ve bakımını ileri derecede kolaylaştırmaktadır.



GS 35 C

GS 37

GS 350 C

GS 371

Güç/Silindir hcm.	2,0 HP - 1,5 kW 38,9 cm ³	2,4 HP - 1,8 kW/35,2 cm ³
Kılavuz uzunluğu Kılavuz	35 - 41 cm / 14" - 16" (makaralı)	35-41 cm/14"-16"(makaralı)
Zincir (adım x kalınlık)	3/8" x .050"	3/8" x .050" Özel
Yağ pompası	otomatik/rölantide sıfır debi	otomatik/rölantide sıfır debi
Yağ/yakıt deposu kap.	0,26 L/0,36 L	0,22 L/0,32 L
Ses basıncı/gücü seviyesi	99,6/110,4 dB(A)	100,4/110,9 dB(A)
Titreşim seviyesi	6,0 / 6,7 m/s ²	5,2 / 6,5 m/s ²
Kılavuzsuz ve zincirsiz kuru ağırlık	4,6 Kg	4,3 Kg



GS 41

GS 411

Güç/Silindir hcm.	2,6 HP - 1,9 kW/39,0 cm ³
Kılavuz uzunluğu Kılavuz	41 cm/16" (makaralı)
Zincir (adım x kalınlık)	3/8" x .050" Özel .325" x .050" Microlite
Yağ pompası	otomatik/ayarlanabilir rölantide sıfır debi
Yağ/yakıt deposu kap.	0,22 L/0,32 L
Ses basıncı/gücü seviyesi	100,2/111,2 dB(A)
Titreşim seviyesi	5,1/5,9 (3/8") 4,6/5,2 (.325")
Kılavuzsuz ve zincirsiz kuru ağırlık	4,4 Kg

Motorlu testereler

Motorlu testeteler, yoğun işlerde sık kullanımlar için kompakt ağırlardır. Evinizin bahçesinde, ormanda, tarım işlerinde en zorlu kullanıcıların gereksinimlerini karşılamak üzere tasarlanmıştır. Çok yönlülük mükemmel bir ağırlık-güç oranı ile birleştirilmiş olup, herhangi bir iş için mükemmel kesim performansı sağlamaktadır: dal kesme, budama ve orta boyuttaki gövdelerin kesimi. Bahçe işlerinden tarımsal işlere kadar mükemmel performans sağlamak ve zorlu şartlarda kullanımlar için tasarlanmıştır.

GS 45
947
GS 451

Güç/Silindir hcm.	2,9 HP - 2,1 kW/42,9 cm ³	3,1 HP - 2,3 kW/45 cm ³
Kılavuz uzunluğu Kılavuz	41-46 cm/16"-18" (makaralı - mikrolit)	41-46 cm/16"-18" (makaralı)
Zincir (adım x kalınlık)	.325" x .050"	.325" x .058"
Yağ pompası	otomatik/ayarlanabilir rölantide sıfır debi	otomatik/ayarlanabilir rölantide sıfır debi
Yağ/yakıt deposu kap.	0,22 L/0,32 L	0,27 L/0,5 L
Ses basıncı/gücü seviyesi	103/114 dB(A)	101/110,5 dB(A)
Titreşim seviyesi	4,3/4,8 m/s ²	5,5/6,0 m/s ²
Kılavuzsuz ve zincirsiz kuru ağırlık	4,5 Kg	5,2 Kg

952
GS 520

Güç/Silindir hcm.	3,4 HP - 2,5 kW/51,7 cm ³
Kılavuz uzunluğu Kılavuz	41-46 cm/16"-18" (makaralı)
Zincir (adım x kalınlık)	.325" x .058"
Yağ pompası	otomatik/ayarlanabilir rölantide sıfır debi
Yağ/yakıt deposu kap.	0,27 L/0,5 L
Ses basıncı/gücü seviyesi	104,4/112,9 dB(A)
Titreşim seviyesi	5,2/5,5 m/s ²
Kılavuzsuz ve zincirsiz kuru ağırlık	5,4 Kg

H Serisi, orta güçte motorlu testere

"H" Serisi, orta güçte motorlu testere **Oleo-Mac** ürün yelpazesinin giriş seviyesinde konumlandırılmış olup, yerel ve küçük ölçekli işler için performans ve maliyet arasındaki doğru uyumu garanti edecek şekilde tasarlanmıştır.



GSH 51

GSH 56

GSH 510

GSH 560

Güç/Silindir hcm.	3,0 HP - 2,2 kW/50,9 cm ³	3,5 HP - 2,6 kW/54,5 cm ³
Kılavuz uzunluğu	46-51 cm/18"-20"	46-51 cm/18"-20"
Zincir (adım x kalınlık)	Oregon .325" - 3/8"	Oregon .325" - 3/8"
Yağ pompası	otomatik/ayarlanabilir rölantide sıfır debi	otomatik/ayarlanabilir rölantide sıfır debi
Yağ/yakıt deposu kap.	0,27 L/0,5 L	0,27 L/0,5 L
Ses basıncı/gücü seviyesi	110/113 dB(A)	113/116 dB(A)
Titreşim seviyesi	5,2/4,8 m/s ²	7,2/7,0 m/s ²
Kılavuzsuz ve zincirsiz kuru ağırlık	5,1 Kg	5,2 Kg

Profesyonel motorlu testereler

Profesyonel motorlu testereler büyük boyutlardaki ağaçları devirme, kesme ve bölümlendirme işleri için gerçekleştirilmiş güçlü makinelerdir. Tüm profesyonel modeller devir sayısı sınırlayıcı değişken peşin ateşlemeli dijital rezistans ile donatılmıştır: sonuç, motorun düzenliliği ve en zor iklimsel koşullarda dahi termik grubun daha iyi soğutulmasıdır. Tutma yeri ve depo makinenin gövdesinden ayrıdır, bu şekilde karışım sıcaklığında ve titreşim seviyesinde bir düşüş sağlamaktadır. Otomatik ve ayarlanabilen alüminyum yağ pompası yağ akışını gerçekleştirilmek istenen iş tipine göre ayarlanmasını sağlayarak gereksiz israfı önler.

956

962

Güç/Silindir hcm.	4,1 HP - 3,1 kW/56,5 cm ³	4,7 HP - 3,5 kW/61,5 cm ³
Kılavuz	41-46-51 cm/16"-18"-20" (değiştirilebilir makaralı)	46-51 cm/18"-20" (değiştirilebilir makaralı)
Zincir (adım x kalınlık)	.325" x .058"	3/8" x .058"
Yağ pompası	otomatik/ayarlanabilir rölantide sıfır debi	otomatik/ayarlanabilir rölantide sıfır debi
Yağ/yakıt deposu kap.	0,35 L/0,70 L	0,35 L/0,70 L
Ses basıncı/gücü seviyesi	100/111 dB(A)	101/112 dB(A)
Titreşim seviyesi	5,0/7,0 m/s ²	5,0/7,0 m/s ²
Kılavuzsuz ve zincirsiz kuru ağırlık	5,6 Kg	5,6 Kg

GS 650
GS 651

GS 720

Güç/Silindir hcm.	4,7 HP - 3,5 kW/63,4 cm ³	5,4 HP - 4,0 kW/70,8 cm ³
Kılavuz	46-51 cm /18"-20" (değiştirilebilir makaralı) 51-61-71 cm /20"-24"-28" (elmas veya Stelit Kaplama)	51 cm/20" (değiştirilebilir makaralı) 64-76 cm/25"-30" (elmas veya Stelit Kaplama)
Zincir (adım x kalınlık)	3/8" x .058"	3/8" x .058"
Yağ pompası	otomatik/ayarlanabilir rölantide sıfır debi	otomatik/ayarlanabilir rölantide sıfır debi
Yağ/yakıt deposu kap.	0,45 L/0,80 L	0,45 L/0,80 L
Ses basıncı/gücü seviyesi	103,3/112 dB(A)	102/114,6 dB(A)
Titreşim seviyesi	5,3/5,3 m/s ²	6,1/6,1 m/s ²
Kılavuzsuz ve zincirsiz kuru ağırlık	6,5 Kg	6,8 Kg

24"-28"sadece Extra CE

Motorlu budama testereleri

Bitkiler, zeytin ve meyve ağaçlarını budama ve bakım işlemleri için gerekli olan güç, kıvraklık ve keskinlik, manevra kabiliyeti, ağırlık ve güç açısından kendi kategorisinin göz bebeği olan **GST 250** motorlu budama testerelerinin kalitesinin bizlere sunduğu özelliklerdir. Bu unsurların tek bir üründe birleşmesi **GTS 250**'nin etkili, hızlı ve güvenli budama için mükemmel bir makine olmasını sağlar. Bu motorlu testerelerin, tutkunuzu veya çalışmanızı gerçek ve tam bir keyfe dönüştüren bazı temel özellikleri hafifliği, tüm koşullardaki mükemmel dengesi, ergonomi ve kesim hızıdır.

Güç, ergonomi ve denge **GTS 360** motorlu testerelerin belirgin özellikleridir. Kompakt ve mükemmel bir ağırlık-güç oranı ile yüksek gövdeli ağaçlar üzerinde yüksekte budama, dal kesme ve devirme faaliyetleri için ideal motorlu testeredir. En zorlu işlerdeki performansı, onu ağaç üzerinde çalışan profesyonellerin ellerinde mükemmel kılmaktadır. Düşük emisyonlu ekolojik motor, çift sünger ve naylon hava filtresi ile korunmakta ve zincirin yüksek hızı ağacın kabuğuna zarar vermeyecek şekilde net ve temiz bir kesim sağlayacak seviyededir.

GST profesyonel motorlu budama testeresi modelleri ürün yelpazesi "AlwaysOn" ve "EasyOn" sistemleri, taşıma kancası ve kolay açılan filtre kapağı ile donatılmıştır.

GTS 250 ve **GTS 360**, endüstriyel tasarım sektörünün lider şirket **Giugiaro** imzasını taşımaktadır.

GTS 250 modeli, zincir ve 1,1 mm'lik makara çubuğu (kalınlık 0.043") ile birlikte tedarik edilebilir.



GST 250

GST 360

Güç/Silindir hcm.	1,3 HP - 1,0 kW/25,4 cm ³	2,0 HP - 1,5 kW/35,1 cm ³
Kılavuz	25 cm/10" (makaralı/oyma)	30-35 cm/12"-14" (makaralı)
Zincir (adım x kalınlık)	1/4" x .050" (çark) 1/4" x .050" (oyma)	3/8" x .050" (çark)
Yağ pompası	otomatik alüminyum / rölantide sıfır debi	ayarlanabilir alüminyum / rölantide sıfır debi
Yağ/yakıt deposu kap.	0,19 L/0,22 L	0,23 L/0,28 L
Ses basıncı/gücü seviyesi	97,7/107,9 dB(A)	103/115 dB(A)
Titreşim seviyesi	4,3/5,2 m/s ²	4,9/5,2 m/s ²
Kılavuzsuz ve zincirsiz kuru ağırlık	2,7 Kg	3,8 Kg



Yüksek dal budama testeresi

PPX 271 modeli, yüksek dal kesme ve dal budama sorunlarını kolaylıkla çözmek için düşünülmüş olup, daima rahat ve güvenli bir pozisyon sağlamaktadır. Ormanda, kırsal alanlarda ve kentsel yeşil alanlar için uygun olan bu ürün merdiven ve çeşitli ölçeklerdeki platformlar gibi desteklerin kullanımını önleyecek seviyededir. 3,12 Metreye kadar uzatılabilen çubuğu sayesinde, yerden 5 metre mesafeye kadar olan dallara ulaşmak mümkündür. Budayıcı, her çalışma pozisyonunda mükemmel bir verim sağlayan ve budama alanında görselliği önemli ölçüde arttıran bir düzenek ile 0°'dan 90°'ye kadar 5 ara pozisyona ayarlanabilir. Alüminyum motor koruma, üstün mekanik dayanıklılık sağlar. Profesyonel yağ pompası, doğru kesim için sürekli yağlama yapar.







PPX 271

Güç/Silindir hcm.	1,3 HP – 1,0 kW/27,0 cm ³
Budama aparatı ayarı	0° ile 90° arası (5 konum)
Kılavuz	25 cm/10" (makaralı mikrolit)
Kılavuz uzunluğu	3/8" x .043"
Zincir (adım x kalınlık)	2,60 m / 3,80 m
Ses basıncı/gücü seviyesi	97,0/107,5 dB(A)
Titreşim seviyesi	4,2/5,9 m/s ²
Tüm makinenin kılavuzsuz ve zincirsiz kuru ağırlığı	7,9 Kg

Motorlu testere ve Yüksek dal budama makineleri için aksesuarlar - Kılavuz tanımı ve bilgileri

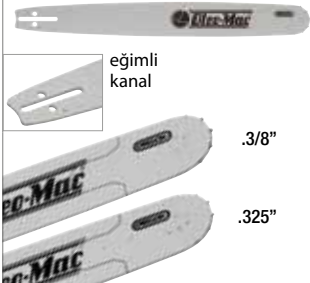
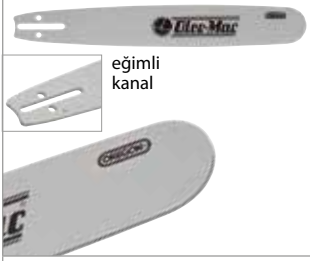

	Kılavuz	Kılavuz tipi	Uç	Kılavuz uzunluğu	Adım	Kanal genişliği			
						.043"	.050"	.058"	.063"
						1,1 mm	1,3 mm	1,5 mm	1,6 mm
	<p>Microlite® Azaltılmış kalınlıkları ve motorlu testereden talep edilen düşük güç emilimi sayesinde, her türlü özel kullanım için idealdirler. Maksimum hafiflik, düşük titreşim garantisi ederler ve geri tepme etkilerini azaltırlar.</p>	Lamine	Makaralı	10"-12"-16"-18" / 25-30-41-46 cm	.3/8"	●			
					.325"		●		
	<p>Makaralı, lamine Özel ve yarı profesyonel kullanım için tasarlanmıştır, hafiflik ve güvenilirlik istenilen motorlu testere için idealdirler. Yağın dışarı çıkmasını önleyerek mükemmel yağlama sağlayan özel bir bariyerle donatılmışlardır, yüksek performanslar ve kılavuz ve zincirde uzun bir kullanım ömrü garantisi ederler.</p>	Lamine	Makaralı	12"-14"-16"-18"-20" / 30-35-41-46-51 cm	.3/8"	●			
					.325"			●	
 <p>eğimli kanal</p>	<p>Dolu Uçlu Değiştirilebilir makaralı Uç. (Power Match®) Profesyonel uygulamalar için tasarlanmıştır, zincir tahrik baklalarının geçişiyle temiz tutulan, kılavuz üzerindeki eğik bir kanal sayesinde etkin bir yağlama sistemine (Lubrijet®) sahiptirler. Değiştirilebilir uç, .325" adımı ve .3/8" adımı zincirler için tedarik edilebilir.</p>	Yekpare	Değiştirilebilir Makaralı Uç	15"-16"-18"-20"-22"-24"-25"-28" / 38-41-46-51-56-61-64-71 cm	.3/8"			●	
					.325"				●
 <p>eğimli kanal</p>	<p>Makaralı Uç Alaşımli Profesyonel kullanıma yöneliktir, en zor koşullarda ve uzun süreli baskılar altında dahi mükemmel performans ve dayanıklılık garantisi ederler. Stellite uç aşınmaya karşı son derece yüksek direnç sağlar. Zincir tahrik baklalarının geçişiyle temiz tutulan, kılavuz üzerindeki eğik bir kanal sayesinde etkin bir yağlama sistemine (Lubrijet®) sahiptirler.</p>	Yekpare	Alaşımli	10"-18"-20"-24"-25"-28"-30" / 25-46-51-61-64-71-76 cm	.1/4"		●		
					.3/8"				●
	<p>Makaralı Uç Alaşımli Profesyonel kullanıma yöneliktir, en zor koşullarda ve uzun süreli baskılar altında dahi mükemmel performans ve dayanıklılık garantisi ederler. Stellite uç aşınmaya karşı son derece yüksek direnç sağlar.</p>	Yekpare	Alaşımli	30"-36" / 76-91 cm	.404"				●
	<p>Power Sharp Bir bileyici, bir kılavuz ve zincirin sadece 5 saniye içerisinde, alet kullanılmaksızın bilenmesini sağlayan özel bir zincirden oluşan pratik aygıt. Bileyicili aygıtı kılavuza bağlayıp, aygıtın ucunu birkaç saniyelik bir dayanak noktasına güçlüce bastırarak zinciri maksimum hızda çevirmek yeterlidir. Akabinde, zincir bilenmiştir ve kullanıcı hemen çalışmaya devam edebilir.</p>	Lamine	Makaralı	16" / 41 cm	.3/8"		●		

Motorlu testereler ve Yüksek dal budama makineleri için aksesuarlar - Zincir tanımları



Zincir tipi	Adım	Diş tipi	Kalınlık				Kılavuz uzunluğu
			.043"	.050"	.058"	.063"	
			1,1 mm	1,3 mm	1,5 mm	1,6 mm	
	3/8		N143C-K				12"(30 cm)
	1/4		E143MC-K				10"(25 cm)
	1/4			E650MC-K			16"e (40 cm) kadar
	3/8 LOW PRO		N143C-K				12" ila 16" (30 ila 40 cm)
	3/8 LOW PRO			N150C-N			
	3/8 LOW PRO			N150C-K			
	.325			K250C-N			11" ila 20" (28 ila 50 cm)
	.325			K250C-K			
	.325				K258C-N		
	.325				K258C-K		
	.325					K263C-N	
	.325			K250NK-K			13" ila 18" (33 ila 45 cm)
	.325			K250L-N	K258L-N	K263L-N	11" ila 20" (28 ila 50 cm)
	3/8			A350EP-N			36"e kadar (90 cm'ye kadar)
	3/8				A358EP-N		
	3/8					A363EP-N	
	3/8				A358EP-K		13" ila 24" (33 ila 60 cm)
	3/8				A358LM-N		
	3/8					A363LM-N	
	404					B463EP-N	

BİR ZİNCİR NASIL TANIMLANABİLİR	K	50	C	K	072	EOM	
	.325"	.050"	Yuvarlak Kesici Diş	Ayak	Zincir boyunca bakla sayısı		
Adım	Kalınlık		Diş tipi	Geri tepme önleme koruması			
A	3/8"	50 .050" (1,3 mm)	C Yuvarlak Kesici Diş	K		EOM	
B	.404	58 .058" (1,5 mm)	EP Tip "E" profesyonel Yuvarlak Kesici Diş	N		EEF	
E	1/4"	63 .063" (1,6 mm)	LM Büyük Pro Köşeli Kesici Diş			REM	
K	.325"	43 .043" (1,1 mm)	MC Küçük Kesici Diş				
N	3/8" Lo Pro		NK Dar Çentik				

Motorlu testereler ve Yüksek dal budama makineleri için aksesuarlar - Zincir tanımı



			Elektrikli motorlu testereler	Motorlu testere				Açıklamalar
				< 35 cc	35 - 45 cc	45 - 60 cc	> 60 cc	
●	●		●	●	●			Küçük veya orta silindirik hacimli makineler için önerilir. Net ve yüksek performanslı kesim. Budama makineleri için kullanılır.
●			●	●	●			Kompakt, hafif ve dayanıklıdır. Kılavuz zincir bağlantısı, geleneksel bir zincire kıyasla %15 civarında bir ağırlık tasarrufu sağlamaktadır.
●	●		●	●	●			Maksimum performans seviyesi. Yoğun budama için idealdir.
●			●	●	●			Hobi amaçlı kullanım için geliştirilmiştir. Emniyet dişi sayesinde, düşük titreşim ve maksimum güvenlik garanti eder.
	●	●			●	●	●	Hafif ve yüksek performanslıdır. Bu zincir, adımlı 325" bir zincire ihtiyaç duyan profesyoneller için geliştirilmiştir.
	●	●			●	●	●	Hafif motorlu testereler için geliştirilmiştir, maksimum performans ve düşük güç emilimi garanti eder.
	●	●			●	●	●	325" adımlı motorlu testereler kullanan profesyonel kullanıcılar için geliştirilmiştir.
		●			●	●	●	Dayanıklı ve yüksek performanslı bu zincir, yoğun profesyonel kullanıma yöneliktir.
		●			●	●	●	3/8 zincir, profesyoneller için daima bir referans noktasıdır.
		●				●	●	Daha ağır çalışmalar için üretilmiştir. Durdurulamaz özellikte ve ultra dayanıklı.

Adım	EMAK	OREGON	CARLTON	WINDSOR						
1/4	E650MC-K	25AP	E1MC-BL	50K	90°	30°	.025	85° - 90°	60°	5/32" - 4,0 mm
3/8 LP	N143C-K	90SG	N4C-BL	43RG						
3/8 LP	N150C-N	91VXL	N1C	50R	90°	35°	.025	85° - 90°	60°	5/32" - 4,0 mm
3/8 LP	N150C-K	91VG	N1C-BL	50RG						
.325	K250C-N/K	20BPX	K1C-K1C-BL	50J - 50JG						
.325	K258C-N/K	21BPX	K2C-K2C-BL	58J - 58JG	90°	30°	.025	80° - 90°	60°	3/16" - 4,8 mm
.325	K263C-N	22BPX	K3C	63J - 63JG						
.325	K250NK	95VPX	K1NK-BL	50JSG						
.325	K250L-N	20LPX	K1L	50JL						
.325	K258L-N	21LPX	K2L	58JL	80°	30°	.025	85° - 90°	60°	11/64" - 4,5 mm
.325	K263L-N	22LPX	K3L	63JL						
3/8	A350EP-N	72D - 72DP	A1EP	50A						
3/8	A358EP-N	73D - 73DP	A2EP	58A	90°	35°	.025	85° - 90°	60°	7/32" - 5,5 mm
3/8	A363EP-N	75D - 75DP	A3EP	63A						
3/8	A358EP-K	73V	A2EP-GL							
3/8	A358LM-N	73LGX	A2LM	58APL	80°	30°	.025	80° - 90°	60°	7/32" - 5,5 mm
3/8	A363LM-N	75LGX	A3LM	63APL						

Motorlu testereler ve Yüksek dal budama makineleri için aksesuarlar - Kılavuzlar ve zincirler



	Kılavuzlar		Zincirler		Toplar Emak 100"		Toplar Emak 25"		Oleo-Mac yeni referanslar		Makineler																											
	Uzunluk	Kod	Adım x kalınlık	Bakla sayısı/Tip	Tip	Kod	Tip	Kod	Tip	Kod	GS 220 Li-Ion	GSi 30	GST 250	GST 360	GS 35 C - GS 350 C	937 - GS 370 - GS 37 - GS 371	937 P.S. - GS 370 P.S.	941 C - GS 410 C - GS 41 - GS 411	941 CX - GS 410 CX - GS 41 - GS 411	GS 44 - GS 440 - GS 45 - GS 451	947 - 952 - GS 520	GS 51 - GSH 510 - GSH 56 - GSH 560	956	962	GS 650 - GS 651	GS 720	GS 200 E	EP 90 - EP 100 - EP 120 - PPX 271										
PS	16" - cm 41	50180029R*	.3/8" x .050" (1,3mm)	56-91 PS		3063006*																																
	10" - cm 25	63090030R	.3/8" x .043" (1,1mm)	39-90 SG	N143C-K-100REM	3063037A	N143C-K-025REM	3063023A	N143C-K-039E	30629019A																												
	12" - cm 30	54050043	.3/8" x .043" (1,1mm)	45-90 PX	N143C-K-100REM	3063037A	N143C-K-025REM	3063023A	N143C-K-045E	30629041																												
	10" - cm 30	3061025R	.1/4" x .043" (1,1mm)	A4SMB		3062055R																																
	10" - cm 30	3061026R	.1/4" x .043" (1,1mm)	A4SMB		3062055R																																
	12" - cm 30	50030232R	.3/8" x .050" (1,3mm)	45-91 VG																																		
	14" - cm 35	093500313R	.3/8" x .050" (1,3mm)	50-91 VG																																		
	14" - cm 35	50030190R	.3/8" x .050" (1,3mm)	52-91 VG																																		
	14" - cm 35	50030190R	.3/8" x .050" (1,3mm)	53-91 VG																																		
	Çarklı uçlu kılavuz	16" - cm 41	50052012R	.3/8" x .050" (1,3mm)	57-91 VG																																	
		16" - cm 41	004001108R	.3/8" x .050" (1,3mm)	57-91 VG																																	
		16" - cm 41	50062006R	.325" x .050" (1,3mm)	66-95 VP																																	
		16" - cm 41	093800065	.325" x .050" (1,3mm)	66-95 VP	K250C-K-100REM	3063015A	K250C-N-025REM	3063030A																													
		18" - cm 46	50230058R	.325" x .050" (1,3mm)	72-95 VP	K250C-N-100REM	3063014A																															
		18" - cm 46	50310206R	.325" x .050" (1,3mm)	72-95 VP																																	
		16" - cm 41	094600275R	.325" x .058" (1,5mm)	66-21 BP		001000710R																															
		18" - cm 46	094600285R	.325" x .058" (1,5mm)	72-21 BP																																	
20" - cm 51		50082021R*	.325" x .058" (1,5mm)	78-21 BP																																		
20" - cm 51		50310207R	.325" x .058" (1,5mm)	78-21 BP	K258C-N-100REM	3063017A																																
15" - cm 38		50012051*	.325" x .058" (1,5mm)	64-21 LP	K258L-N-100REM	3063019A	K258C-N-025REM	3063032A																														
16" - cm 41		50012035R	.325" x .058" (1,5mm)	66-21 BP	K258C-K-100REM	3063018A																																
18" - cm 46		50012036R	.325" x .058" (1,5mm)	72-21 BP		001000710R																																
20" - cm 51		50012037R	.325" x .058" (1,5mm)	78-21 BP																																		
18" - cm 46		50092020R*	.3/8" x .058" (1,5mm)	68-73 DP																																		
18" - cm 46		50022010R	.3/8" x .058" (1,5mm)	68-73 DP																																		
20" - cm 51		50022011R	.3/8" x .058" (1,5mm)	72-73 DP																																		
22" - cm 56		50022012*	.3/8" x .058" (1,5mm)	77-73 DP		001000754R*																																
18" - cm 46		50250106R	.3/8" x .058" (1,5mm)	68-73 DP																																		
20" - cm 51		50250107R	.3/8" x .058" (1,5mm)	72-73 DP	A358EP-K-100REM	3063009*																																
24" - cm 61		50250108R	.3/8" x .058" (1,5mm)	84-73 DP	A358EP-N-100REM	3063008A	A358LM-N-025REM	3063025*																														
18" - cm 46		097000244R*	.3/8" x .058" (1,5mm)	68-73 DP	A358LM-N-100REM	3063010A																																
18" - cm 46		50310221R	.3/8" x .058" (1,5mm)	68-73 DP																																		
20" - cm 51		50310177R	.3/8" x .058" (1,5mm)	68-73 DP																																		
20" - cm 51		097000245R	.3/8" x .058" (1,5mm)	72-73 DP																																		
25" - cm 64	50022041R*	.3/8" x .058" (1,5mm)	88-73 DP																																			

(1) Sadece Avrupa dışı ülkeler için. • Standart kesme sistemi. ° veya Uyumlu kesme sistemleri. PS Power Sharp * Stoklarla sınırlıdır

Motorlu testere ve Yüksek dal budama makineleri için aksesuarlar - Kılavuzlar ve zincirler



	Kılavuzlar		Zincirler		Toplar Emak 100"		Toplar Emak 25"		Oleo-Mac yeni referanslar		Makineler																							
	Uzunluk	Kod	Adım x kalınlık	Bakla sayısı Tip	Kod	Tip	Kod	Tip	Kod	Tip	Kod	GS 220 Li-Ion	GS130	GS1250	GS1360	GS 35 C - GS 350 C	937 PS - GS 370 - GS 371	937 PS - GS 370 PS.	941 C - GS 410 C - GS 41 - GS 411	941 CX - GS 410 CX - GS 41 - GS 411	GS 44 - GS 440 - GS 45 - GS 451	947 - 952 - GS 520	GS 51 - GSH 510 - GSH 56 - GSH 560	956	962	GS 650 - GS 651	GS 720	EP 90 - EP 100 - EP 120 - PPX 271						
Çarklı Kılavuzlar	10" - cm 25	50030352R	.1/4" x .050" (1,3mm)	60-25 AP		E650MC-K-100REM	3063013A	E650MC-K-025REM	3063029A	E650MC-K-060E	30629021A																							
	18" - cm 46	50022014*	.3/8" x .058" (1,5mm)	68-73 DP																														
	20" - cm 51	50022015R*	.3/8" x .058" (1,5mm)	72-73 DP							A358EP-K-072E	30629002A																						
	24" - cm 61	50090039R*	.3/8" x .058" (1,5mm)	80-73 LP							A358LM-N-072E	30629022*																						
	20" - cm 51	50250111R	.3/8" x .058" (1,5mm)	72-73 DP							A358EP-K-072E	30629002A																						
	24" - cm 61	50250112R	.3/8" x .058" (1,5mm)	84-73 DP		A358EP-K-100REM	3063009*				A358LM-N-072E	30629022*																						
	28" - cm 71	50250113R	.3/8" x .058" (1,5mm)	92-73 DP		A358EP-N-100REM	3063008A	A358LM-N-025REM	3063025*																									
	30" - cm 76	50250110R*	.3/8" x .058" (1,5mm)	102-73 DP		A358LM-N-100REM	3063010A																											
	18" - cm 46		.3/8" x .058" (1,5mm)	68-73 DP							A358EP-K-068E	30629001A																						
	20" - cm 51	097000247R*	.3/8" x .058" (1,5mm)	72-73 DP							A358EP-K-072E	30629002A																						
	25" - cm 64	097000249R	.3/8" x .058" (1,5mm)	88-73 DP							A358LM-N-072E	30629022*																						
	30" - cm 76	098000014R*	.3/8" x .058" (1,5mm)	98-73 DP							A358EP-K-088E	30629003A																						

(1) Sadece Avrupa dışı ülkeler için. • Standart kesme sistemi. ○ veya Uyumlu kesme sistemleri. PS Power Sharp * Stoklarla sınırlıdır

Tamamlayıcı zincirler	Adım x kalınlık	Bakla sayısı	100" Ebat rulo		25" Ebat rulo		Makineler	
			Tip	Kod	Tip	Kod	Tip	Kod
	.325" x .063" (1,6mm)	67-22PBX	K263C-N-100REM	3063020A	K263C-N-025REM	3063033*	K263C-N-067E	30629029A
	.325" x .063" (1,6mm)				K263L-N-025REM	3063034*		
	.3/8" x .063" (1,6mm)	66-75LGX	A363LM-N-100REM	3063012	A363LM-N-025REM	3063027*	A363LM-N-066E	30629025*
	.3/8" x .063" (1,6mm)	66-75D-DP	A363EP-N-100REM	3063011A	A363EP-N-025REM		A363EP-N-066E	30629023*
	.3/8" x .050" (1,3mm)	72D-DP	A350EP-N-100REM	3063007A				

Top zincirde mevcut bakla sayısı	Adım	100" Ebat rulo	25" Ebat rulo
	3/8"	1640 bakla	412 bakla
	.325"	1848 bakla	464 bakla
	.404"	1484 bakla	372 bakla
	.1/4"	2392 bakla	600 bakla

Motorlu testereler ve Yüksek dal budama makineleri için aksesuarlar - Makaslar, Kollu budama makasları, Testereler

COMFORT / UNIVERSAL Modelleri

Budama için profesyonel makaslar, kavisli kapak bileğın darbe almasını engeller ve kesme aşamasında dalın sabit tutulmasını sağlar. Hafif alüminyum sap ve kontr-rakle, sıcak dövme karbon oranı yüksek olan ve hafif alüminyum alaşım bıçak. Kesme kapasitesi: 25 mm. Her türlü kesme türüne uygun: bağıcılık, meyve yetiştiriciliği, zeytin yetiştiriciliği ve bahçe bakımı. Ambalaj: Kutu (6 adet).

COMFORT Modeli, ergonomik sap ve dala hizalanabilir kesme kafası. Ağırlık: 215 gr.

UNIVERSAL modeli, gerek sağ elini kullanan gerekse solak operatörlerin kullanım kolaylığı için özel sap. Ağırlık: 210 gr.



COMFORT makas	3063066
UNIVERSAL makas	3063069
COMFORT makas yedek bıçağı	3063218
UNIVERSAL makas yedek bıçağı	3063215
COMFORT ve UNIVERSAL makas yedek yayı	3063216
COMFORT ve UNIVERSAL makas yedek stoperi	3063217

TR80 / TR80M Modelleri

TR80 eğri stroklu profesyonel kollu budama makası ve manivela destekli hareket eden düz stroklu profesyonel TR80M kollu budama makası ("S" şeklindeki gergi kirişi, zorlamayı azaltarak ve operatör üzerindeki karşı darbelere mahal vermeksizin daha büyük çaptaki dalların kesilmesine olanak sağlar). Ergonomik ve kaymaz saplı ile oval kesitle güçlendirilmiş alüminyum saplar. Yüksek karbon alaşımli çelik bıçaklar ve sıcak dövme karbon hafif alüminyum kontr-rakle. Uzunluk: 80 cm. Her türlü kesme türüne uygun: meyve yetiştiriciliği, zeytin yetiştiriciliği ve bahçe bakımı. Ambalaj: Kutu (4 adet).

TR80, Modeli, Ağırlık: 800 gr, Kesme kapasitesi: 40 mm.

TR80M, Modeli, Ağırlık: 1050 gr, Kesme kapasitesi: 45 mm.



TR80 Kollu kesme makası	3063073
TR80M Kollu kesme makası	3063076
TR80 Kollu kesme makası yedek bıçağı	3063221
TR80 Kollu kesme makası yedek pimi	3063219
TR80M Kollu kesme makası yedek bıçağı	3063222
TR80M Kollu kesme makası yedek pim kiti	3063220
TR80M Kollu kesme makası yedek destek pimi	3063223

SRM18R / SRM30 / SRM35T4 Modelleri

35 cm kavisli bıçak, 18 cm katlanabilir çit çit kapamalı düz bıçak ve 30 cm ayarlanabilir kılıf ve tokalı bıçak. Bıçaklar, yüksek karbon içerikli çelikten, anti-pas işlem olarak sert krom kaplamalıdır ve değiştirilebilir özelliindedir. 3 Tabakalı darbe ile sertleştirilmiş keskin dişler ve dala penetrasyonunu kolaylaştırarak sürtünmeyi azaltmak için "havşalanmış düzlemlı" çalışma. Ergonomik kauçuk sap. Üzüm bağları ve bahçelerde budama işlemleri için önerilir.

SRM18R Modeli bıçak uzunluğu: 18 cm, Ağırlık: 210 gr. Ambalaj: Kutu (10 adet).

SRM30 Modeli bıçak uzunluğu: 30 cm, Ağırlık: 240 gr. Ambalaj: Kutu (10 adet).

SRM35T4 Modeli bıçak uzunluğu 35 cm, teleskopik boru 4 m (teleskopik: 250-450 cm) Ağırlık: 1500 gr.

Testere iki bıçak ile donatılmıştır: 10 mm'ye kadar olan kesimler için üst bıçak ve strok sonu olarak kullanılacak alt bıçak.



SRM18R Testere	3063063
SRM30 Testere	3063067
SRM35T4 Testere	3063047R
Uzatma sopası	3063056R
SRM18R Testere yedek bıçağı	3063224
SRM30 Testere yedek bıçağı	3063225
SRM35T4 Testere yedek bıçağı	3063047R

Hassasiyet, güvenlik ve hareket özgürlüğü: mükemmel bir kesim için gerekli unsurlar.

Teknoloji ve konfor

Bir **Oleo-Mac** çit biçme makineleri, yüksek verimli motoru ve kaliteli bıçakları sayesinde kalitenin garantisidir. Hafif, güçlü ve kullanımı kolay, her türden çiti estetik bir sonuç alabilmek ve bitkilerin sağlığını korumak için vazgeçilmez olan net, kesin ve temiz, esnek bir kesim ile düzenlemek üzere tasarlanılmışlardır. **Oleo-Mac** çit biçme makinelerinin kullanım rahatlığı ayrıca düşük sıcaklıklarda da kolay bir şekilde ateşlemeye olanak sağlayan "Primer" ve "EasyOn" ile sağlanmaktadır.



1 Bitkilere zarar vermeyen net ve hassas bir kesim sağlamak için keskin kenarları üst kısımda bulunan yüksek kaliteli bıçaklar. Her türlü bitki örtüsüne adaptasyon sağlamak için ayarlama sistemi ile donatılmışlardır.

2 Alüminyumdan yapılmış profesyonel dişli kutusu, pinyonu yataklar üzerine oturtulmuş tahrik bağlantısı ve silindriklili bağlantı çubuğu: Uzun ömür, sessizlik ve düşük titreşim garanti ederler.

3 Az eforla hızlı çalıştırmayı sağlayan "EasyOn" sistemi.

4 Çift bıçaklı modellerde kabze 180° döner ve makine eğik haldeyken dahi kolaylıkla çalışabilmeyi sağlar (**HC 246 P, HC 247 P**).

5 Büyük bir filtreleme kapasitesi ve tozlu ortamlarda da olmak üzere motorun daha iyi korunabilmesi için kağıttan geniş hava filtresi.

6 Kullanıcının ellerinin titreşimlerden tamamen izole edilmesini garanti eden, 4 amortisörden oluşan titreşim önleyici sistem (**HC 246 P, HC 247 P**).

7 **BC 241 H, BC 241 HL** modellerinde, daima en iyi çalışma pozisyonunu elde etmek için bıçak 0° ile 180° arası 12 farklı konuma ayarlanabilir.

8 Kabze üzerinde bulunan, kullanıcıya maksimum emniyet sağlayan çift güvenlik düğmesine sahip elektrikli modeller.

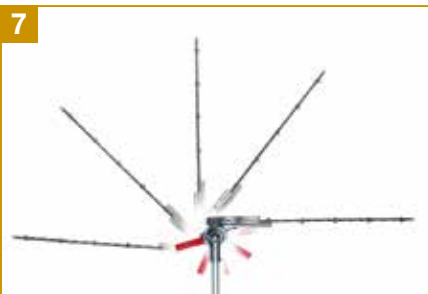

Çit Biçme Makineleri



Seçme kılavuzu

		EV / ÇİFTÇİ	YARI PROFESYONEL / ÇİFTÇİ	ORMANCI	KENTSEL
KÜÇÜK GÖVDELİ ÇALILARI KESME	Elektrikli çit biçme makineleri	HC 605 E HC 750 E			
	Şarjlı çit biçme makineleri	HCi 45			
SIK VE YOĞUN BİTKİ ÖRTÜLÜ ÇALILARI KESME	Profesyonel benzinli çit biçme makineleri			HC 246 P HC 247 P HCS 247 P	
	Benzinli çit biçme makineleri			BC 241 H BC 241 HL	

Doğru bakım

- Kesme bıçağının durumunu kontrol edin. **Aşırı körelmiş** olması halinde, yetkili servise başvurun.
- Her kesim sonrasında toplanan kalıntıları çıkararak **bıçağı temizleyin**; temizlik işleminden sonra paslanmayı önlemek için kesme **bıçağının üzerine ince bir tabaka halinde sıvı yağ püskürtün**.
- Bileme eđesi kullanarak **bıçağı** belirli aralıklarla **bileyin**.
- **Makineyi** yumuşak bir fırça veya bez kullanarak düzenli aralıklarla **temizleyin**.
- **Hava ve yakıt filtresini** (benzinli modellerde) belirli aralıklarla kontrol edin ve gerekirse deđiştirin.
- **Silindir kanatçıklarını** düzenli aralıklarla fırça veya basınçlı hava ile (benzinli modellerde) **temizleyin**.
- **Bujiyi, elektrot aralığını** (0,5 mm) ve **egzoz susturucusunun** durumunu belirli aralıklarla kontrol edin (benzinli modellerde).
- **Redüktörü/kinematik sistemini** her 20 saatlik çalışmada **gresleyin**.

Elektrikli çit bıçme makineleri

Hafif, kompakt ve kolay: elektrikli çit bıçme makineleri çok kullanışlı olup, içten yanmalı motorlarla karşılaştırılabilir bir motor ile donatılmıştır. Elektrikli çit bıçme makineleri, ara sıra küçük müdahalelerle bahçe ile uğraşmayı sevenler için ideal makinelerdir. Orta boyutlarda çitler veya çalılar ya da çok sık olmayan bitki örtüsünü kesmek ve budamak için uygundurlar, evlerin yakınlarında da kullanım için uygun olması dolayısıyla sessiz motoru ile öne çıkmaktadır.



	HC 605 E	HC 750 E
Güç	0,60 kW	0,70 kW
Voltaj	230 V	230 V
Frekans	50 Hz	50 Hz
Bıçak Tipi	çift	çift
Bıçak Uzunluğu	570 mm	700 mm
Bıçak Adımı	30 mm	35 mm
Maksimum kesme kalınlığı	15 mm	20 mm
Ses basıncı/gücü seviyesi	78/95,4 dB(A)	86/94,9 dB(A)
Titreşim seviyesi	2,3/2,9 m/s ²	< 2,5 m/s ²
Ağırlık	3,6 Kg	4,3 Kg

Şarjlı çit bıçme makineleri

Kablosuz olmasının sağladığı hareket özgürlüğü, şarjlı çit bıçme makinesini bahçede budama ve evimize ait yeşil alanların bakımı için ideal kılmaktadır. Hassas ve bitki örtüsüne zarar vermeyecek bir kesim sağlamak için lazerle işlenmiş yüksek kalitede bıçaklar ile donatılmış şarjlı çit bıçme makineleri, ergonomiklik ve egzoz gazı üretmemesi açısından ideal bir çözümdür. Sağlam dişli kutusu, güvenilirlik ve zamana karşı dayanıklılık sağlar, akülerin özerkliği için tamamlanmasını sağlamak için 2 saate kadar kesintisiz çalışma sağlar.



HCi 45

Motor tipi	fırçalı
Voltaj	40 V
Çalıştırma aküsü	Bi 2,5 OM / Bi 5,0 OM
Maksimum motor gücü	340 W
Bıçak tipi	çift kesici kenarlı
Bıçak uzunluğu	45 cm
Bıçak adımı	20 mm
Ses basıncı/gücü seviyesi	82,7/92,2 dB(A)
Titreşim seviyesi	< 2,5 m/sn ²
Özerklik, kullanım hafifliği	60' (2,5 Ah) / 120' (5,0 Ah)
Özerklik, yoğun kullanım	45' (2,5 Ah) / 90' (5,0 Ah)
Aküsüz ağırlık	3,0 Kg
Şarj süresi	110' (2,5 Ah) / 220' (5,0 Ah)



Profesyonel benzinli çit biçme makineleri

Profesyonel çit biçme makineleri, çitlerin ve çok sık ve sağlam bitki örtüsünü budama problemlerini karşılamak için gerekli özelliklere sahiptir. Güçlü, sağlam ancak bu özelliklerine rağmen çok ağır da olmayan bu modeller, çelik bıçakları ve alüminyum dişli kutusu, zaman içinde daima optimal bir verim garanti eden yüksek kalitede bileşenler ile öne çıkarlar.

Aksesuarlar HCS 247 P

Tek bıçaklı çit biçme makinesi için çelici panel
Yaprakları toplamak, bu suretle çalı çit içerisinde kalarak kullanıcının çalışmasına mani olmalarını önlemek için kullanışlıdır.



Tek bıçaklı çelici panel
58040150



HC 246 P



HC 247 P



HCS 247 P

Güç	1,0 HP - 0,75 kW	1,0 HP - 0,75 kW	1,0 HP - 0,75 kW
Silindir hacmi	21,7 cm ³	21,7 cm ³	21,7 cm ³
Bıçak Tipi	çift	çift	tek
Bıçak Uzunluğu	600 mm	750 mm	750 mm
Bıçak Adımı	35 mm	35 mm	35 mm
Ses basıncı/gücü seviyesi	98,8/108 dB(A)	98,8/108 dB(A)	98,8/108 dB(A)
Titreşim seviyeleri Sol/Sağ	3,8/4,5 m/s ²	3,8/4,5 m/s ²	6,6/8,6 m/s ²
Ağırlık	5,2 Kg	5,4 Kg	5,2 Kg

Benzinli çit biçme makineleri

Uzatma borulu çit biçme makineleri sayesinde engebeli veya eğimli araziler ve zor ulaşılabilir bitki örtüsü artık budama faaliyetleri için bir engel teşkil etmemektedir. Ergonomik ve konforlu kulpları, tutuş olmadığı zamanlarda aletin çalışmasını kesmek için düşünülmüş güvenlik düğmeleri ile donatılmıştır. Kesim kalitesi 12 pozisyonda 180°'ye ayarlanabilen çift bıçaktan kaynaklanmaktadır.



BC 241 H



BC 241 HL

Güç	1,2 HP - 0,9 kW	1,2 HP - 0,9 kW
Silindir hacmi	21,7 cm ³	21,7 cm ³
Bıçak Tipi	çift, 0° ile 180° arası 12 konuma ayarlanabilir	çift, 0° ile 180° arası 12 konuma ayarlanabilir
Bıçak Uzunluğu	500 mm	500 mm
Makine toplam uzunluğu	1,8 m	2,4 m
Bıçak Adımı	35 mm	35 mm
Ses basıncı/gücü seviyesi	93,4/104,7 dB(A)	93,4/104,7 dB(A)
Titreşim seviyeleri Sol/Sağ	8,0/6,5 m/s ²	8,0/6,5 m/s ²
Ağırlık	6,8 Kg	7,1 Kg



Çim - ot biçme

Motorlu tirpanlar

■ KÜÇÜK VE DÜZ ARAZİLERDE ÇİM-OT KESME

■ GENİŞ ARAZİLERDE ÇİM-OT KESME

■ GENİŞ VE DÜZENSİZ ARAZİLER ÜZERİNDE ÇİM DÜZLEME

■ KAMIŞLARI KESME, ORMAN-ALTI BİTKİLERİ TEMİZLEME



Çim biçme makineleri

■ BAHÇEDEKİ ÇİMLERİN KESİLMESİ



Ot biçme makineleri

■ YABANI OTLARI VE İSTİLACI BİTKİLERİ TEMİZLEME



Çim biçme traktörleri

■ BÜYÜK ALANLARDA ÇİM KESME



Çimler, çukurlar, orman altı bitki örtüsü: iyi bir kesim engel tanımaz.

Teknoloji ve konfor

Oleo-Mac her türden kesim faaliyeti ve yeşil alanların finisajı için uygun bir çit kesici tasarlamıştır. **Oleo-Mac** modelleri, düşük rejimlerde dahi yüksek bir tork sağlayan motorlar ile karakterize edilirler. Donanımda verilen gereçler, kendiliğinden yağlama burçları veya ergonomik kulplar gibi, çalışma sırasında azami rahatlık sağlarlar. Büyük boyutlu kavramalar, çelik tahrik milinin bileşimi veya pistonun iki segmenti gibi diğer tedbirler çit biçme makinelerimizi zaman içinde güvenilir ve güvenli çalışmanın dostu yapıyor. Donanımda verilen güvenlik aygıtları, **Oleo-Mac** modellerinin gerek profesyonel gerekse özel kullanım için uygun araçlar olmasını sağlamaktadır.



1 Çelik krank mili ve iki segmentli piston: Uzun bir ömürle daha fazla dayanıklılık garanti eder (**BC 241, BC 270, BC 300, BC 350, BC 400, 741, 746, 753, BC 530, BC 550 MASTER, SPARTA 381, SPARTA 441, SPARTA 441 BP**).

2 Ergonomik tutma kolları: Yumuşak kauçuk ile kaplanmışlardır, kullanım esnasında daima anatomik ve rahat bir kavrama sağlarlar (**BC 241, BC 270, BC 300, BC 350, BC 360, BC 400, BC 530, BC 550 MASTER, BCF 530**).

3 "AlwaysOn" açma/kapatma sistemi: her kapatmadan sonra otomatik olarak açma pozisyonuna dönerek motorun boğulmasını engeller (**BC 241, BC 270, BC 300, BC 350, BC 400, BC 530, BC 550 MASTER, BCF 530, SPARTA 381, SPARTA 441**).

4 Ergonomik makine özelliklerinin (tutma kolu, askı) adaptasyonunu sağlamak için ayarlama sistemi ile donatılmış titreşim önleyici.

5 Atık yakıt önleme diyetli filtre yatağı (Emak patenti): Filtrenin karışımı içine çekmesini önler ve bir bakım ile diğeri arasında daha yüksek bir çalışma imkanı sağlar (**BC 241, BC 270, BC 300, BC 350, 741, BC 400, BCF 430, BC 530, BC 550 MASTER, BCF 530**).

6 Makinenin geri tepmesiz ve sınırlı sayıda çekişle başlatılmasını sağlayan kolay ilk çalıştırma sistemi.

7 Hafif ve konforlu motorlar ile karakterize edilen **BC 241 D** ve **BC 300 D** modelleri, "no tools" hızlı bağlantı sistemi sayesinde farklı uygulamalarda kullanılabilirler.

8 Çok tozlu ortamlarda bile mükemmel bir motor koruması sağlayan, yüksek filtreleme kapasiteli, büyük boyutlu kağıt hava filtresi (**BC 270, BC 300, BC 350, BC 400, BCF 430, 741, 746, 446 BP ERGO, 753, 755 MASTER, 453 BP ERGO, BC 530, BC 550 MASTER, BCF 530, SPARTA 381, SPARTA 441, SPARTA 441 BP**).



Motorlu Tırpan Seçme Kılavuzu

		EV / ÇİFTÇİ	YARI PROFESYONEL / ÇİFTÇİ	ORMANCI	KENTSEL
KÜÇÜK VE DÜZ ARAZİLERDE ÇİM-OT KESME	Elektrikli tırpanlar	TR 61 E / TR 91 E			
	Şarjlı tırpanlar	BCi 30			
	Hafif tip benzin motorlu tırpanlar	SPARTA 25 TR / SPARTA 250 TR SPARTA 250 S SPARTA 25 / SPARTA 250 T BC 241 S / BC 241 T			BC 241 S / BC 241 T
GENİŞ ARAZİLERDE ÇİM-OT KESME	Çok amaçlı, benzin motorlu tırpanlar	BC 241 D / BC 300 D			
	4 Zamanlı, benzin motorlu tırpanlar	BC 360 4S / BC 360 4T			BC 360 4S / BC 360 4T
	Orta güçte, benzin motorlu tırpanlar	SPARTA 381 S / SPARTA 381 T SPARTA 441 S / SPARTA 441 T BC 270 S / BC 270 T / BC 300 S BC 300 T / BC 350 S / BC 350 T			
	Motorlu tırpanlar orta güçte, H serisi	BCH 400 S / BCH 40 T / BCH 400 T BCH 40 BP / BCH 400 BP			
GENİŞ VE DÜZENSİZ ARAZİLER ÜZERİNDE ÇİM DÜZLEME	Profesyonel, benzin motorlu tırpanlar		BC 400 S / BC 400 T / 741 746 S / 746 T / 753 T / 755 MASTER BC 530 S / BC 530 T / BC 550 MASTER		
KAMIŞLARI KESME, ORMAN-ALTI BİTKİLERİ TEMİZLEME	Sırt tipi, benzin motorlu tırpanlar		SPARTA 441 BP / BCF 430 / 446 BP ERGO 453 BP ERGO / BCF 530		

Doğru bakım

- Her 10 saatlik çalışmada **hava filtresini** temizleyin, aşırı kirli veya hasarlı olması halinde değiştirin.
- **Yakıt filtresini** belirli aralıklarla kontrol edin, aşırı kirli veya hasarlı olması halinde değiştirin.
- Belirli aralıklarla **silindir kanatçıklarını** fırça veya basınçlı hava ile temizleyin.
- Belirli aralıklarla **bujiyi** temizleyin ve **elektrot aralığını kontrol** edin.
- Her 30 saatlik çalışmada konik dişli üzerindeki **gres seviyesini** kontrol edin.
- Her 20 saatte **esnek borunun** ucunu ve her 100 saatte **esnemez borunun bağlantı** ucunu gresleyin (sırt tipi modellerde).
- Her işlem sonrasında makineyi ve kesme aparatını temizleyin.
- **Bıçağı** belirli aralıklarla bileyin.

Elektrikli tırpanlar

Elektrikli tırpanlar, yüksek verimliliği kullanım kolaylığı ile birleştirerek küçük boyutlu arazilerde temizlik faaliyetleri için doğru bir araçtır. 600 ile 850W arasında değişen bir güce sahip olan bu araçlar ev bahçelerinde, çimlerin temizliği ve kenarların düzeltilmesi gibi küçük işler için özellikle önerilirler.



	TR 61 E	TR 91 E
Güç	600 W	850 W
Voltaj/Frekans	120-230 V/50-60 Hz	120-230 V/50-60 Hz
Şaft borusu çapı	22 mm	22 mm
Tutma kolu	pilot	pilot
Kesme aparatları	otomatik misina başlığı Tap&Go Ø 105 mm, Ø 1,65 mm misina ile	otomatik misina başlığı Tap&Go Ø 109 mm, Ø 1,60 mm misina ile
Askı	opsiyonel	tek
Ses basıncı/gücü seviyesi	86/95 dB(A)	87/95 dB(A)
Titreşim seviyesi	5,4/3,1 m/s ²	6,4/6,0 m/s ²
Kesici aksam olmadan ağırlık	3,2 Kg	3,5 Kg

Şarjlı tırpanlar

BCi 30, bahçe işleri için yeri doldurulamaz bir üründür. Akülü çalışmanın sağladığı hafiflik ve çalışma kolaylığını, herhangi bir alet gerektirmeden takılabilen Load&Go kafanın rahatlığı ile birleştirmiştir. Performansı, 30 cm'lik bir kesme çapı ve 2 mm çapında sessiz misina "Pro-Silent" ile orta güçteki benzin motorlu tırpanın performansı aynıdır.



BCi 30

Motor tipi	fırçalı
Voltaj	40 V
Çalıştırma aküsü	Bi 2,5 OM / Bi 5,0 OM
Maksimum motor gücü	340 W
Kesme çapı	30 cm
Kesme aparatları	otomatik misina başlığı Load&Go Ø 103 mm, Ø 2 mm naylon misina ile tek, ayarlanabilir
Sap	
Ses basıncı/gücü seviyesi	81/94,1 dB(A)
Titreşim seviyesi	< 2,5 m/sn ²
Özerklik, kullanım hafifliği	30' (2,5 Ah) / 60' (5,0 Ah)
Özerklik, yoğun kullanım	20' (2,5 Ah) / 40' (5,0 Ah)
Aküsüz ağırlık	2,9 Kg
Şarj süresi	110' (2,5 Ah) / 220' (5,0 Ah)



Hafif tip motorlu tırpanlar

Hafif tip tırpanlar, gerek özel bağlamda gerekse daha geniş yeşil alanlarda çimlerin temizliği ve kenarların düzeltilmesi için önerilmektedir. Nitekim modellerimiz, amatörlerden profesyonel bakım uzmanlarına kadar tüm kullanıcı tipleri için onları uygun kılan farklı çözümler ve özelliklerle donatılmıştır. Kompaktlık, manevra kabiliyeti ve güç bu araçların, yüksek performansı azami konfor ile birleştiren ayırt edici özellikleridir. **BC 241** performans açısından yeniden yorumlanmış bir motor ile karakterize edilirler: daha iyi bir çalışma kapasitesi için en düşük rejimlerde dahi, tork çıkışı ve sabit güç.

Sadece belirli ülkelerde mevcuttur



SPARTA 25 TR

SPARTA 250 TR

SPARTA 250 S

SPARTA 25

SPARTA 250 T

Güç/Silindir hcm.	1,0 HP - 0,8 kW/25,4 cm ³	1,0 HP - 0,8 kW/25,4 cm ³	1,0 HP - 0,8 kW/25,4 cm ³
Şaft borusu çapı	22 mm	26 mm	26 mm
Tutma kolu	pilot	pilot	bisiklet
Kesme aparatları	otomatik misina başlığı Tap&Go Ø 105 mm, Ø 2,00 mm misina ile	otomatik misina başlığı Tap&Go Ø 130 mm, Ø 2,40 mm misina ile	otomatik misina başlığı Tap&Go Ø 130 mm, Ø 2,40 mm misina ile 3 dişli disk Ø 255 mm
Askı	opsiyonel	tek	tek
yakıt deposu kap.	0,75 L	0,75 L	0,75 L
Ses basıncı/gücü seviyesi	94/107 dB(A)	97/109 dB(A)	97/109 dB(A)
Titreşim seviyesi	7,1/10,1 m/s ²	8,4/8,1 m/s ²	3,7/4,5 m/s ²
Kesici aksam olmadan ağırlık	4,5 Kg	5,6 Kg	6,2 Kg



BC 241 S

BC 241 T

Güç/Silindir hcm.	1,2 HP - 0,9 kW/21,7 cm ³	1,2 HP - 0,9 kW/21,7 cm ³
Şaft borusu çapı	24 mm	24 mm
Tutma kolu	pilot	bisiklet
Kesme aparatları	otomatik misina başlığı Load&Go Ø 130 mm, Ø 2,40 mm misina ile 3 dişli disk Ø 255 mm	otomatik misina başlığı Load&Go Ø 130 mm, Ø 2,40 mm misina ile 3 dişli disk Ø 255 mm
Askı	tek	yastıklı tek
yakıt deposu kap.	0,40 L	0,40 L
Ses basıncı/gücü seviyesi	91,5/106 dB(A)	91,5/106 dB(A)
Titreşim seviyesi	4,8/4,6 m/s ²	1,5/2,5 m/s ²
Kesici aksam olmadan ağırlık	4,5 Kg	5,2 Kg

Speed&Go

BC 241 S, BC 241 T, Speed&Go kafa ile birlikte mevcuttur. Daha fazla bilgi için bkz. sayfa 62

Çok amaçlı, motorlu tırpanlar

Çok işlevli tırpanlar, adından da anlaşılacağı gibi, birden fazla kullanım işlevi sunmaktadır. Gerek özel gerekse profesyonel kullanıcılara cevap verebilmek için tasarlanmışlardır, tek bir makinede farklı makinelerin performansları toplanmıştır. Çitleri budamanın yanı sıra, çimleri traşlamak, çalıları budamak ve yaprakları veya döküntüleri üfleme için de uygun bir yardımcıdır. Ayrıca satın alınabilen uygulamalar ve hızlı kancalama sistemi "no tools" sayesinde, aynı çalışma oturumu içinde faaliyet değiştirmek hızlı ve çabuk bir işlem olmaktadır. Kataloglardaki modellerin her ikisi de aynı uygulamalar ile uyumlu iki silindir hacminde mevcuttur.



	BC 241 D	BC 300 D
Güç/Silindir	1,2 HP – 0,9 kW/21,7 cm ³	1,5 HP – 1,1 kW/30 cm ³
Boru çapı	24 mm (uygulama tarafı 26 mm)	26 mm
Sap	tek	tek
Yakıt deposu hacmi	0,40 L	0,58 L
Motor grubu ağırlığı	4,2 Kg	4,8 Kg



Çok amaçlı, motorlu tırpanlar



Budama

Makine toplam uzunluğu	2,0 m
Kılavuz uzunluğu	25 cm/10"
Zincir (adım x kalınlık)	3/8"x .043"
Yağ deposu hacmi	0,18 L
Boru çapı	26 mm
Ses basıncı/gücü seviyesi	91/102,5 dB(A)
Sol/sağ titreşimlerin seviyesi	7,3/6,6 m/s ²
Donanım	2,0 Kg



Çit biçme

Makine toplam uzunluğu	1,8 m
Bıçak uzunluğu	500 mm
Bıçaklar	12 konuma ayarlanabilir; 0° ile 180° arası
Bıçak adımları	35 mm
Boru çapı	26 mm
Ses basıncı/gücü seviyesi	93,4/104,7 dB(A)
Sol/sağ titreşimlerin seviyesi	6,2/9,0 m/s ²
Donanım	2,7 Kg



Motorlu tırpan

Kesme aparatları	Otomatik misina başlığı Load&Go Ø 130 mm, Ø 2,40 mm tel ile 3 dişli disk Ø 255 mm
Boru çapı	26 mm
Ses basıncı/gücü seviyesi	91,5/106 dB(A)
Sol/sağ titreşimlerin seviyesi	5,4/5,4 m/s ²
Kesme organı olmaksızın uygulama ağırlığı	1,1 Kg



Üfleyci

Hava kapasitesi	600 m ³ /h
Hava hızı	60 m/s
Boru çapı	26 mm
Ses basıncı/gücü seviyesi	93,4/102 dB(A)
Tireşim) seviyesi	3,0/2,9 m/s ²
Donanım	1,5 Kg



Uzatma borusu

Ağırlık	0,7 Kg
Boru çapı	26 mm
Uzunluk	750 mm



4 Zamanlı, motorlu tırpanlar

4 Zamanlı tırpanlar, sağlam ve güvenilir olup, hem bahçede hem de kırsal alanlarda çalışmak için tasarlanmıştır. Bu araçlar sağlamlık, etkinlik ve yüksek performans sağlamaktadır: 360° eğilebilen motor, her pozisyonda düşük devirde çalışırken dahi yüksek tork gücünde çalışır. Alüminyum konveyör, uzun süreli kullanımlarda dahi zaman içinde maksimum dayanıklılık sergiler.

Çevreye karşı maksimum saygı:

yanmamış hidrokarbonlarda ve azot oksitlerde (NOx) belirgin bir azalma.

Maksimum işletme ekonomisi:

%50'ye kadar yakıt tasarrufu; Oldukça sınırlı yağ tüketimi; Düşük bakım ve yedek parça kullanım giderleri.

Maksimum konfor:

Benzin yağ karışımı gerektirmez; Düşük gürültü ve kulağa hoş gelen ses; Düşük titreşim; İlk çalıştırma kolaylığı; Az ve kokusuz egzoz dumanı.

Yüksek performanslar:

360° eğilebilir motor, her konumda kolaylıkla çalışır; Düşük devirlerde dahi yüksek tork; Zaman içinde maksimum direnci garanti etmek için alüminyum konveyör; Maksimum kalite sürekliliği sunmak için 7 mm'lik iç şaft mili.



BC 360 4S

BC 360 4T

Silindir hcm.	35,8 cm ³	35,8 cm ³
Şaft borusu çapı	26 mm	26 mm
Tutma kolu	pilot	bisiklet
Kesme aparatları	otomatik misina başlığı Load&Go Ø 130 mm, Ø 2,40 mm misina ile 3 dişli disk Ø 255 mm	otomatik misina başlığı Load&Go Ø 130 mm, Ø 2,40 mm misina ile 3 dişli disk Ø 255 mm
Askı	tek	hızlı çıkarma sistemli çift
Yağ/yakıt deposu kap.	0,65 L	0,65 L
Ses basıncı/gücü seviyesi	90/108 dB(A)	90/108 dB(A)
Titreşim seviyesi	3,2/6,4 m/s ²	4,6/3,9 m/s ²
Kesici aksam olmadan ağırlık	6,7 Kg	7,0 Kg

Orta güçte, motorlu tırpanlar

Orta güçte, benzinli tırpanlar, güvenilir ve gerektiğinde üst kategorideki makinelerin görevlerini yerine getirmeye hazırdır. **SPARTA** modelleri, sürekli kullanım ve zorlu ortamlarda dahi yüksek verimlilik sağlamak üzere tasarlanmışlardır. Benimsenen teknolojik çözümlerin sağlamlığı, zaman içinde kalitenin sabit kalmasını sağlarlar.

Sadece belirli ülkelerde mevcuttur



	SPARTA 381 S	SPARTA 381 T
Güç/Silindir hcm.	1,8 HP – 1,3 kW/36,2 cm ³	1,8 HP – 1,3 kW/36,2 cm ³
Şaft borusu çapı	28 mm	28 mm
Tutma kolu	pilot	bisiklet
Kesme aparatları	otomatik misina başlığı Load&Go Ø 130 mm, Ø 3,00 mm misina ile	otomatik misina başlığı Load&Go Ø 130 mm, Ø 3,00 mm misina ile 3 dişli disk Ø 255 mm
Askı	tek	çift
yakıt deposu kap.	0,75 L	0,75 L
Ses basıncı/gücü seviyesi	99/112 dB(A)	99/112 dB(A)
Titreşim seviyesi	5,7/6,2 m/s ²	3,7/5,4 m/s ²
Kesici aksam olmadan ağırlık	7,2 Kg	7,9 Kg



	SPARTA 441 S	SPARTA 441 T
Güç/Silindir hcm.	2,1 HP – 1,6 kW/40,2 cm ³	2,1 HP - 1,6 kW/40,2 cm ³
Şaft borusu çapı	28 mm	28 mm
Tutma kolu	pilot	bisiklet
Kesme aparatları	otomatik misina başlığı Load&Go Ø 130 mm, Ø 3,00 mm misina ile	otomatik misina başlığı Load&Go Ø 130 mm, Ø 3,00 mm misina ile 3 dişli disk Ø 255 mm
Askı	tek	çift
yakıt deposu kap.	0,75 L	0,75 L
Ses basıncı/gücü seviyesi	98/107 dB(A)	98/107 dB(A)
Titreşim seviyesi	6,0/5,5 m/s ²	5,1/5,8 m/s ²
Kesici aksam olmadan ağırlık	7,3 Kg	8,0 Kg

Orta güçte motorlu tırpanlar

BC 270, BC 300 ve BC 350 modelleri, düzeltme veya küçük kesimler gibi sürekli ve yoğun işlemler yapan bahçıvanlar gibi uzman eller için önerilmektedir. Asla konfor ve kullanılabilirlikten ödün vermeden, zorlanma altında dahi yüksek verim sağlamaktadır.

Sadece belirli ülkelerde mevcuttur

Speed&Go

BC 270 S, BC 270 T, Speed&Go kafa ile birlikte mevcuttur. Daha fazla bilgi için bkz. sayfa 62



	BC 270 S	BC 270 T	BC 300 S
Güç/Silindir hcm.	1,3 HP - 1,0 kW/27 cm ³	1,3 HP - 1,0 kW/27 cm ³	1,5 HP - 1,1 kW/30 cm ³
Şaft borusu çapı	26 mm	26 mm	26 mm
Tutma kolu	tek	bisiklet	tek
Kesme aparatları	otomatik misina başlığı Load&Go Ø 130 mm, Ø 2,40 mm tel ile 3 dişli disk Ø 255 mm	otomatik misina başlığı Load&Go Ø 130 mm, Ø 2,40 mm tel ile 3 dişli disk Ø 255 mm	otomatik misina başlığı Load&Go Ø 130 mm, Ø 2,40 mm tel ile 3 dişli disk Ø 255 mm
Askı	tek	yastıklı tek	tek
Yağ/yakıt deposu kap.	0,58 L	0,58 L	0,58 L
Ses basıncı/gücü seviyesi	93,5/102,8 dB(A)	93,5/102,8 dB(A)	97,7/111,2 dB(A)
Tireşim) seviyesi	5,9/5,9 m/s ²	3,1/4,5 m/s ²	6,3/5,4 m/s ²
Kesici aksam olmadan ağırlık	5,7 Kg	6,0 Kg	6,0 Kg



	BC 300 T	BC 350 S	BC 350 T
Güç/Silindir hcm.	1,5 HP - 1,1 kW/30 cm ³	1,9 HP - 1,4 kW/36,3 cm ³	1,9 HP - 1,4 kW/36,3 cm ³
Şaft borusu çapı	26 mm	26 mm	28 mm
Tutma kolu	bisiklet	tek	bisiklet
Kesme aparatları	otomatik misina başlığı Load&Go Ø 130 mm, Ø 2,40 mm tel ile 3 dişli disk Ø 255 mm	otomatik misina başlığı Load&Go Ø 130 mm, Ø 3,00 mm misina ile 3 dişli disk Ø 255 mm	otomatik misina başlığı Load&Go Ø 130 mm, Ø 3,00 mm misina ile 3 dişli disk Ø 255 mm
Askı	yastıklı tek	tek	hızlı çıkarma sistemli çift
Yağ/yakıt deposu kap.	0,58 L	0,6 L	0,6 L
Ses basıncı/gücü seviyesi	97,7/111,2 dB(A)	91,5/106 dB(A)	91,5/106 dB(A)
Tireşim) seviyesi	4,1/4,1 m/s ²	5,2/4,6 m/s ²	4,4/4,4 m/s ²
Kesici aksam olmadan ağırlık	6,3 Kg	6,9 Kg	7,6 Kg

H Serisi, orta güçte motorlu tırpanlar

"H" motorlu tırpanlar, **Oleo-Mac** ürün yelpazesinin giriş seviyesinde konumlandırılmış olup, yerel ve küçük ölçekli işler için performans ve maliyet arasındaki doğru uyumu garanti edecek şekilde tasarlanmıştır.



	BCH 400 S	BCH 40 T	BCH 400 T
Güç/Silindir hcm.	2,0 HP - 1,5 kW/40,2 cm ³	2,0 HP - 1,5 kW/40,2 cm ³	2,0 HP - 1,5 kW/40,2 cm ³
Şaft borusu çapı	26 mm	26 mm	26 mm
Tutma kolu	tek	bisiklet	bisiklet
Kesme aparatları	otomatik misina başlığı Tap&Go EVO Ø 130 mm, Ø 2,40 mm misina ile	otomatik misina başlığı Tap&Go EVO Ø 130 mm, Ø 2,40 mm misina ile	otomatik misina başlığı Tap&Go EVO Ø 130 mm, Ø 2,40 mm misina ile
Askı	tek	çift	çift
Yağ/yakıt deposu kap.	0,86 L	0,86 L	0,86 L
Ses basıncı/gücü seviyesi	95,4/113 dB(A)	95,4/113 dB(A)	95,4/113 dB(A)
Tireşim) seviyesi	7,0/5,8 m/s ²	4,5/5,7 m/s ²	4,5/5,7 m/s ²
Kesici aksam olmadan ağırlık	7,3 Kg	8,1 Kg (40 T) 8,2 Kg (400 T)	8,1 Kg (40 T) 8,2 Kg (400 T)



	BCH 40 BP	BCH 400 BP
Güç/Silindir hcm.	2,0 HP - 1,5 kW/40,2 cm ³	2,0 HP - 1,5 kW/40,2 cm ³
Şaft borusu çapı	26 mm	26 mm
Tutma kolu	tek	tek
Kesme aparatları	otomatik misina başlığı Tap&Go EVO Ø 130 mm, Ø 2,40 mm misina ile	otomatik misina başlığı Tap&Go EVO Ø 130 mm, Ø 2,40 mm misina ile
Askı	çift	çift
Yağ/yakıt deposu kap.	0,86 L	0,86 L
Ses basıncı/gücü seviyesi	95,4/113 dB(A)	95,4/113 dB(A)
Tireşim) seviyesi	4,6/3,3 m/s ²	4,6/3,3 m/s ²
Kesici aksam olmadan ağırlık	9,9 Kg (40 BP) 10,3 Kg (400 BP)	9,9 Kg (40 BP) 10,3 Kg (400 BP)



Profesyonel, motorlu tırpanlar

Profesyoneller ve büyük olanlar da dahil, yeşil alanların bakım profesyonelleri için ideal bir alettir. Dayanıklı ve sağlam olup, zaman içinde yüksek kalite tutarlılığı sağlayarak kalın ve yabani otlar ile çalılırları temizleme işlemleri gibi yoğun ve sürekli müdahaleleri gerçekleştirmek için tasarlanmışlardır. Tüm modeller orman-altı örtüsünün temizlenmesi için 3 dişli profesyonel disk ile donatılmıştır. Modellerimizin teknik özellikleri eylem içindeki operatör için verimlilik, yüksek performans ve maksimum konfor sağlamaktadır.



BC 400 S

BC 400 T

Güç/Silindir hcm.	2,5 HP – 1,83 kW/44 cm ³	2,5 HP – 1,83 kW/44 cm ³
Şaft borusu çapı	28 mm	28 mm
Tutma kolu	pilot	bisiklet
Kesme aparatları	otomatik misina başlığı Load&Go Ø 130 mm, Ø 3,00 mm tel ile 3 dişli disk Ø 255 mm	otomatik misina başlığı Load&Go Ø 130 mm, Ø 3,00 mm tel ile 3 dişli disk Ø 255 mm
Askı	tek	profesyonel çift
Yağ/yakıt deposu kap.	0,75 L	0,75 L
Ses basıncı/gücü seviyesi	102/108 dB(A)	102/108 dB(A)
Tireşim) seviyesi	7,4/11,4 m/s ²	4,1/4,1 m/s ²
Kesici aksam olmadan ağırlık	7,4 Kg	8,3 Kg



741

746 S

Güç/Silindir hcm.	2,1 HP – 1,6 kW/40,2 cm ³	2,5 HP - 1,8 kW/45,7 cm ³
Şaft borusu çapı	28 mm	28 mm
Tutma kolu	bisiklet	pilot
Kesme aparatları	otomatik misina başlığı Load&Go Ø 130 mm, Ø 3,00 mm tel ile 3 dişli disk Ø 255 mm	otomatik misina başlığı Load&Go Ø 130 mm, Ø 3,00 mm misina ile 3 dişli disk Ø 305 mm
Askı	çift	tek
Yağ/yakıt deposu kap.	0,75 L	1,50 L
Ses basıncı/gücü seviyesi	98/107 dB(A)	91/104 dB(A)
Tireşim) seviyesi	3,7/5,4 m/s ²	5,7/5,5 m/s ²
Kesici aksam olmadan ağırlık	7,9 Kg	7,4 Kg

Profesyonel, motorlu tırpanlar

Sadece belirli ülkelerde mevcuttur



746 T



753 T

Güç/Silindir hcm.	2,5 HP - 1,8 kW/45,7 cm ³	2,8 HP - 2,1 kW/52,5 cm ³
Şaft borusu çapı	32 mm	32 mm
Tutma kolu	bisiklet	bisiklet
Kesme aparatları	otomatik misina başlığı Load&Go Ø 130 mm, Ø 3,00 mm misina ile 3 dişli disk Ø 305 mm	otomatik misina başlığı Load&Go Ø 130 mm, Ø 3,00 mm misina ile 3 dişli disk Ø 305 mm
Askı	profesyonel çift	profesyonel çift
Yağ/yakıt deposu kap.	1,50 L	1,50 L
Ses basıncı/gücü seviyesi	91/104 dB(A)	93/105 dB(A)
Tireşim) seviyesi	3,7/5,4 m/s ²	2,6/3,7 m/s ²
Kesici aksam olmadan ağırlık	8,1 Kg	8,2 Kg



755 MASTER

Güç/Silindir hcm.	2,8 HP - 2,1 kW/52,5 cm ³
Şaft borusu çapı	32 mm
Tutma kolu	bisiklet
Kesme aparatları	otomatik misina başlığı Tap&Go Ø 160 mm, Ø 3,50 mm misina ile 3 dişli disk Ø 305 mm
Askı	profesyonel çift
Yağ/yakıt deposu kap.	1,50 L
Ses basıncı/gücü seviyesi	93/105 dB(A)
Tireşim) seviyesi	3,7/4,0 m/s ²
Kesici aksam olmadan ağırlık	8,5 Kg

Profesyonel, motorlu tırpanlar

Yeşil alanların bakımından sorumlu olan, gerek yoğunluk gerekse süre açısından en zorlu bakım çalışmaları yapan profesyonellerin gereksinimleri düşünülerek tasarlanmışlardır: hem düz hem de erişilmesi güç geniş alanların biçilmesi, şehir dışı yeşil alanların bakımı ve daha genel anlamda tarım alanlarının temizliği. Yeni Euro 2 motor, zaman içinde, özellikle sürekli ve ciddi kullanım dönemleri için, performansların değişmeden kalmalarını garanti ederek her türlü koşulda maksimum güç sağlamak üzere dizayn edilmiştir. Makineler, gerek konfor açısından – “EasyOn” kolay ateşleme, “AlwaysOn” komutların bulunduğu kulp, profesyonel koşum ve Load&Go otomatik başlık gibi - gerekse az ve basitleştirilmiş bakım – diyot sistemli kağıt filtre, motor koruma ızgarası gibi, yüksek kalite standartlarını tutturmak için en modern teknik çözümler ile donatılmıştır.



BC 530 S



BC 530 T

Güç/Silindir hcm.	3,3 HP - 2,4 kW/52,5 cm ³	3,3 HP - 2,4 kW/52,5 cm ³
Şaft borusu çapı	28 mm	32 mm
Tutma kolu	pilot	bisiklet
Kesme aparatları	otomatik misina başlığı Load&Go ExtraLife Ø 130 mm, (metal takviye) Ø 3,00 mm misina ile 3 dişli disk Ø 300 mm	otomatik misina başlığı Load&Go ExtraLife Ø 130 mm, (metal takviye) Ø 3,00 mm misina ile 3 dişli disk Ø 300 mm
Askı	tek	profesyonel çift
Yağ/yağ deposu kap.	1,00 L	1,00 L
Ses basıncı/gücü seviyesi	103,5/113,6 dB(A)	103,5/113,6 dB(A)
Tireşim) seviyesi	2,9/5,9 m/s ²	6/7,1 m/s ²
Kesici aksam olmadan ağırlık	8,5 Kg	9,4 Kg



BC 550 MASTER

Güç/Silindir hcm.	3,3 HP - 2,4 kW/52,5 cm ³
Şaft borusu çapı	32 mm
Tutma kolu	bisiklet
Kesme aparatları	otomatik misina başlığı Load&Go ExtraLife Ø 130 mm, (metal takviye) Ø 3,00 mm misina ile 3 dişli disk Ø 300 mm
Askı	profesyonel çift
Yağ/yağ deposu kap.	1,00 L
Ses basıncı/gücü seviyesi	103,5/113,6 dB(A)
Tireşim) seviyesi	3,5/5,8 m/s ²
Kesici aksam olmadan ağırlık	9,9 Kg



Sırt tipi, motorlu tırpanlar

Sırt tipi, benzinli tırpanlar, ağırlığı homojen şekilde dağıtmak için sırt çantası gibi taşınmak üzere tasarlanmışlardır. Yüksek performansı azami konfor ile birleştiren bir iş aracı arayışında olan sektör profesyonelleri için ideal bir araçtır. Bu modellerde bir şase içine bir motor monte edilmiştir ve özellikle ulaşılmaz veya ulaşılmaması zor arazilerde kullanılmasını kolaylaştırmak için diğer tırpanlardan daha uzun bir şaft borusu ile donatılmıştır. Yüksekliği ayarlanabilen omuz askıları ile donatılmış ergonomik sırt çantası ve hava geçirgen malzemeden bel desteği sayesinde operatör hendekler, yamaçlar ve çalılıkların yanında tam bir özgürlük içinde çalışabilir.



tough tech AlwaysOn

sharp pro EasyOn AlwaysOn SRS

sharp pro EasyOn SRS

SPARTA 441 BP

BCF 430

446 BP ERGO

Güç/Silindir hcm.	2,1 HP - 1,6 kW/40,2 cm ³	2,5 HP - 1,83 kW/44 cm ³	2,5 HP - 1,8 kW/45,7 cm ³
Şaft borusu çapı	26 mm	26 mm	26 mm
Tutma kolu	pilot	tek	pilot
Kesme aparatları	otomatik misina başlığı Load&Go Ø 130 mm, Ø 3,00 mm misina ile 3 dişli disk Ø 255 mm	otomatik misina başlığı Load&Go Ø 130 mm, Ø 3,00 mm tel ile 3 dişli disk Ø 255 mm	otomatik misina başlığı Load&Go Ø 130 mm, Ø 3,00 mm misina ile 3 dişli disk Ø 255 mm
Askı	sırt çantasıyla entegre çift	sırt çantasıyla entegre profesyonel çift	sırt çantasıyla entegre profesyonel çift
Yağ/yakıt deposu kap.	0,75 L	0,75 L	1,50 L
Ses basıncı/gücü seviyesi	96,5/107 dB(A)	100/109 dB(A)	91/104 dB(A)
Titreşim seviyesi	1,7/2,1 m/s ²	2,6/2,1 m/s ²	2,5/3,1 m/s ²
Kesici aksam olmadan ağırlık	9,5 Kg	9,4 Kg	10,8 Kg

Sadece belirli ülkelerde mevcuttur



sharp pro EasyOn SRS

sharp pro EasyOn AlwaysOn SRS

453 BP ERGO

BCF 530

Güç/Silindir hcm.	2,8 HP - 2,1 kW/52,5 cm ³	3,3 HP - 2,4 kW/52,5 cm ³
Şaft borusu çapı	26 mm	26 mm
Tutma kolu	pilot	pilot
Kesme aparatları	otomatik misina başlığı Load&Go Ø 130 mm, Ø 3,00 mm misina ile 3 dişli disk Ø 255 mm	otomatik misina başlığı Load&Go ExtraLife Ø 130 mm, (metal takviyeli) Ø 3,00 mm misina ile 3 dişli disk Ø 300 mm
Askı	sırt çantasıyla entegre profesyonel çift	sırt çantasıyla entegre profesyonel çift
yakıt deposu kap.	1,50 L	1,00 L
Ses basıncı/gücü seviyesi	93/105 dB(A)	103,4/113,1 dB(A)
Titreşim seviyesi	2,5/3,1 m/s ²	2,1/3,4 m/s ²
Kesici aksam olmadan ağırlık	11,0 Kg	12,3 Kg

BCF 530 Aksesuarları

Saklama çantası

Motorlu tırpanın çantasına takılacak alet taşıma çantası.



Saklama çantası

61400258

Motorlu tırpan aparatları / Yönlendirmeli çit biçme makineleri



Budama Aparatı EP 90

SPARTA 25 ve **SPARTA 250** modellerine adapte edilebilir. **EP 100** modeli ile aynı özelliklere sahiptir.
Kod **63069002C**

EP 90



Budama Aparatı EP 100

24 mm, 26 mm (**SPARTA 25** ve **SPARTA 250** hariç) ve 28 mm şaft borulu motorlu tırpanlar için aparatlar. Montaj işlemi oldukça kolay ve hızlıdır: kesme aparatı alete gerek duyulmaksızın değiştirilir. Yağ pompası, direk olarak kesme aparatı üzerine takılmış olup, otomatiktir ve kılavuz ve zincirde sabit ve düzgün bir yağlama sağlar. Hafif, ince zincirin özel profili, geri tepme etkilerine karşı koruma sağlayacak şekilde tasarlanmıştır, kullanıcıya maksimum güvenlik sağlar.
Kod **63069001E**

EP 100



Budama Aparatı EP 120

Yoğun kullanıma yönelik profesyonel model, 10" kılavuz ve zincirle tedarik edilebilir, 26 mm* çaplı şaft borusuna sahip motorlu tırpanlar adapte edilebilir (**SPARTA 25** ve **SPARTA 250** modelleri hariç).

10" 63090032B kılavuzlu versiyon kodu

* Aksesuarların **BC 320** modellerinde kullanımı için esnek bağlantı şaftının kod **61280064AR**, bükülmez adaptörle kod **61280104** değiştirilmesi gereklidir (tek olarak sipariş edilebilir).

EP 120



Çit biçme aparatları

Düz ve sırt tipi, 26 mm çapında şaft borulu motorlu tırpanlarda (**SPARTA 25** ve **SPARTA 250** hariç) kullanılabilirler.

EH 50 modeli (48 cm bıçak) çalı çitlerin bakımı için özellikle önerilmekte olup, çok sayıda sabit ara konum içeren 270° dönüş açısına sahiptir. **PPX 271** yüksek dal budama testeresine de takılabilir.

EH 25 modeli (25 cm bıçak) ot kesmek ve çiçek tarhlarının temizliğinde kullanılmak için tasarlanmıştır. Ayrıca, bıçak grubu özel kilitleme sistemi kol üzerinde tamamen katlanmasını sağlayarak toplam boyutu minimuma indirir. **PPX 271** yüksek dal budama testeresine de takılabilir.

EH 48 modeli, **BC 241** tırpan modeli için uyarlanabilir

EH 25 kod **58059005B*** Ø 26 mm borular için **BC 320** modeline adaptörle kod **61280104** takılabilir

EH 48 kod **58059012A** Ø 24 mm borular için **BC 280** modeline adaptörle kod **61280095** takılabilir

EH 50 kod **58059001B** Ø 26 mm borular için **BC 320** modeline adaptörle kod **61280104** takılabilir

EH 25



EH 48 - EH 50



* stoklar tükeninceye kadar tedarik edilebilir

Motorlu tırpan aparatları / Yönlendirmeli çit biçme makineleri

Makineler	Ø Dış şaft	Ø konik dişi	Budama aparatları			Çit biçme aparatları		
			EP 90	EP 100	EP 120	EH 25	EH 48	EH 50
TR 61 E	22	M8 erkek						
TR 91 E	22	M8 erkek						
BCi 30	—	—						
SPARTA 25 TR / SPARTA 250 TR	22	M8 erkek						
SPARTA 250 S	26	M8 dişi	○					
SPARTA 25 / SPARTA 250 T	26	M8 dişi	○					
SPARTA 381 S	28	M10 erkek		○				
SPARTA 381 T	28	M10 erkek		○				
SPARTA 441 S	28	M10 erkek		○				
SPARTA 441 T	28	M10 erkek		○				
SPARTA 441 BP	26	M10 erkek		○	○	○		○
BC 241 S	24	M10 erkek		○			○	
BC 241 T	24	M10 erkek		○			○	
BC 270 S	26	M10 erkek		○	○	○		○
BC 270 T	26	M10 erkek		○	○	○		○
BC 300 S	26	M10 erkek		○	○	○		○
BC 300 T	26	M10 erkek		○	○	○		○
BC 241 D	24	M10 erkek		○			○	
BC 300 D	26	M10 erkek		○	○	○		○
BC 350 S	26	M10 erkek		○	○	○		○
BC 350 T	28	M10 erkek		○				
BCH 400 S	26	M10 erkek						
BCH 40 T / BCH 400 T	26	M10 erkek						
BCH 40 BP / BCH 400 BP	26	M10 erkek						
BC 400 S	28	M10 erkek		○				
BC 400 T	28	M10 erkek		○				
741	28	M10 erkek		○				
746 S	28	M10 erkek		○				
746 T	32	M10 erkek						
753 T	32	M10 erkek						
755 MASTER	32	M10 erkek						
BC 530 S	28	M10 erkek		○				
BC 530 T	32	M10 erkek						
BC 550 MASTER	32	M10 erkek						
BCF 430	26	M10 erkek		○	○	○		○
446 BP ERGO	26	M10 erkek		○	○	○		○
453 BP ERGO	26	M10 erkek		○	○	○		○
BCF 530	26	M10 erkek		○	○	○		○
BC 360 4S	26	M10 erkek		○	○	○		○
BC 360 4T	26	M10 erkek		○	○	○		○
ÜRETİM DIŞI								
BC 430 S	28	M10 erkek		○				
BC 430 TL	28	M10 erkek		○				
753 S	28	M10 erkek		○				

○ uyumlu makineler

Tırpanlar için Aksesuarlar - Otomatik misina başlıkları



2 Plastik Misinalı Tap&Go					
Kod	60012020A	61062023A	63029008A	63080011A	4199040CR
	Ø 105 mm, M8x1,25 dişli sol, dönüş yönü saatin tersi yönde	Ø 105 mm, M8x1,25 dişli sol, dönüş yönü saatin tersi yönde	Ø 105 mm, M8x1,25 erkek sol, dönüş yönü saatin tersi yönde	Ø 109 mm, M8x1,25 dişli sol, dönüş yönü saatin tersi yönde	Ø 130 mm, M8x1,25 dişli sol, dönüş yönü saatin tersi yönde
				Komple tel makarası 63080012R	Komple tel makarası 4199045R
Misina Ø	1,65 mm	2,00 mm	2,00 mm	1,60 mm	2,00 mm
TR 61 E	●				
TR 91 E	○			●	
BCi 30					
SPARTA 25 TR / SPARTA 250 TR		●			
SPARTA 250 S			○		
SPARTA 25 / SPARTA 250 T			○		
SPARTA 381 S					
SPARTA 381 T					
SPARTA 441 S					
SPARTA 441 T					
SPARTA 441 BP					
BC 241 S					
BC 241 T					
BC 270 S					
BC 270 T					
BC 300 S					
BC 300 T					
BC 241 D					
BC 300 D					
BC 350 S					
BC 350 T					
BCH 400 S					
BCH 40 T / BCH 400 T					
BCH 40 BP / BCH 400 BP					
BC 400 S					
BC 400 T					
741					
746 S					
746 T					
753 T					
755 MASTER					
BC 530 S					
BC 530 T					
BC 550 MASTER					
BCF 430					
446 BP ERGO					
453 BP ERGO					
BCF 530					
BC 360 4S					
BC 360 4T					
ÜRETİM DIŞI					
BC 430 S					
BC 430 TL					
753 S					

● standart donanım ○ uyumlu donanımlar

Tırpanlar için Aksesuarlar - Otomatik misina başlıkları

Kod	Tap&Go EVO		2 Plastik misinalı Tap&Go	4 ve 8 telli evrensel multiline	
	61459100	61459102	6112061A	63119013	4180057
	Ø 130 mm, M8x1,25 erkek sol + M10x1,25 dişi sol, dönüş yönü saatin tersi yönde	Ø 130 mm, M10x1,25 dişi sol, dönüş yönü saatin tersi yönde	Ø 160 mm, M10x1,25 dişi sol, dönüş yönü saatin tersi yönde	Ø 4,7"/120 mm, 4 tel, Platin-Cut delik 20-25,4 mm "Multiline Pro Head", alüminyum	Ø 3,15"/80 mm, 8 misina, dört kısımlı alüminyum "superpro" delik 20-25,4 mm
	Misinasız makara 63120010R	Misinasız makara 63120010R	Komple misina makarası 63032003BR		
	Plastik topuz 63120011R	Plastik topuz 63120011R			
Misina Ø	2,40 mm	3,00 mm	3,50 mm	3,50 mm	3,50 mm
TR 61 E					
TR 91 E					
BCi 30					
SPARTA 25 TR / SPARTA 250 TR					
SPARTA 250 S	○				
SPARTA 25 / SPARTA 250 T	○				
SPARTA 381 S	○	○		○	○
SPARTA 381 T	○	○		○	○
SPARTA 441 S	○	○		○	○
SPARTA 441 T	○	○		○	○
SPARTA 441 BP	○	○		○	○
BC 241 S	○				
BC 241 T	○				
BC 270 S	○				
BC 270 T	○				
BC 300 S	○				
BC 300 T	○			○	○
BC 241 D	○				
BC 300 D	○				
BC 350 S	○	○	○	○	○
BC 350 T	○	○	○	○	○
BCH 400 S	●	○		○	○
BCH 40 T / BCH 400 T	●	○		○	○
BCH 40 BP / BCH 400 BP	●	○		○	○
BC 400 S		○		○	○
BC 400 T		○		○	○
741	○	○	○	○	○
746 S	○	○		○	○
746 T	○	○	○	○	○
753 T	○	○	○	○	○
755 MASTER	○	○	●	○	○
BC 530 S	○	○		○	○
BC 530 T	○	○	○	○	○
BC 550 MASTER	○	○	●	○	○
BCF 430	○	○	○	○	○
446 BP ERGO	○	○		○	○
453 BP ERGO	○	○		○	○
BCF 530	○	○		○	○
BC 360 4S	○				
BC 360 4T	○				
ÜRETİM DIŞI					
BC 430 S	○	○	○	○	○
BC 430 TL	○	○	○	○	○
753 S	○	○		○	○

● standart donanım ○ uyumlu donanımlar

Tırpanlar için Aksesuarlar - Otomatik misina başlıkları



Speed&Go



Speed&Go: misinanın neredeyse 10 saniyede sarılmasını sağlayan devrimci bir sistem yükleme kolaylığı, hızlılığı ve kolaylığı için dünya çapında devrimci yenilik.

Başlık dolumu zaten sarılı olan ve kullanıma hazır misina disketi aracılığıyla yapılmaktadır, açılış kolaydır ve alet gerektirmez. Silindir hacmi 20 ve 40 cc arasında olan hacimli tırpanlar için önerilir.

Ambalaj şunları içermektedir:

- Speed&Go Otomatik Misina Başlığı
- Misina disketi M (Ø 2,4 mm)
- Adaptör M10x1.25 Dişi sol

Teknik özellikler:

- Speed&Go kolay doldurma sistemi
- Tap&Go misina çıkarma sistemi
- Değiştirilebilir alüminyum göz delikleri
- Değiştirilebilir düşük profilli topuz
- Cam elyafı ile güçlendirilmiş yapı

Yeniden doldurmak için 10 saniye ve 3 basit işlem yeterlidir

1



İki yan dil üzerine müdahale ederek...

herhangi alete gerek kalmadan bir tıklama ile açınız.

2



Misininin iki ucunu halkalardan geçirerek...

alüminyum plaka üzerine bir disket yerleştiriniz.

3



Kapatın!

Hafif bir basınç uygulayarak yarım iki kabuğu hizalayın & GO...

Yenilikçi disketli doldurma sisteminin 2 ebadı mevcuttur:

- M: Ø 2,4 mm / .095" (7 m doldurma / 275")
- L: Ø 3,0 mm / .118" (5,5 m doldurma / 216")

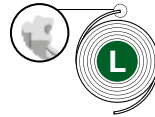
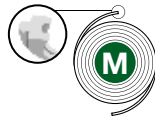

	Otomatik misina başlığı	Kod	Misina		Doldurma	Kod
	Ø 130 mm	63139001	Ø 2,4 mm		N° 3 adt tel Ø 2,4 mm – M	63040300
					N° 10 adt tel Ø 2,4 mm – M	63040302
					N° 3 adt tel Ø 3,0 mm – L	63040301
					N° 10 adt tel Ø 3,0 mm – L	63040303

Tırpanlar için Aksesuarlar - Otomatik misina başlıkları



Yeni **LOAD&GO**



Akıllı otomatik misina başlığı: yeniden doldurmak için gereken süre yirmi dakikadır, işlem için hiçbir alet gerekmez, hiçbir güçlükle karşılaşılmaz.

Metal ile güçlendirilmiş opsiyonel topuz ile ekstra kullanım süresi.

Her tür motorlu tırpanlar için uygundur; gerek özel kullanım için gerekse profesyoneller için.

Ambalaj şunları içermektedir	Ø 103 mm	Ø 110 mm	Ø 130 mm	Ø 130 mm	Teknik özellikler:
Load&Go otomatik misina başlığı	•	•	•	•	
2,0 mm tel	Pro-Silent	-	-	-	- Load&Go kolay doldurma sistemi
2,4 mm tel	-	Greenline	Greenline	o	- Tap&Go misina çıkarma sistemi
3,0 mm tel	-	-	Greenline	First	- Değiştirilebilir, alüminyum, takviyeli göz delikleri
M10x1,25 Dişi sol adaptör	•	•	•	•	- Güçlendirilmiş altıgen topuz*
Plastik topuz	•	•	•	o	- Takviyeli plastikten yapılmış gövde
Metal topuz	-	-	o	•	

• standart donanım o uyumlu donanımlar

Yeniden doldurmak için 20 saniye ve 3 basit işlem yeterlidir

1



YERLEŞTİR...

Göz deliklerini hizalayın. Misinayı bir göz deliğinin içinden otomatik misina başlığına geçirin ve aynı uzunlukta iki şerit elde edinceye kadar karşı delikten dışarı çıkarın.



* Misinanın kalınlığı ve uzunluğu, misinanın yeniden sarılması için daha fazla enerji gerektirdiği zaman

2



&...

Kanatlı topuzu saatin tersi yönde döndürün.



Anahtar karşılık gelen altıgen yuvasına sokunuz.

3



HAZIR!

Otomatik misina başlığı kullanıma hazırdır



Saat yönünde dönme.















Ø 103 mm	Topuz	Kod	Misina	Standart adaptörler	Minimum miktar	Motor
	Plastik	63149001	Ø 2,0 mm	M8x1,25 dişi sol	20	20 – 25 cc
Mevcut yedek parçalar						
	Topuz	63140005R	-	-	5	
	Misinasız makara	63100020R	-	-	1	
Ø 110 mm	Topuz	Kod	Misina	Standart adaptörler	Minimum miktar	Motor
	Plastik	63109002	Ø 2,4 mm	M10x1,25 dişi sol	20	20 – 30 cc
Mevcut yedek parçalar						
	Topuz	63100007R	-	-	5	
	Misinasız makara	63100020R	-	-	1	
Ø 130 mm	Topuz	Kod	Misina	Standart adaptörler	Minimum miktar	Motor
	Plastik	63129008	Ø 2,4 mm + Ø 3,0 mm	M10x1,25 dişi sol	20	20 – 55 cc
	Metal	63129015	Ø 3,0 mm	M10x1,25 dişi sol	20	30 – 55 cc
Mevcut yedek parçalar						
	Topuz	63120007AR	-	-	5	
	Misinasız makara	63120020AR	-	-	1	
	Takviyeli topuz	63120030AR	-	-	5	

Tırpanlar için Aksesuarlar - Otomatik misina başlıkları



Speed&Go ve Load&Go otomatik misina başlıkları için adaptör kiti

Özel çantada 120 adet adaptör bulunur (her tür parça için pim özellikleri ve yiv adımı farklı 12 adet adaptör). Uyumluluk tablosu, motorlu tırpanın marka ve modeline göre otomatik misina başlığı adaptörü tipinin hızlı şekilde belirlenmesini sağlayarak, farklı üreticiler tarafından üretilen ve dünya pazarında yer alan modellerin büyük çoğunluğu için tam uyumluluk garanti eder. En çok kullanılan kodları minimum miktar 10 parça olacak şekilde sipariş etmek mümkündür.

		Adaptör kiti		Kod
		Rakip modelleri ile uyumlu 12 adet adaptörden oluşan komple kit		63120021B
Mevcut yedek parçalar				
	Standart insörtler	Kod	Minimum miktar	
	M8x1,25LHF	63120046	10	
	M10x1LHF	63120047	10	
	M10x1,5LHF	63120050	10	
	M12x1,25LHF	63120051	10	
	M12x1,5LHF	63120052	10	
	M10x1,25LHM	63120048	10	
	M10x1,5LHM	63120049	10	
	M7x1LHM	63120045	10	
	3/8-24FLHF	63120054	10	
	M12x1,75LHF	63120053	10	
	M14x1,5LHF	63120055	10	
	M8x1,25LHM	63120042R	10	
Kutusuz 10 parçalı kit				
	M10x1,25LHF	63120041R	10	





Tırpanlar için Aksesuarlar - Otomatik misina başlıkları

Çanta içinde 12 adaptör kitli universal									
Tap&Go EVO		Speed&Go		Plastik topuzlu, metal topuzlu ve yeniden misina doldurma sistemli Load&Go					
Kod	61459100	61459102	63139001		63149001		63109002	63129008	63129015
	Ø 130 mm, M8x1,25 erkek sol + M10x1,25 dişi sol, dönüş yönü saatın tersi yönde	Ø 130 mm, M10x1,25 dişi sol, dönüş yönü saatın tersi yönde	Ø 130 mm, M10x1,25 dişi sol, dönüş yönü saatın tersi yönde		Ø 103 mm, M8x1,25 dişi sol, dönüş yönü saatın tersi yönde		Ø 110 mm, M10x1,25 dişi sol, dönüş yönü saatın tersi yönde	Ø 130 mm, plastik topuz, 1 adet M10x1,25 sol dişi insört, Ø 2,40 ve 3,00 mm misina, rotasyon saat yönünün tersine	Ø 130 mm, plastik topuz, 1 adet M10x1,25 sol dişi insört, Ø 3,00 mm misina, rotasyon saat yönünün tersine
	Misinasız makara 63120010R	Misinasız makara 63120010R	N° 3 dolun M 63040300	N° 3 dolun L 63040301	Misinasız makara 63100020R	Misinasız makara 63100020R	Misinasız makara 63120020AR	Misinasız makara 63120020AR	Misinasız makara 63120020AR
	Plastik topuz 63120011R	Plastik topuz 63120011R	N° 10 dolun M 63040302	N° 10 dolun L 63040303	Plastik topuz 63140005R	Plastik topuz 63100007R	Plastik topuz 63120007AR	Plastik topuz 63120007AR	Plastik topuz 63120007AR
							Metal topuz, opsiyonel 63120030AR	Metal topuz, standart 63120030AR	Metal topuz, standart 63120030AR
Tel Ø	2,40 mm	3,00 mm	2,40 mm	3,00 mm	2,00 mm	2,40 mm	2,40 mm	3,00 mm	3,00 mm
TR 61 E									
TR 91 E									
BCi 30					●				
SPARTA 25 TR / SPARTA 250 TR					○				
SPARTA 250 S	○		○		○		○		
SPARTA 25 / SPARTA 250 T	○		○		○		○		
SPARTA 381 S	○	○	○	○				●	○
SPARTA 381 T	○	○	○	○				●	○
SPARTA 441 S	○	○	○	○				●	○
SPARTA 441 T	○	○	○	○				●	○
SPARTA 441 BP	○	○	○	○				●	○
BC 241 S	○		○		○		●		
BC 241 T	○		○		○		●		
BC 270 S	○		○			○	●		
BC 270 T	○		○			○	●		
BC 300 S	○		○			○	●		
BC 300 T	○		○			○	●		
BC 241 D	○		○		○	●	○		
BC 300 D	○		○			○	●		
BC 350 S	○	○	○	○			○	●	○
BC 350 T	○	○	○	○			○	●	○
BCH 400 S	●	○							
BCH 40 T / BCH 400 T	●	○							
BCH 40 BP / BCH 400 BP	●	○							
BC 400 S		○						●	
BC 400 T		○						●	
741	○	○		○			○	●	○
746 S	○	○						●	○
746 T	○	○						●	○
753 T	○	○						●	○
755 MASTER	○	○						○	○
BC 530 S	○	○						○	●
BC 530 T	○	○						○	●
BC 550 MASTER	○	○						○	○
BCF 430	○	○		○			○	●	○
446 BP ERGO	○	○						●	○
453 BP ERGO	○	○						●	○
BCF 530	○	○						●	○
BC 360 4S	○		○				●	○	○
BC 360 4T	○		○				●	○	○
ÜRETİM DIŞI									
BC 430 S	○	○		○			○	●	○
BC 430 TL	○	○		○			○	●	○
753 S	○	○						●	○

● standart donanım ○ uyumlu donanımlar





Tırpanlar için Aksesuarlar - Diskler



Kod	Özel çelikten yapılmış ot bıçakları		Özel çelikten yapılmış 3 dişli diskler		Çelikten yapılmış 3 sabit bıçaklı disk
					
	4095567AR	4095675AR	4095637AR	4095638AR	4095643R
	Ø 10"/255 mm, kalınlık 1,6 mm, delik 25,4 mm	Ø 12"/305 mm, kalınlık 2,5 mm, delik 25,4 mm	Ø 9"/230 mm, kalınlık 1,4 mm, delik 25,4 mm	Ø 10"/255 mm, kalınlık 1,4 mm, delik 25,4 mm	Ø 10"/255 mm, kalınlık 1,4 mm, delik 25,4 mm
TR 61 E					
TR 91 E					
BCi 30					
SPARTA 25 TR / SPARTA 250 TR					
SPARTA 250 S			○	○	
SPARTA 25 / SPARTA 250 T			○	○	
SPARTA 381 S					
SPARTA 381 T					
SPARTA 441 S					
SPARTA 441 T		○		○	○
SPARTA 441 BP	○			○	○
BC 241 S					
BC 241 T					
BC 270 S			○	○	
BC 270 T			○	○	
BC 300 S	○			○	○
BC 300 T	○			○	○
BC 241 D					
BC 300 D	○			○	○
BC 350 S	○			○	○
BC 350 T	○			○	○
BCH 400 S	○	○	○	○	
BCH 40 T / BCH 400 T	○	○	○	○	
BCH 40 BP / BCH 400 BP	○	○	○	○	
BC 400 S				○	○
BC 400 T		○		○	○
741		○		○	○
746 S		○		○	○
746 T		○		○	○
753 T		○		○	○
755 MASTER		○		○	○
BC 530 S		○		○	○
BC 530 T		○		○	○
BC 550 MASTER		○		○	○
BCF 430		○		○	○
446 BP ERGO		○		○	○
453 BP ERGO		○		○	○
BCF 530		○		○	○
BC 360 4S	○			○	○
BC 360 4T	○			○	○
ÜRETİM DIŞI					
BC 430 S				○	○
BC 430 TL		○		○	○
753 S		○		○	○

• standart donanım ○ uyumlu donanımlar





Tırpanlar için Aksesuarlar - Diskler

Kod	Özel çelikten yapılmış 3 dişli diskler		Özel çelikten yapılmış 4 dişli diskler		
					
	4095673BR Ø 10"/255 mm, kalınlık 1,8 mm, delik 25,4 mm	4095674AR Ø 12"/305 mm, kalınlık 2,4 mm, delik 25,4 mm	4095681AR Ø 8"/200 mm, kalınlık 2,0 mm, delik 25,4 mm	4095568AR Ø 9"/230 mm, kalınlık 1,4 mm, delik 25,4 mm	4095563AR Ø 10"/255 mm, kalınlık 1,4 mm, delik 25,4 mm
TR 61 E					
TR 91 E					
BCi 30					
SPARTA 25 TR / SPARTA 250 TR					
SPARTA 250 S	○	○	○	○	○
SPARTA 25 / SPARTA 250 T	●	○	○	○	○
SPARTA 381 S	○				
SPARTA 381 T	●				
SPARTA 441 S	●				
SPARTA 441 T	●	○			○
SPARTA 441 BP	●	○			○
BC 241 S	●		○	○	○
BC 241 T	●		○	○	○
BC 270 S	●	○		○	○
BC 270 T	●	○		○	○
BC 300 S	●	○		○	○
BC 300 T	●	○		○	○
BC 241 D	●				
BC 300 D	●	○		○	○
BC 350 S	●	○			○
BC 350 T	●	○			○
BCH 400 S	○	○	○		○
BCH 40 T / BCH 400 T	○	○	○		○
BCH 40 BP / BCH 400 BP	○	○	○		○
BC 400 S	●	○			○
BC 400 T	●	○			○
741	●	○			○
746 S		○			○
746 T		○			○
753 T		○			○
755 MASTER		○			○
BC 530 S		○			○
BC 530 T		○			○
BC 550 MASTER		○			○
BCF 430	●	○			○
446 BP ERGO	●	○			○
453 BP ERGO	●	○			○
BCF 530	●	○			○
BC 360 4S	●	○			○
BC 360 4T	●	○			○
ÜRETİM DIŞI					
BC 430 S	●	○			○
BC 430 TL	●	○			○
753 S		○			○

● standart donanım ○ uyumlu donanımlar

Tırpanlar için Aksesuarlar - Diskler



Kod	Özel çelikten yapılmış 8 dişli diskler		Özel çelikten yapılmış 22 dişli diskler	Özel çelikten yapılmış 60 dişli diskler	
					
	4095565AR Ø 9"/230 mm, kalınlık 1,4 mm, delik 25,4 mm	4095065AR Ø 10"/255 mm, kalınlık 1,4 mm, delik 25,4 mm	4095666AR Ø 8"/200 mm, kalınlık 1,6 mm, delik 25,4 mm	4095636AR Ø 9"/230 mm, kalınlık 1,4 mm, delik 25,4 mm	4095635AR Ø 10"/255 mm, kalınlık 1,4 mm, delik 25,4 mm
TR 61 E					
TR 91 E					
BCi 30					
SPARTA 25 TR / SPARTA 250 TR					
SPARTA 250 S	○				
SPARTA 25 / SPARTA 250 T	○				
SPARTA 381 S					
SPARTA 381 T					
SPARTA 441 S					
SPARTA 441 T	○	○	○	○	○
SPARTA 441 BP				○	○
BC 241 S		○			
BC 241 T		○			
BC 270 S	○				
BC 270 T	○				
BC 300 S	○	○			
BC 300 T	○	○			
BC 241 D					
BC 300 D	○	○			
BC 350 S	○	○		○	○
BC 350 T	○	○		○	○
BCH 400 S					
BCH 40 T / BCH 400 T					
BCH 40 BP / BCH 400 BP					
BC 400 S	○	○	○	○	○
BC 400 T	○	○	○	○	○
741	○	○	○	○	○
746 S		○	○		○
746 T		○	○		○
753 T		○	○		○
755 MASTER		○	○		○
BC 530 S		○	○		○
BC 530 T		○	○		○
BC 550 MASTER		○	○		○
BCF 430		○			○
446 BP ERGO		○	○		○
453 BP ERGO		○			○
BCF 530		○			○
BC 360 4S	○	○		○	○
BC 360 4T	○	○		○	○
ÜRETİM DIŐI					
BC 430 S	○	○	○	○	○
BC 430 TL	○	○	○	○	○
753 S		○	○		○

• standart donanım ○ uyumlu donanımlar

Tırpanlar için Aksesuarlar - Diskler

Kod	Özel çelikten yapılmış 80 dişli diskler		Çalılıklar için özel çelikten yapılmış 3 dişli diskler		Özel çelikten yapılmış 2 kavisli dişli parçalayıcı diskler
	4095564AR Ø 9"/230 mm, kalınlık 1,4 mm, delik 25,4 mm	4095066AR Ø 10"/255 mm, kalınlık 1,4 mm, delik 25,4 mm	4095641BR Ø 10"/255 mm, kalınlık 3,0 mm, delik 25,4 mm	4095665BR Ø 12"/305 mm, kalınlık 3,0 mm, delik 25,4 mm	4095677AR Ø 12"/305 mm, kalınlık 3,0 mm, delik 25,4 mm
TR 61 E					
TR 91 E					
BCi 30					
SPARTA 25 TR / SPARTA 250 TR					
SPARTA 250 S					
SPARTA 25 / SPARTA 250 T					
SPARTA 381 S					
SPARTA 381 T					
SPARTA 441 S					
SPARTA 441 T	○	○	○		
SPARTA 441 BP	○	○	○	○	
BC 241 S					
BC 241 T					
BC 270 S					
BC 270 T					
BC 300 S			○		
BC 300 T			○		
BC 241 D					
BC 300 D			○		
BC 350 S	○	○	○		
BC 350 T	○	○	○		
BCH 400 S			○	○	
BCH 40 T / BCH 400 T			○	○	
BCH 40 BP / BCH 400 BP			○	○	
BC 400 S	○	○	○		
BC 400 T	○	○	○	○	○
741	○	○	○	○	○
746 S		○	○	●	○
746 T		○	○	●	○
753 T		○	○	●	○
755 MASTER		○	○	●	
BC 530 S		○	○	●	○
BC 530 T		○	○	●	○
BC 550 MASTER		○	○	●	
BCF 430		○	○	○	○
446 BP ERGO		○	○	○	○
453 BP ERGO		○	○	○	○
BCF 530		○	○	○	○
BC 360 4S	○	○	○		
BC 360 4T	○	○	○		
ÜRETİM DIŐI					
BC 430 S	○	○	○		
BC 430 TL	○	○	○	○	○
753 S		○	○	●	○

● standart donanım ○ uyumlu donanımlar







Tırpanlar için Aksesuarlar - Korumalar



Kod	Plastik korumalar									Metal korumalar		
	600 W Elektrikli tırpan için	BCh şarjlı tırpanlar için	850 W / 1000 W Elektrikli tırpan için	SPARTA TR için yanmalı tırpan için	BC 220/240 motorlu tırpanlar için	725 ERGO tırpanlar için	SPARTA tırpanlar için	BCH şarjlı tırpanlar için	38/46/53 cc tırpanlar için	25/30/34/38 cc tırpanlar için	22 Dişli disk için Ø 200 mm	60/80 Dişli disk için Ø 255
TR 61 E	•											
TR 91 E			•									
BCi 30		•										
SPARTA 25 TR / SPARTA 250 TR				•								
SPARTA 250 S							•					
SPARTA 25 / SPARTA 250 T							•					
SPARTA 381 S									○	•		○
SPARTA 381 T									○	•		○
SPARTA 441 S									○	•		○
SPARTA 441 T									○	•		○
SPARTA 441 BP										•		○
BC 241 S					•							
BC 241 T					•							
BC 270 S					○	•						
BC 270 T					○	•						
BC 300 S										•		
BC 300 T										•		
BC 241 D					•							
BC 300 D					•					•		
BC 350 S									•			○
BC 350 T									•			○
BCH 400 S								•				
BCH 40 T / BCH 400 T								•				
BCH 40 BP / BCH 400 BP								•				
BC 400 S									•		○	○
BC 400 T									•		○	○
741									•		○	○
746 S									•		○	○
746 T									•		○	○
753 T									•		○	○
755 MASTER									•		○	○
BC 530 S									•		○	○
BC 530 T									•		○	○
BC 550 MASTER									•		○	○
BCF 430										•		○
446 BP ERGO										•		○
453 BP ERGO										•		○
BCF 530										•		○
BC 360 4S									•			○
BC 360 4T									•			○
ÜRETİM DIŞI												
BC 430 S									•		○	○
BC 430 TL									•		○	○
753 S									•		○	○

• standart donanım ○ uyumlu donanımlar

Tırpanlar için Aksesuarlar - Askılar

Kod	Normal askı		Omuz yastıklı askı		Çift askı		Profesyonel askı
							
	4160463AR	60010143R	4179164R	4179172R	61200106R	63050018AR	63070003AR
	karabinalı	karabinasız	yastıklı	confort yastıklı	çift	hızlı çıkarma sistemli çift	profesyonel
TR 61 E		○					
TR 91 E		●					
BCi 30	●	○					
SPARTA 25 TR / SPARTA 250 TR	○	○					
SPARTA 250 S	●	○					
SPARTA 25 / SPARTA 250 T	●		○	○	○	○	○
SPARTA 381 S	●						
SPARTA 381 T					●		
SPARTA 441 S	●						
SPARTA 441 T					●		
SPARTA 441 BP							
BC 241 S	●						
BC 241 T			●				
BC 270 S	●	○					
BC 270 T			●	○	○	○	○
BC 300 S	●	○					
BC 300 T			●	○	○	○	○
BC 241 D							
BC 300 D	●	○					
BC 350 S	●	○					
BC 350 T			○	○	○	○	●
BCH 400 S	●						
BCH 40 T / BCH 400 T			○	○	●	○	○
BCH 40 BP / BCH 400 BP							
BC 400 S	●	○					
BC 400 T					○	○	●
741					●	○	○
746 S	●	○					
746 T							●
753 T							●
755 MASTER							●
BC 530 S	●	○					
BC 530 T							●
BC 550 MASTER							●
BCF 430							
446 BP ERGO							
453 BP ERGO							
BCF 530							
BC 360 4S	●	○	○	○			
BC 360 4T					○	●	○
ÜRETİM DIŞI							
BC 430 S	●	○					
BC 430 TL					○	○	●
753 S	●	○					

● standart donanım ○ uyumlu donanımlar

Tırpanlar için Aksesuarlar - Misinalar

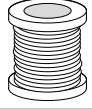

Seri	Tip	Çap		Uzunluk (m)	Mini blister	Uzunluk (m)	Blister	Uzunluk (m)	Bobin	Uzunluk (m)	Bobin
		mm	inç		Kod		1 lbs-0,450 Kg		4 lbs-1,8 Kg		22 lbs-10 Kg

Seri	Tip	Çap		Uzunluk (m)	Mini blister	Uzunluk (m)	Blister	Uzunluk (m)	Bobin	Uzunluk (m)	Bobin
		mm	inç		Kod		1 lbs-0,450 Kg		4 lbs-1,8 Kg		22 lbs-10 Kg
Pro-Silent	spiral	1,6	.065"	15	63040310						
		2,0	.080"	15	63040311	123	63040313				

Patentli ham maddeler karışımından oluşan yüksek kalitede tel, belirgin aerodinamik sarmal profili ile karakterize edilir. Havayı daha az dirençle keser, daha sessiz ve daha az titreşimli çalışma sunar. Güç tüketimini azaltıp yüksek kesme hızı sağlayarak, motorun ve akünün kullanım ömrünü artırdığı için özellikle akülü veya elektrikli makineler için uygundur.
Teknik özellikler: ot, yabani ot için idealdir.

Seri	Tip	Çap		Uzunluk (m)	Mini blister	Uzunluk (m)	Blister	Uzunluk (m)	Bobin	Uzunluk (m)	Bobin
		mm	inç		Kod		1 lbs-0,450 Kg		4 lbs-1,8 Kg		22 lbs-10 Kg
Greenline	kare	1,6	.065"	15	63040224A						
		2,0	.080"	15	63040225A						
		2,4	.095"	15	63040226A	87	63040104B	349	63040107A	1950	63042013
		2,7	.106"	15	63040182A	72	63040181A	280	63040240	1540	63042006
		3,0	.119"	15	63040227A	56	63040105C	223	63040108A	1250	63042008
		3,5	.139"	12	63040228A	41	63040174B	164	63040175A	920	63042001
		4,0	.157"			31	63040256A				

Aşınma ve kırılmaya karşı maksimum direnç garanti eden kopolimerlerden oluşan yüksek kaliteli misina.
Teknik özellikler: net ve temiz kesim; ot, yabani ot ve çalı çirpi için ideal; yüksek kesme hızı.

Seri	Tip	Çap		Uzunluk (m)	Mini blister	Uzunluk (m)	Blister	Uzunluk (m)	Bobin	Uzunluk (m)	Bobin
		mm	inç		Kod		1 lbs-0,450 Kg		4 lbs-1,8 Kg		22 lbs-10 Kg
Greenline	yuvarlak	2,4	.095"	15	63040229A	69	63040235A				
		2,7	.106"	15	63040277A	56	63040276A	217	63040279	920	63042007
		3,0	.119"	15	63040278A	44	63040206B	175	63040204A	720	63042009
		3,5	.139"			32	63040201B	129	63040273		

Kopmaya karşı direnç için maksimum esneklik ve aşınmaya karşı direnç için maksimum dayanıklılık garanti eden iki malzemeden oluşan profesyonel misina. Geleneksel misinalara kıyasla %30'a kadar daha uzun kullanım ömrü.
Teknik özellikler: ot, yabani ot, çalı ve sazlıklar için, taş ve duvar bulunan yerlerde dahi idealdir; yüksek kesim hızı.

Seri	Tip	Çap		Uzunluk (m)	Mini blister	Uzunluk (m)	Blister	Uzunluk (m)	Bobin	Uzunluk (m)	Bobin
		mm	inç		Kod		1 lbs-0,450 Kg		4 lbs-1,8 Kg		22 lbs-10 Kg
First	kare	2,4	.095"	15	63040231A	87	63040238A				
		3,0	.119"	15	63040280A	56	63040138B	223	63040271	1250	63042012
		3,5	.139"	12	63040288A	41	63040140B	164	63040266	920	63042015
		4,0	.157"			31	63040258A	123	63040260		

Aşınmaya, kırılmaya ve yapışmaya karşı direnç açısından maksimum performans sağlayan profesyonel tel; kesit çift katmanlıdır; iç makara kırılmaya karşı, dış kılıf ise aşınmaya karşı ileri derecede dirençlidir.
Teknik özellikler: ot, yabani ot, çalı, sazlıklar ve çalılıklar için, taş ve duvar bulunan yerlerde dahi idealdir; yüksek kesim hızı.

Seri	Tip	Çap		Uzunluk (m)	Mini blister	Uzunluk (m)	Blister	Uzunluk (m)	Bobin	Uzunluk (m)	Bobin
		mm	inç		Kod		1 lbs-0,450 Kg		4 lbs-1,8 Kg		22 lbs-10 Kg
Titanium	kare	3,0	.119"			56	63040208B	168	63040212A*	1250	63042003
		3,5	.139"			41	63040209B	123	63040213A*	920	63042004

Maksimum kesme performansları sağlayan ve geleneksel tellere nazaran %40'a varan daha fazla kullanım ömrü ile ürün gamının zirvesinde, yenilikçi profesyonel tel. Çift katmanlı kesit: iç makara kırılmaya karşı, dış kılıf ise aşınmaya karşı ileri derecede dirençlidir. 280°C'ye kadar varan sıcaklıklara karşı yüksek direnç.
Teknik özellikler: ot, yabani ot, çalı, sazlıklar ve çalılıklar için, taş ve duvar bulunan yerlerde dahi idealdir; yüksek kesim hızı.

Seri	Tip	Çap		Uzunluk (m)	Mini blister	Uzunluk (m)	Blister	Uzunluk (m)	Bobin	Uzunluk (m)	Bobin
		mm	inç		Kod		1 lbs-0,450 Kg		4 lbs-1,8 Kg		22 lbs-10 Kg
Platin-Cut	tırtıklı kare	2,7	.106"	15	63040234A	57	63040242A				
		3,0	.119"			44	63040244A	175	63040246		
		3,5	.139"			32	63040249A	128	63040252	780	63042002
		4,0	.157"			25	63040262A	99	63040264		

Maksimum esneklik ve aşınma direnci sağlayan yenilikçi profesyonel tel. Maksimum kesme performansı garanti etmek için güçlendirilmiş testere dişi profil.
Teknik özellikler: net ve temiz kesim; Ø 12 mm'ye kadar olan ot, yabani ot, çalı, sazlıklar ve çalılıklar için ideal; yüksek kesme hızı; geleneksel bir tele göre daha sessiz.

Seri	Tip	Çap		Uzunluk (m)	Mini blister	Uzunluk (m)	Blister	Uzunluk (m)	Bobin	Uzunluk (m)	Bobin
		mm	inç		Kod		1 lbs-0,450 Kg		4 lbs-1,8 Kg		22 lbs-10 Kg
Saw-Blade Gold	testere dişi	3,0	.119"			37	63040248B				
		3,5	.139"			27	63040254B	143	63040275		

* Ambalajlama 3 lbs - 1,350 Kg ağırlığında makarada titanyum

Tırpanlar için Aksesuarlar - Misinalar



Önerilen silindir hacmi



Önerilen donanım

elektrikli tırpanlar	22 cc	25 cc	30 cc	35 cc	40 cc	44 cc	50 cc üzeri	Tap&Go Ø 105	Tap&Go Ø 109	Tap&Go Ø 130-160	Load&Go Ø 103	Load&Go Ø 110	Load&Go Ø 130	Multiline	Ot	Yabani ot, çalı	Sazlıklar, ufak çalılıklar	Ormanaltı bitkileri	Kaldırımlar, park yerleri
-------------------------	-------	-------	-------	-------	-------	-------	----------------	-----------------	-----------------	---------------------	------------------	------------------	------------------	-----------	----	-----------------	-------------------------------	------------------------	------------------------------

	•	•						•	•		•				•				
	•	•	•					•	•	•	•	•			•				

	•	•						•	•		•				•				
	•	•	•					•	•	•	•	•			•				
		•	•	•					•	•	•	•	•		•	•			
			•	•	•				•	•	•	•	•	•	•	•	•		
									•	•	•	•	•	•	•	•	•	•	

		•	•	•	•				•	•		•	•		•	•			
			•	•	•				•	•	•	•	•		•	•	•		
									•	•	•	•	•	•	•	•	•	•	
									•	•	•	•	•	•	•	•	•	•	

		•	•	•	•			•	•	•	•	•	•		•	•	•		
								•		•	•	•	•	•	•	•	•	•	
									•	•	•	•	•	•	•	•	•	•	

					•	•	•			•	•	•	•		•	•	•		
										•	•	•	•	•	•	•	•	•	

			•	•	•	•				•	•	•	•		•	•	•		
										•	•	•	•	•	•	•	•	•	
										•	•	•	•	•	•	•	•	•	

					•	•	•			•	•	•	•		•	•	•	•	
										•	•	•	•	•	•	•	•	•	

Her yeşil alan için çim kesimi ve ölçüye göre çözümler.

Teknoloji ve konfor

Oleo-Mac çeşitli yeşil alanların kesimi için farklı araçlar sunmaktadır. İtmeli çim biçme makinesi, çevikliğin en fazla talep edilen özellik olduğu zamanlarda, dar alanlar için idealdir; çekmeli çim biçme makinesi ise büyük boyutlardaki bahçelerle uğraşanlar için tasarlanmıştır. Modellerimiz, tüm olası gereksinimlere cevap veren teknik özelliklerle de öne çıkmaktadır: kesim yüksekliği her çark üzerinde bağımsız olabilir veya merkezileştirilebilir, çalıştırma manuel veya elektrikli olabilir, batarya, benzin veya elektrikle besleme. Profesyonel çim biçme makineleri, şanzıman, çelikten ön tamponlar, alüminyum tekerlekler ve güçlendirilmiş kaporta sayesinde, düzensiz alanlar da dahil, daha büyük yüzeyler üzerinde üstün performansı ile ayırt edilir.



1 Kesim yüksekliği ayarlama sistemi, düğmeli ve kullanışlı bir kol aracılığıyla çalışır (**ALLROAD EXA 4, ALLROAD ALUMINIUM, ALUMINIUM PRO**).

2 Büyük boyutlu tekerlekler en engebeli arazilerde bile çalışmak için idealdir (**ALLROAD PLUS 4, ALLROAD EXA 4, ALLROAD ALUMINIUM, ALUMINIUM PRO**).



3 "Instart" akülü elektrikli marşlı motor (**G 48 TBXE ALLROAD PLUS 4, G 53 TBXE ALLROAD PLUS 4, MAX 53 TBXE ALLROAD ALUMINIUM**).

4 "4-cutting device": Malçlama, toplama, standart yan tahliye ve arka tahliye için yönlendirici (**ALLROAD PLUS 4, ALLROAD EXA 4**).



5 Alüminyumdan yapılmış tekerleklerle donatılmış **LUX 55** ve **ALUMINIUM PRO** serisi: En zorlu çalışmalar karşısında dahi maksimum direnç.

6 Ortadan bağlantılı yeni ergonomik gidon ile donatılmış **EXA 4** serisi: Her yüksekliğe ayarlanabilir ve depolamayı kolaylaştırmak için katlanabilir.



7 3 Vitesli transmisyon, ilerleme hızının çalışma ve arazi tipine göre ayarlanmasını sağlar (**LUX 55 TBI, LUX 55 HXF**).

8 Çim sepeti "dolmuş" göstergesi sepetin boşaltılması gerektiğini bildirir, böylece seviye kontrolü için çalışmaya ara verme zorunluluğunu ortadan kaldırır ve fazla dolulardan dolayı çimlerin taşması engellenir. (**içten yanmalı COMFORT PLUS, ALLROAD PLUS 4, ALLROAD EXA 4, ALLROAD ALUMINIUM, ALUMINIUM PRO**).



Çim biçme makinesi seçim kılavuzu

		EV / ÇİFTÇİ	YARI PROFESYONEL / ÇİFTÇİ	KENTSEL
BAHÇEDEKİ ÇİMLERİN	Elektrikli Çim Biçme Makinesi	K 35 P / K 40 P G 44 PE COMFORT PLUS G 48 PE COMFORT PLUS		
	Akülü Çim Biçme Makinesi	Gi 44 P / Gi 48 P / Gi 48 T		
	COMFORT PLUS itmeli Çim Biçme Makinesi		G 44 PK / G 44 PB G 48 PK / G 48 PBQ	
	COMFORT PLUS şanzımanlı Çim Biçme Makinesi		G 44 TK / G 48 TK / G 48 TKE / G 48 TBQ / G 48 TBX G 53 TK / G 53 TKE / G 53 TBX	
	ALLROAD PLUS 4 şanzımanlı Çim Biçme Makinesi		G 48 TK / G 48 TKE / G 48 TBR / G 48 TBXE G 53 TK / G 53 TBX / G 53 TBXE / G 53 THX / G 53 VK	
	ALLROAD EXA 4 şanzımanlı Çim Biçme Makinesi		G 53 TK / G 53 TBX	
	ALLROAD ALUMINIUM şanzımanlı Çim Biçme Makinesi		MAX 48 TK MAX 53 TK / MAX 53 TBX / MAX 53 TBXE / MAX 53 VBD / MAX 53 THX	
	ALUMINIUM PRO şanzımanlı Çim Biçme Makinesi		MAX 53 TK / MAX 53 VBD	
	LUX 55 şanzımanlı profesyonel Çim Biçme Makinesi		LUX 55 TBD / LUX 55 TBI / LUX 55 HXF	

Makinesinde doğru bakım

- Yağ seviyesini ve benzin seviyesini belirli aralıklarla kontrol edin (benzinli motora sahip olması halinde).
- Kesme bölgesini (gövdealtı), toplama torbasını ve tüm makineyi düzenli olarak iyice temizleyin.
- Bıçak keskinliğini belirli aralıklarla kontrol edin.
- Hava filtresini belirli aralıklarla kontrol edin ve temizleyin (içten yanmalı motorlu modellerde).
- Motor yağını belirli aralıklarla kontrol edin ve gerekirse değiştirin, transmisyon sisteminin kayış ve kasmağını kontrol edin, hız değiştiricisini iyice temizleyin, tekerlek rulmanlarını kontrol edin ve gerekirse yağlayın.

Elektrikli Çim Bıçme Makineleri

Evlere ait yeşil alanlar için zaman içinde uzun süreli kullanımlara dayanıklı olmasının yanı sıra, çok yönlü ve kullanışlı araçlara ihtiyaç vardır. Elektrikli motorlu tırpan, küçük ve orta boyutlardaki yüzeylerin bakımı için uygundur. Bahçelerde ve yeşil alanlarda etkili, basit, işlevsel ve sessiz şekilde çalışırlar. Elektrikli motorlu tırpanlar, içten yanmalı motorlardan üç kat daha fazla avantaj sağlamaktadır: yakıt dolumu gerektirmez, çevresel emisyonları azaltır ve ses emisyonlarını önemli ölçüde düşürür.

300 m²

K 35 P

550 m²

K 40 P

Şase	ABS	ABS
Elektrikli motor gücü	1,1 kW	1,3 kW
Kesme genişliği	33 cm	38 cm
İlerleme	itmeli	itmeli
Kesme ayarı	bağımsız	bağımsız
Kesme yüksekliği	20-36-52 mm	28-44-60 mm
Sepet kapasitesi	25 L	40 L
Malçlama/Yandan tahliye	mevcut değil/mevcut değil	mevcut değil/mevcut değil
Ağırlık	12,2 Kg	15,0 Kg

600-800 m²

G 44 PE COMFORT PLUS

700-800 m²

G 48 PE COMFORT PLUS

Şase	çelik	çelik
Elektrikli motor gücü	1,5 kW	1,6 kW
Kesme genişliği	41 cm	46 cm
İlerleme	itmeli	itmeli
Kesme ayarı	bağımsız	bağımsız
Kesme yüksekliği	28 ila 75 mm	28 ila 75 mm
Sepet kapasitesi	60 L	60 L
Malçlama/Yandan tahliye	mevcut değil/mevcut değil	mevcut değil/mevcut değil
Ağırlık	21,0 Kg	24,0 Kg

Şarjlı Çim Biçme Makineleri

Çim biçme makinesinde de akülü kullanım, benzinli motorları aratmayacak önemli faydalar sağlar. **Gi 44** ve kendinden tahrikli versiyonu bulunan **Gi 48** ile, çim-ot biçmede kullanım kolaylığı, gürültü seviyelerinde azalma sağlanır ve egzoz gazları tamamen ortadan kalkar. Kış mevsiminde kullanımdan kaldırırken depoyu boşaltma, bujilerin değiştirilmesi, filtrenin temizlenmesi ve karışımın boşaltılması gereklilikleri akülü motorlar için artık sadece eski bir hatıradır, hem de performanstan feragat etmeksizin. **Gi 44** ve **Gi 48**'in her ikisi de, özerkliği 5 Ah'lık iki aküye kadar genişletmek ve kesme yüzeyini daha da büyütmek için çift akü yuvası ile donatılmıştır. Her iki makinenin de gövdesi çelik olup, kesme yüksekliklerini ve kapasitif çim toplama sepetlerini ayarlamak için merkezi kontroller ile donatılmışlardır. 4'ü 1 arada kesme fonksiyonlu **Gi 48** modelleri aynı zamanda sepetsiz çim kesme, malçlama sistemi veya yandan boşaltma imkanları da sunmaktadır.



	 Gi 44 P *	 Gi 48 P **	 Gi 48 T **
Motor tipi	Fırçasız	Fırçasız	Fırçasız
Voltaj	40 V	40 V	40 V
Maks. akü sayısı	en fazla 2	en fazla 2	en fazla 2
Çalıştırma aküsü	Bi 2,5 OM / Bi 5,0 OM	Bi 5,0 OM	Bi 5,0 OM
Maksimum motor gücü	750 W	1250 W	1250 W
Gövde malzemesi	çelik	çelik	çelik
Kendinden ilerlemeli	itmeli	itmeli	kendinden tahrikli
Kesme çapı	41 cm	46 cm	46 cm
Kesme yüksekliği	28 ila 75 mm	28 ila 75 mm	28 ila 75 mm
Toplama sepeti kapasitesi	70 L	70 L	70 L
Malçlama	no	evet	evet
Yan tahliye	no	evet	evet
Sepetsiz kesme	evet	evet	evet
Tekerleklerin çapı	200/200 mm	200/280 mm	200/280 mm
Ses basıncı / gücü seviyesi	80/91,6 dB(A)	80/91,6 dB(A)	80/91,6 dB(A)
Titreşim seviyeleri	< 2,5 m/sn ²	< 2,5 m/sn ²	< 2,5 m/sn ²
Çalışma otonomisi			
AREA 1 x 2,5 Ah	≤ 200 m ²	-	-
AREA 2 x 2,5 Ah	≤ 400 m ²	-	-
AREA 1 x 5,0 Ah	≤ 400 m ²	≤ 600 m ²	≤ 500 m ²
AREA 2 x 5,0 Ah	≤ 800 m ²	≤ 1200 m ²	≤ 1000 m ²
Aküsüz boş ağırlık	23 Kg	27 Kg	29 Kg
Şarj süresi	110' (2,5 Ah) / 220' (5,0 Ah)	110' (2,5 Ah) / 220' (5,0 Ah)	110' (2,5 Ah) / 220' (5,0 Ah)

* 2019 ilkbaharından itibaren tedarik edilebilir. * 2019 yazından itibaren tedarik edilebilir.

* 2019 yazından itibaren tedarik edilebilir.

COMFORT PLUS itmeli Çim Bıçme Makineleri

İtmeli motorlu tırpanlar 1.400 m²'den daha büyük olmayan yüzeylerin bakımıyla ilgilenen özel kullanıcılar için iyi bir çözümdür. **COMFORT PLUS** serisi, ergonomik çözümlere ve işlevsel tasarıma özel bir dikkat atfedilerek tasarlanmıştır. Çelik kaporta donanımı makinelere büyük bir dayanıklılık ve sağlamlık sağlamaktadır.



800-1000 m²



800-1000 m²



G 44 PK COMFORT PLUS

G 44 PB COMFORT PLUS

Şase	çelik	çelik
Silindir hcm.	140 cm ³	125 cm ³
Motor marka/model	Emak K 600 OHV	Briggs & Stratton 450 E serisi
Kesme genişliği	41 cm	41 cm
İlerleme	itmeli	itmeli
Kesme ayarı	bağımsız	bağımsız
Kesme yüksekliği	28-75 mm	28-75 mm
Sepet kapasitesi	70 L	70 L
Malçlama/Yandan tahliye	mevcut değil/mevcut değil	mevcut değil/mevcut değil
Ağırlık	24,0 Kg	23,4 Kg



1000-1400 m²



1000-1400 m²



G 48 PK COMFORT PLUS

G 48 PBQ COMFORT PLUS

Şase	çelik	çelik
Silindir hcm.	140 cm ³	140 cm ³
Motor marka/model	Emak K 600 OHV	Briggs & Stratton 550 E serisi
Kesme genişliği	46 cm	46 cm
İlerleme	itmeli	itmeli
Kesme ayarı	bağımsız	bağımsız
Kesme yüksekliği	28-75 mm	28-75 mm
Sepet kapasitesi	70 L	70 L
Malçlama/Yandan tahliye	opsiyonel/mevcut değil	opsiyonel/mevcut değil
Ağırlık	25,4 Kg	24,4 Kg

COMFORT PLUS şanzımanlı Çim Biçme Makineleri

Otomatik tahrikli motorlu tırpanlar, yamaçlarda ve yabancı otlu alanlarda çalışmak için daha fazla önerilmektedir. Otomatik tahrikli motorlu tırpanların başlıca özelliği tekerleklerin motora bağlanmasıdır. Yapısal donanımı sayesinde, makineyi itmek daha az yorucudur ve kesim manevraları önemli derecede optimize edilmiştir. **COMFORT PLUS** tek hızlı çekmeli seri geniş alanlar ve ulaşılması güç araziler veya hafif eğimli araziler için ideal çözümdür. Ayrıca rahat ve zahmetsiz bir çalıştırma için akülü, elektrikle çalıştırılan **TKE** modelleri de mevcuttur.



G 44 TK COMFORT PLUS

G 48 TK COMFORT PLUS

G 48 TKE COMFORT PLUS

Şase	çelik	çelik	çelik
Silindir hcm.	139 cm ³	139 cm ³	166 cm ³
Motor marka/model	Emak K 605 OHV	Emak K 605 OHV	Emak K 655i OHV marşlı
Kesme genişliği	41 cm	46 cm	46 cm
İlerleme (hız)	kendi yürür (3,6 Km/sa)	kendi yürür (3,6 Km/sa)	kendi yürür (3,6 Km/sa)
Kesme ayarı	merkezi	merkezi	merkezi
Kesme yüksekliği	28 ila 75 mm	28 ila 75 mm	28 ila 75 mm
Sepet kapasitesi	70 L	70 L	70 L
Malçlama/Yandan tahliye	mevcut değil/mevcut değil	opsiyonel/mevcut değil	opsiyonel/mevcut değil
Ağırlık	28,3 Kg	30,4 Kg	31,5 Kg

* 2019 yazından itibaren tedarik edilebilir.



G 48 TBQ COMFORT PLUS

Şase	çelik
Silindir hcm.	140 cm ³
Motor marka/model	Briggs & Stratton 550 E serisi
Kesme genişliği	46 cm
İlerleme (hız)	şanzımanlı (3,6 Km/sa)
Kesme ayarı	merkezi
Kesme yüksekliği	28-75 mm
Sepet kapasitesi	70 L
Malçlama/Yandan tahliye	opsiyonel/mevcut değil
Ağırlık	28,4 Kg



COMFORT PLUS şanzımanlı Çim Biçme Makineleri



G 48 TBX COMFORT PLUS



G 53 TK COMFORT PLUS

Şase	çelik
Silindir hcm.	150 cm ³
Motor marka/model	Briggs & Stratton 625 E OHV serisi
Kesme genişliği	46 cm
İlerleme (hız)	şanzımanlı (3,6 Km/sa)
Kesme ayarı	merkezi
Kesme yüksekliği	28-75 mm
Sepet kapasitesi	70 L
Malçlama/Yandan tahliye	opsiyonel/mevcut değil
Ağırlık	30,6 Kg

Şase	çelik
Silindir hcm.	166 cm ³
Motor marka/model	Emak K 655 OHV
Kesme genişliği	51 cm
İlerleme (hız)	şanzımanlı (3,6 Km/sa)
Kesme ayarı	merkezi
Kesme yüksekliği	28-75 mm
Sepet kapasitesi	70 L
Malçlama/Yandan tahliye	opsiyonel/mevcut değil
Ağırlık	31,8 Kg



G 53 TKE COMFORT PLUS



G 53 TBX COMFORT PLUS

Şase	çelik
Silindir hcm.	166 cm ³
Motor marka/model	Emak K 655i OHV - elektrikle çalıştırma
Kesme genişliği	51 cm
İlerleme (hız)	şanzımanlı (3,6 Km/sa)
Kesme ayarı	merkezi
Kesme yüksekliği	28-75 mm
Sepet kapasitesi	70 L
Malçlama/Yandan tahliye	opsiyonel/mevcut değil
Ağırlık	32,9 Kg

Şase	çelik
Silindir hcm.	150 cm ³
Motor marka/model	Briggs & Stratton 625 E OHV serisi
Kesme genişliği	51 cm
İlerleme (hız)	şanzımanlı (3,6 Km/sa)
Kesme ayarı	merkezi
Kesme yüksekliği	28-75 mm
Sepet kapasitesi	70 L
Malçlama/Yandan tahliye	opsiyonel/mevcut değil
Ağırlık	31,6 Kg

* 2019 yazından itibaren tedarik edilebilir.

ALLROAD PLUS 4 şanzımanlı Çim Biçme Makineleri

ALLROAD PLUS 4 serisi, arkadan toplama işlevine ek olarak malçlama işlevi standart olarak verilen yandan boşaltma işlevini de içermektedir. Tek hızda çekme veya değişken hız sürücüsü ile (**VK** modeli) artan tekerlek boyutu ile birlikte engebeli arazilerde dahi daha iyi bir akıcılık sağlar. Disponibili anche i modelli **TBXE** e **TKE** con avviamento elettrico a batteria, per una partenza comoda e senza alcuno sforzo.



G 48 TK ALLROAD PLUS 4



G 48 TKE ALLROAD PLUS 4



G 48 TBR ALLROAD PLUS 4

Şase	çelik	çelik	çelik
Silindir hcm.	166 cm ³	166 cm ³	140 cm ³
Motor marka/model	Emak K 655 OHV	Emak K 655i OHV marşlı	Briggs & Stratton 575 EX OHV serisi
Kesme genişliği	46 cm	46 cm	46 cm
İllerleme (hız)	şanzımanlı (3,6 Km/sa)	şanzımanlı (3,6 Km/sa)	şanzımanlı (3,6 Km/sa)
Kesme ayarı	merkezi	merkezi	merkezi
Kesme yüksekliği	28-75 mm	28-75 mm	28-75 mm
Sepet kapasitesi	70 L	70 L	70 L
Malçlama/Yandan tahliye	standart/standart	standart/standart	standart/standart
Ağırlık	36,0 Kg	37,1 Kg	33,2 Kg

* 2019 yazından itibaren tedarik edilebilir.



G 48 TBXE ALLROAD PLUS 4

Şase	çelik
Silindir hcm.	163 cm ³
Motor marka/model	Briggs & Stratton 675 iS OHV serisi
Kesme genişliği	46 cm
İllerleme (hız)	şanzımanlı (3,6 Km/sa)
Kesme ayarı	merkezi
Kesme yüksekliği	28-75 mm
Sepet kapasitesi	70 L
Malçlama/Yandan tahliye	standart/standart
Ağırlık	36,0 Kg

ALLROAD PLUS 4 şanzımanlı Çim Biçme Makineleri



G 53 TK ALLROAD PLUS 4



G 53 TBX ALLROAD PLUS 4



G 53 TBXE ALLROAD PLUS 4

Şase
Silindir hcm.
Motor marka/model
Kesme genişliği
İlerleme (hız)
Kesme ayarı
Kesme yüksekliği
Sepet kapasitesi
Malçlama/Yandan tahliye
Ağırlık

çelik	çelik	çelik
196 cm ³	150 cm ³	163 cm ³
Emak K 805 OHV	Briggs & Stratton 625 E OHV serisi	Briggs & Stratton 675 iS OHV serisi
51 cm	51 cm	51 cm
şanzımanlı (3,6 Km/sa)	şanzımanlı (3,6 Km/sa)	şanzımanlı (3,6 Km/sa)
merkezi	merkezi	merkezi
28-75 mm	28-75 mm	28-75 mm
70 L	70 L	70 L
standart/standart	standart/standart	standart/standart
37,4 Kg	34,4 Kg	37,0 Kg



G 53 THX ALLROAD PLUS 4



G 53 VK ALLROAD PLUS 4

Şase
Silindir hacmi
Motor marka/model
Kesme genişliği
İlerleme (hız)
Kesme ayarı
Kesme yüksekliği
Sepet kapasitesi
Malçlama/Yandan tahliye
Ağırlık

çelik	çelik
166 cm ³	196 cm ³
Honda GCVx 170 OHV	Emak K 805 OHV
51 cm	51 cm
şanzımanlı (3,6 Km/sa)	Şanzımanlı (2,5 ila 4,5 Km/sa)
merkezi	merkezi
28-75 mm	28-75 mm
70 L	70 L
standart/standart	standart/standart
34,0 Kg	38,6 Kg

ALLROAD EXA 4 Şanzımanlı Çim Bıçme Makineleri

ALLROAD EXA 4 serisi; titiz özel kullanıcıların çalışmalarını daha rahat, çok yönlü ve etkin kılmak için gerekli tüm aygıtlarla donatılmıştır. Bir düğme donatılmış rahat bir tutma sapı ile yapılan kesme yüksekliği ayarı, ayar sisteminin daha basit ve herhangi bir efor gerektirmeksizin yapılmasını sağlamaktadır. Ortadan eklemli ergonomik gidon kullanıcıların tüm yüksekliklerine göre ayarlanabilirken serbest bırakma kolları tamamen kendi üzerine katlanmasını sağlayarak makinenin garaja koyulmasını kolaylaştırır.



G 53 TK ALLROAD EXA 4



G 53 TBX ALLROAD EXA 4

Şase	çelik	çelik
Silindir hacmi	196 cm ³	163 cm ³
Motor marka/model	Emak K 805 OHV	Briggs & Stratton 675 EXi OHV serisi
Kesme genişliği	51 cm	51 cm
İlerleme (hız)	şanzımanlı (3,6 Km/sa)	şanzımanlı (3,6 Km/sa)
Kesme ayarı	merkezi	merkezi
Kesme yüksekliği	28-75 mm	28-75 mm
Sepet kapasitesi	70 L	70 L
Malçlama/Yandan tahliye	standart/standart	standart/standart
Ağırlık	41,8 Kg	39,4 Kg

ALLROAD ALUMINIUM şanzımanlı Çim Bıçme Makineleri

ALLROAD ALUMINIUM modelleri tam bir sağlamlık örneğidir. 4 mm kalınlığında alüminyum pres döküm 46 ila 51 cm arasında kaporta ile donatılmış olup darbelere ve paslanmaya karşı yapısal bir direnç göstermektedirler. Yüksek yüklü malç bıçağı ve kaportanın aerodinamik formu optimal bir kesim randımanı ve torbanın mükemmel bir şekilde doldurmasını sağlarken, korumalı küresel rulmanlar ile donatılmış tekerlekler sayesinde makine her türlü arazi üzerinde ilerleyebilmektedir.



MAX 48 TK ALLROAD ALUMINIUM

MAX 53 TK ALLROAD ALUMINIUM

Şase	alüminyum	alüminyum
Silindir hacmi	166 cm ³	196 cm ³
Motor marka/model	Emak K 655 OHV	Emak K 805 OHV
Kesme genişliği	46 cm	51 cm
İlerleme (hız)	şanzımanlı (3,6 Km/sa)	şanzımanlı (3,6 Km/sa)
Kesme ayarı	merkezi	merkezi
Kesme yüksekliği	28-75 mm	28-75 mm
Sepet kapasitesi	80 L	80 L
Malçlama/Yandan tahliye	standart/mevcut değil	standart/mevcut değil
Ağırlık	41,5 Kg	42,6 Kg

ALLROAD ALUMINIUM şanzımanlı Çim Biçme Makineleri



MAX 53 TBX ALLROAD ALUMINIUM



MAX 53 TBXE ALLROAD ALUMINIUM

Şase	alüminyum	alüminyum
Silindir hacmi	163 cm ³	163 cm ³
Motor marka/model	Briggs & Stratton 675 EXI OHV serisi	Briggs & Stratton 675 iS OHV serisi
Kesme genişliği	51 cm	51 cm
İlerleme (hız)	şanzımanlı (3,6 Km/sa)	şanzımanlı (3,6 Km/sa)
Kesme ayarı	merkezi	merkezi
Kesme yüksekliği	28-75 mm	28-75 mm
Sepet kapasitesi	80 L	80 L
Malçlama/Yandan tahliye	standart/mevcut değil	standart/mevcut değil
Ağırlık	40,9 Kg	42,5 Kg



MAX 53 VBD ALLROAD ALUMINIUM



MAX 53 THX ALLROAD ALUMINIUM

Şase	alüminyum	alüminyum
Silindir hacmi	160 cm ³	166 cm ³
Motor marka/model	Briggs & Stratton 750 OHV serisi	Honda GCVx 170 OHV
Kesme genişliği	51 cm	51 cm
İlerleme (hız)	şanzımanlı, hız ayarlı (2,5 - 4,5 Km/sa)	şanzımanlı (3,6 Km/sa)
Kesme ayarı	merkezi	merkezi
Kesme yüksekliği	28-75 mm	28-75 mm
Sepet kapasitesi	80 L	80 L
Malçlama/Yandan tahliye	standart/mevcut değil	standart/mevcut değil
Ağırlık	45,5 Kg	41,6 Kg

ALUMINIUM PRO şanzımanlı Çim Bıçme Makineleri

Çelik transmisyon, alüminyum tekerlekler ve güçlendirilmiş kaporta sayesinde zaman içinde sabit ve tutarlı bir kalite sağlayan makineler 2.000 m²'nin üzerinde büyük boyutlardaki yüzeyler için idealdir. İki bölüme ayrılmış gidonun ergonomisi, makinenin sürülebilirliğini kolaylaştırmaktadır. Kesim yüksekliği ayar sistemi (merkezi konuma kolayca erişebilen rahat bir kol ile), plastik ve kumaştan oluşan toplama sepeti (torba dolu göstergesi ile donatılmış) operatörün rahatını sağlamak için uygulanan çözümlerden bazılarıdır.



MAX 53 TK ALUMINIUM PRO

MAX 53 VBD ALUMINIUM PRO

Şase	alüminyum	alüminyum
Silindir hacmi	196 cm ³	160 cm ³
Motor marka/model	Emak K 805 OHV	Briggs & Stratton 750 serisi
Kesme genişliği	51 cm	51 cm
İlerleme (hız)	şanzımanlı (3,4 Km/sa)	şanzımanlı, hız ayarlı (2,5 - 4,5 Km/sa)
Kesme ayarı	merkezi	merkezi
Kesme yüksekliği	30-70 mm	30-70 mm
Sepet kapasitesi	80 L	80 L
Malçlama/Yandan tahliye	standart/mevcut değil	standart/mevcut değil
Ağırlık	50,1 Kg	49,4 Kg

LUX 55 Şanzımanlı Profesyonel Çim Biçme Makineleri

Olağanüstü dayanıklılık ve otlar ıslakken dahi yüksek yükleme kapasitesi ile karakterize edilen bu modeller, bitki bakımı yapanların ihtiyaç duyduğu tüm özelliklerle donatılmıştır (alüminyum profesyonel transmisyon, 80 litrelik toplama torbası ve büyük çaplı alüminyum tekerlek). Büyük boyutlu alanlar (2.300 m²'den fazla) ve yoğun ve sürekli kullanım için ideal olan bu modeller zaman içinde yüksek güvenilirlik ve sürekli kalite garanti ederler.



	LUX 55 TBD	LUX 55 TBI	LUX 55 HXF
Şase	alüminyum	alüminyum	alüminyum
Silindir hacmi	160 cm ³	190 cm ³	163 cm ³
Motor marka/model	Briggs & Stratton 750 OHV serisi	Briggs & Stratton 850 OHV serisi	Honda GXV 160 OHV
Kesme genişliği	53 cm	53 cm	53 cm
İlerleme (hız)	şanzımanlı (3,6 Km/sa)	3 vites (1ª: 2,2 – 2ª: 3,6 – 3ª: 4,5 Km/sa)	3 vites (1ª: 2,2 – 2ª: 3,6 – 3ª: 4,5 Km/sa)
Kesme ayarı	merkezi	merkezi	merkezi
Kesme yüksekliği	20-75 mm	20-75 mm	20-75 mm
Sepet kapasitesi	80 L	80 L	80 L
Malçlama/Yandan tahliye	opsiyonel/mevcut değil	opsiyonel/mevcut değil	opsiyonel/mevcut değil
Ağırlık	53,3 Kg	51,3 Kg	63,3 Kg

Çim Biçme Aksesuarları



Kod	Makineler								
	G 48 COMFORT PLUS *	G 53 COMFORT PLUS	G 48 ALLROAD PLUS 4	G 53 ALLROAD PLUS 4	G 53 ALLROAD EXA 4	MAX 48 ALLROAD ALUMINIUM	MAX 53 ALLROAD ALUMINIUM	MAX 53 ALUMINIUM PRO	LUX 55

Malçlama kiti

Çimenlikte temiz ve daima eşit düzeyli bir kesim sağlamak için biçilen çim artıklarının çok ince parçacıklar halinde ufaltılmasını ve çim örtüsü tabanına bırakılmasını sağlayan kit. (*Elektrikli modeller ve 41 cm'den büyük torbalı modellerde mevcut değildir).

	Malçlama kiti	66110127R	○		●					
		66070096R		○		●	●			
		66090147R						●		
		66060372R							●	●
	LUX modelleri için malçlama kiti (Bıçak + bıçak tabla göbeği + tapa)	8203502AR								○

● standart ambalaj ○ uyumlu makineler

Ağaçlık alanları evcilleştirmek için gerekli tüm güç.

Teknoloji ve konfor

Profesyonel bir kesim grubu ile donatılmış **Oleo-Mac** sap parçalama makineleri, sık ve kalın bitki örtüsü üzerinde dahi, orta boyuttaki çaplarda çalıkların üzerinde olduğu gibi mükemmel bir parçalama kalitesi sağlarlar. Güçlendirilmiş rulmanlarla desteklenen rotor ve yağ banyosunda dişliler ile 4 vitesli (3+1) mekanik transmisyon ile güçlendirilmiş şanzıman sayesinde darbelerle dayanacak şekilde tasarlanmış makinelerdir. Kilit açma komutları kolları, frenler ve vites ergonomik ve erişilmesi kolaydır. Arka tekerlekler, çalışma alanında delikler veya aksamalar olması halinde dahi doğrusal bir ilerleme sağlamak için büyük boyutlardadır.



1 Güçlendirilmiş ve tablalı rulmanlarla desteklenen kesme ünitesi rotoru, tüm aparatın dengeli ve darbelerle dayanıklı olmasını sağlar.

2 Ergonomik ve kolay erişilebilir şekilde gruplanmış kumanda kolları (kilit açma, fren ve vites).

3 4 Hızlı (3+1) ve yağ banyolu dişlilere sahip mekanik transmisyon ile güçlendirilmiş vites kutusu.

4 Çukurlar veya engebelerin bulunduğu çalışma alanlarında dahi ideal bir ilerleme sağlayan geniş ebatlı arka tekerlekler.

5 Yükseklik ve yanlamasına ayarlanabilen sürüş gidonu operatöre çalışma sırasında maksimum uyum yeteneği ve esneklik sağlamaktadır.

6 Sonsuz vidalı kol ile kolayca ayarlanabilen kesim yüksekliği.

7 Döner ve kilitlenebilen ön tekerlekler arzu edilen kesim çizgisinin, engebeli arazilerde dahi, korunmasını sağlarlar (WB 80 HR11).

8 Honda GX 340 motorlar ile donatılmış modeller, kalite ve yüksek performans garantisini.

Öğütücü Biçme Makinesi



Seçim kılavuzu

		YARI PROFESYONEL / ÇİFTÇİ	ORMANCI
YABANI OTLARI VE İSTİLACI BİTKİLERİ TEMİZLEME	Profesyonel sap parçalama makineleri	WB 65 K1100H WB 65 HR11 WB 80 HR11	

Doğru bakım

- Her kullanım öncesinde, soğutma **giriş/emme** bölgesinde ve **motor silindirinde** herhangi bir pislik olmadığından emin olun.
- Her kullanım sonrasında **kesme karterini** iyice temizleyin ve varsa motordaki bitki artıklarını temizleyin.
- Mümkün olduğunca net bir kesim elde etmek için, **kesme bıçağının** keskin olduğundan emin olun.
- Her 100 saatlik çalıştırmada, bıçak **freni contasını** değiştirin.
- Her 25 saatlik kullanımda **rulmanları, dingilleri, ön ve arka tekerlekleri, zincirleri** yağlayın.
- Her 100 saatte (minimum) **yağ seviyesini** kontrol edin.
- Her 20 saatlik kullanımda, **bıçağı** bileyin ve dengeleyin.

Profesyonel Öğütücü Biçme Makinesi

Profesyonel sap parçalama makineleri, otlar, dallar, alçak bitki örtüsü, çalı çırpı ve anız üzerinde yapılacak zorlu müdahaleler için tasarlanmıştır. Normal biçme makinelerinin, ekilmemiş araziler, yol kenarları, dik yamaçlar, dikenli bitkiler ve orman-altı bitkileri gibi normal çim biçme makinelerinin geri teptiği alanlar gibi ağır uygulamalara etkin bir şekilde yanıt vermektedirler. "Y" formunda 38/46 uzantılar ile profesyonel kesim grubu, mükemmel bir parçalama kalitesi sağlar ve **WB 80 HR11** modelinde donanımda verilen kilitlenebilir eksen üzerinde dönen tekerlekler, dik arazinin yakınlarında dahi talep edinen kesim hattının korunmasını sağlarlar. Teknoloji ergonomi için de aynı şekilde devam eder: bu modeller, yükseklik ve yanal olarak ayarlanabilen rahat sürüş gidonu, serbest bırakma, frenler ve vites gibi, gruplandırılmış hemen elinizin altında kumanda kolları ile donatılmıştır.

< 5000 m²
WB 65 K1100H
< 5000 m²
WB 65 HR11

Silindir hacmi	302 cm ³	389 cm ³
Motor marka/model	Emak K 1100 H	Honda GX 340
Kesme genişliği	65 cm – 38 bıçak	65 cm – 38 bıçak
Transmisyon	şanzımanlı 3 vites + geri vites	şanzımanlı 3 vites + geri vites
Kesme yüksekliği ayarı	merkezi (20 - 80 mm)	merkezi (20 - 80 mm)
Gidon ayarı	4 dikey konum + 5 yanal konum	4 dikey konum + 5 yanal konum
Tekerlekler	2 + 2 döner tipte, frenli	2 + 2 döner tipte, frenli
Hız	1 ^a : 1,2 - 2 ^a : 2,2 - 3 ^a : 3,4 1 ^a R: 2,2 Km/sa	1 ^a : 1,2 - 2 ^a : 2,2 - 3 ^a : 3,4 1 ^a R: 2,2 Km/sa
Toplam boyut	1657x1092x814 mm	1657x1092x814 mm
Ağırlık	160 Kg	162 Kg

< 5000 m²
WB 80 HR11

Silindir hacmi	389 cm ³
Motor marka/model	Honda GX 340
Kesme genişliği	80 cm – 46 bıçak
Transmisyon	şanzımanlı 3 vites + geri vites
Kesme yüksekliği ayarı	merkezi (20 - 80 mm)
Gidon ayarı	4 dikey konum + 5 yanal konum
Tekerlekler	2 + 2 döner tipte, frenli
Hız	1 ^a : 1,2 - 2 ^a : 2,2 - 3 ^a : 3,4 1 ^a R: 2,2 Km/sa
Toplam boyut	1657x1092x964 mm
Ağırlık	174 Kg





Oleo-Mac çim traktörleri sayesinde zorlu işlerin üstesinden kolaylıkla gelin.

Teknoloji ve konfor

Traktör büyük boyutlarda bahçeler, parklar ve kamuya açık yeşil alanların bakımı için başlıca yardımcıdır. Bu durumlarda, çevik ve güçlü bir aracın varlığı fark yaratabilir. **Oleo-Mac** traktörleri ileri derecede sağlam ve kullanışlı olup, çok dar virajları bile alabilecek kapasitede çevik direksiyon sistemleri donatılmışlardır. Ağaç ve çalıkların yanlarında kolayca manevra yapabilmek, düzeltmelerde daha büyük bir hassasiyet ve hız elde edilmesini sağlamaktadır. **Oleo-Mac** modelleri, arazi tipine göre hareketi uyarlayabilme kapasite sahiptir. Hidrostatik şanzıman ile donatılmışlardır ve durmaya gerek kalmadan sadece tek bir pedal ile vites ve hızı yönetebilirler. Marş kalitesi için belirleyici olan motor ve bıçakların dönme kapasitesi, daima hizmet verilecek olan arazinin genişliği ve türüne göre daima uygun olmaları için farklı modellerde güç açısından farklılık gösterirler.



1 "4-cutting device" ile donatılmış **MISTRAL** modeli: Malçlama, toplama, standart yan tahliye ve arka tahliye için saptırıcı (opsiyonel) içeren çok yönlü kesme sistemi.

2 MISTRAL modellerinde elektromanyetik kavramanın devreye alınması kumanda paneli üzerindeki rahat kullanımlı bir düğme vasıtasıyla hızlı ve sessiz şekilde gerçekleştirilir.



3 MISTRAL modelinin dikey şekilde yatırılması mümkündür: Kesme plakası ve bıçak temizleme işlemleri için ve garaja depolama esnasında ebatı minimuma indirmek için idealdir.

4 Hız ayarı direkt olarak hidrostatik transmisiyona etki eden çiftli bir pedalla yapılan yandan tahliyeli yeni bahçe traktörleri Bu çözüm sayesinde, kullanım esnasında vites yönünü değiştirmek ve hızı kontrol etmek mümkündür.



5 LCD ekran, çalışma saatleri, akü voltajı, depo seviyesi (**103/22 V**, **123/22 V**) gibi çim biçme traktörlerinin ana bilgilerinin hızlı ve anında görüntülenmesini sağlar.

6 En ağır işlere ve olası çarpışmalara karşı dayanıklılık sağlamak için dökme çelikten yapılmış ön dingil (**106** modeli).



7 Her türlü arazi ve eğim koşulunda maksimum çekiş garanti eden kendinden kilitlemeli diferansiyel (**APACHE**).

8 Rahat kullanımlı bir kol vasıtasıyla yüklem tünelinin kapatılıp toplama fonksiyonundan malçlama fonksiyonuna otomatik olarak geçilmesini sağlayan "Change over" sistemi (**106** modeli).

Çim biçme traktörleri



Seçme kılavuzu

		KENTSEL	EV / ÇİFTÇİ	YARI PROFESYONEL / ÇİFTÇİ	ORMANCI
DAHA BÜYÜK ALANLARDA ÇİM KESME	RIDER bahçe traktörleri		MISTRAL 72/12,5 K H MISTRAL 72/13 H		
	Yandan çim atmalı bahçe traktörleri		OM 98 L/14,5 K OM 108 L/18,5		
	Arkadan çim atmalı bahçe traktörleri		OM 84/14,5 K OM 92/13 H OM 93/16 K OM 93/16,5 OM 103/16 K OM 103/21 OM 103/22 V OM 106/22 H OM 123/22 V		
	Arazi tipi profesyonel bahçe traktörleri				APACHE 92 EVO APACHE 92 EVO 4x4

Doğru bakım

- Her 25 saatlik çalışmada **bıçağın keskin ve sıkı takılmış** olduğunu kontrol edin.
- Her 20 saatlik çalışmada **fren ayarını, tahrik ayarını, transmisyon kayışlarının ve bıçak bağlantı yerinin** durumunu kontrol edin: aşınma varsa yetkili servise başvurun.
- Belirli aralıklarla tüm **bağlantı parçalarını ve genel yağlamayı** kontrol edin.
- **Yağ seviyesini** kontrol edin ve ilk 10 saatlik çalışma sonrasında ve akabinde her 50 saatte bir yağı değiştirin.
- **Hava ve yakıt filtresini** kontrol edin, aşırı kirli olmaları halinde filtreleri değiştirin.
- **Lastiklerin hava basıncını** kontrol edin.

Çim biçme traktörleri

Rider traktörleri, 4.000 m² ye kadar küçük ve orta büyüklükteki yüzeyler için tasarlanmıştır. Küçük ve kompakt, en fazla 13 HP güce sahip rider traktörleri, çok fazla bitkinin bulunduğu veya engellerin mevcut olduğu bahçelerde kolaylık ve netlik içinde hareket edebilirler. Bazı modeller malçlama işlevi için dönüştürülebilirken, "4-cutting-device" modeli standart olarak mevcut olan saptırıcı ile birlikte yandan boşaltma olarak tadel edilebilir. Sürüş her durumda ve her türden arazi üzerinde rahat ve güvenlidir.

Sadece belirli ülkelerde mevcuttur



MISTRAL 72/12,5 K H

MISTRAL 72/13 H

Silindir hacmi	413 cm ³	344 cm ³
Motor marka/model	Emak K 1250 AVD	B&S Powerbuilt 3125 AVS serisi
Kesme genişliği	72 cm	72 cm
Kesme yüksekliği	30-80 mm, 7 konumlu	30-80 mm, 7 konumlu
İlerleme	hidrostatik	hidrostatik
Hız	ileri viteste 0 - 8,6 Km/sa geri viteste 0 - 3,2 Km/sa	ileri viteste 0 - 8,6 Km/sa geri viteste 0 - 3,2 Km/sa
Dönme yarıçapı	45 cm	45 cm
Torba kapasitesi	180 L	180 L
Toplam boyut	198x73x110 cm	198x73x110 cm
Malçlama/Yandan tahliye	opsiyonel/opsiyonel	standart/standart
Ağırlık	192 Kg	192 Kg

Yandan çim atmalı çim biçme traktörleri

Yandan tahliyeli traktörler, en fazla 8.000 m²'ye kadar olan alanlar yüzeyler için idealdir. Bu modeller doğrusal bir ilerleme için hidrostatik şanzıman ve gösterge paneli üzerinde kolaylıkla erişilebilen kumandalar ile donatılmıştır. Monte edilecek basit bir kit sayesinde bazı modeller malçlama işlevi için dönüştürülebilir: kesilen otu uzun süre dolaşımda tutan, daha sonra gene biçilen çayırın beslenmesi için yeni değerli bir kaynak olarak doğrudan çayırın üstüne dökmek üzere gövde altında parçalayan bir sistem.

Sadece belirli ülkelerde mevcuttur



OM 98 L/14,5 K



OM 108 L/18,5

Silindir hacmi	432 cm ³	500 cm ³
Motor marka/model	Emak K 1450 AVD	B&S Powerbuilt 4185 AVS serisi
Kesme genişliği	98 cm	108 cm
Kesme yüksekliği	30-80 mm, 7 konumlu	30-80 mm, 7 konumlu
İlerleme	hidrostatik	hidrostatik
Hız	ileri viteste 0 - 8,8 Km/sa geri viteste 0 - 3,8 Km/sa	ileri viteste 0 - 8,8 Km/sa geri viteste 0 - 3,8 Km/sa
Dönme yarıçapı	70 cm	65 cm
Toplam boyut	172x119x106 cm	172x132x106 cm
Malçlama/Yandan tahliye	standart/standart	standart/standart
Ağırlık	160 Kg	171 Kg

Arkadan çim atmalı çim biçme traktörleri

Arkadan tahliyeli traktörler, sağlamlık, güvenilirlik, yüksek kesim ve yük kapasitesinin bir özetidir. En fazla 9.000 m² büyüklükteki alanlar için düşünülmüştür, hidrostatik şanzıman, elektromanyetik bıçaklar ile donatılmış olup malçlama ile kesim yapma olanağı vardır. 84 cm kesim genişliği ile arkadan tahliyeli traktör **OM 84/14,5 K**, kesim ve dar alanlarda toplama için idealdir. Arkadan boşaltmalı tüm bahçe traktörleri, eşi görülmemiş bir sürüş keyfi ile birlikte üstün performans arayışında olan en talepkar kullanıcıların taleplerine cevap verme ihtiyacından doğmuştur. Büyük toplama torbasını (320 litreye kadar) kullanarak toplama, arkadan toprağa boşaltmak veya ufalanan otu (malçlama işlevi) araziye bırakmak için ayarlanabilir.

Sadece belirli ülkelerde mevcuttur



< 4000 m²



< 5000 m²



OM 84/14,5 K

OM 92/13 H

Silindir hacmi	432 cm ³	344 cm ³
Motor marka/model	Emak K 1450 AVD	B&S Intek 3130 AVS serisi
Kesme genişliği	84 cm	92 cm
Kesme yüksekliği	30-80 mm, 7 konumlu	20-80 mm, 6 konumlu
İlerleme	hidrostatik	hidrostatik
Hız	ileri viteste 0 - 8,8 Km/sa geri viteste 0 - 3,8 Km/sa	ileri viteste 0 - 9,0 Km/sa geri viteste 0 - 7,0 Km/sa
Dönme yarıçapı	90 cm	80 cm
Torba kapasitesi	240 L	300 L
Toplam boyut	234x90x109 cm	248x95x112 cm
Malçlama/Yandan tahliye	standart/mevcut değil	opsiyonel/mevcut değil
Ağırlık	180 Kg	255 Kg

Arkadan çim atmalı çim biçme traktörleri



OM 93/16 K



OM 93/16,5

Silindir hacmi	452 cm ³	500 cm ³
Motor marka/model	Emak K 1600 AVD	B&S Intek 4165 OHV serisi
Kesme genişliği	92 cm	92 cm
Kesme yüksekliği	25.80 mm, 7 konumlu	25.80 mm, 7 konumlu
İlerleme	hidrostatik	hidrostatik
Hız	ileri viteste 0 - 8,8 Km/sa geri viteste 0 - 3,8 Km/sa	ileri viteste 0 - 8,8 Km/sa geri viteste 0 - 3,8 Km/sa
Dönme yarıçapı	80 cm	80 cm
Torba kapasitesi	290 L	290 L
Toplam boyut	249x96x114 cm	249x96x114 cm
Malçlama/Yandan tahliye	standart/mevcut değil	standart/mevcut değil
Ağırlık	198 Kg	203 Kg

Silindir hacmi	452 cm ³	500 cm ³
Motor marka/model	Emak K 1600 AVD	B&S Intek 4165 OHV serisi
Kesme genişliği	92 cm	92 cm
Kesme yüksekliği	25.80 mm, 7 konumlu	25.80 mm, 7 konumlu
İlerleme	hidrostatik	hidrostatik
Hız	ileri viteste 0 - 8,8 Km/sa geri viteste 0 - 3,8 Km/sa	ileri viteste 0 - 8,8 Km/sa geri viteste 0 - 3,8 Km/sa
Dönme yarıçapı	80 cm	80 cm
Torba kapasitesi	290 L	290 L
Toplam boyut	249x96x114 cm	249x96x114 cm
Malçlama/Yandan tahliye	standart/mevcut değil	standart/mevcut değil
Ağırlık	198 Kg	203 Kg

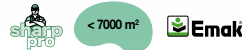

OM 103/16 K



OM 103/21

Silindir hacmi	452 cm ³	540 cm ³
Motor marka/model	Emak K 1600 AVD	B&S Intek 5210 OHV serisi
Kesme genişliği	102 cm	102 cm
Kesme yüksekliği	25.80 mm, 7 konumlu	25.80 mm, 7 konumlu
İlerleme	hidrostatik	hidrostatik
Hız	ileri viteste 0 - 8,8 Km/sa geri viteste 0 - 3,8 Km/sa	ileri viteste 0 - 8,8 Km/sa geri viteste 0 - 3,8 Km/sa
Dönme yarıçapı	88 cm	88 cm
Torba kapasitesi	290 L	290 L
Toplam boyut	249x105x114 cm	249x105x114 cm
Malçlama/Yandan tahliye	standart/mevcut değil	standart/mevcut değil
Ağırlık	222 Kg	224 Kg

Silindir hacmi	452 cm ³	540 cm ³
Motor marka/model	Emak K 1600 AVD	B&S Intek 5210 OHV serisi
Kesme genişliği	102 cm	102 cm
Kesme yüksekliği	25.80 mm, 7 konumlu	25.80 mm, 7 konumlu
İlerleme	hidrostatik	hidrostatik
Hız	ileri viteste 0 - 8,8 Km/sa geri viteste 0 - 3,8 Km/sa	ileri viteste 0 - 8,8 Km/sa geri viteste 0 - 3,8 Km/sa
Dönme yarıçapı	88 cm	88 cm
Torba kapasitesi	290 L	290 L
Toplam boyut	249x105x114 cm	249x105x114 cm
Malçlama/Yandan tahliye	standart/mevcut değil	standart/mevcut değil
Ağırlık	222 Kg	224 Kg

Arkadan çim atmalı çim biçme traktörleri



< 7000 m²



OM 103/22 V



< 7000 m²



OM 106/22 H

Silindir hacmi	656 cm ³
Motor marka/model	B&S Professional V-Twin serisi 7220
Kesme genişliği	102 cm
Kesme yüksekliği	30-90 mm, 7 konumlu
İlerleme	hidrostatik
Hız	ileri viteste 0 - 8,8 Km/sa geri viteste 0 - 4,5 Km/sa
Dönme yarıçapı	96 cm
Torba kapasitesi	320 L
Toplam boyut	242x105x107 cm
Malçlama/Yandan tahliye	standart/mevcut değil
Ağırlık	225 Kg

Silindir hacmi	656 cm ³
Motor marka/model	B&S Professional V-Twin serisi 7220
Kesme genişliği	102 cm
Kesme yüksekliği	30-95 mm, 7 konumlu
İlerleme	hidrostatik
Hız	ileri viteste 0 - 9,0 Km/sa geri viteste 0 - 4,5 Km/sa
Dönme yarıçapı	40 cm
Torba kapasitesi	320 L
Toplam boyut	242x106x116 cm
Malçlama/Yandan tahliye	opsiyonel/mevcut değil
Ağırlık	278 Kg



< 9000 m²



OM 123/22 V

Silindir hacmi	656 cm ³
Motor marka/model	B&S Professional V-Twin serisi 7220
Kesme genişliği	122 cm
Kesme yüksekliği	30-90 mm, 7 konumlu
İlerleme	hidrostatik
Hız	ileri viteste 0 - 8,8 Km/sa geri viteste 0 - 4,5 Km/sa
Dönme yarıçapı	90 cm
Torba kapasitesi	320 L
Toplam boyut	242x105x107 cm
Malçlama/Yandan tahliye	standart/mevcut değil
Ağırlık	231 Kg

Silindir hacmi	656 cm ³
Motor marka/model	B&S Professional V-Twin serisi 7220
Kesme genişliği	122 cm
Kesme yüksekliği	30-90 mm, 7 konumlu
İlerleme	hidrostatik
Hız	ileri viteste 0 - 8,8 Km/sa geri viteste 0 - 4,5 Km/sa
Dönme yarıçapı	90 cm
Torba kapasitesi	320 L
Toplam boyut	242x105x107 cm
Malçlama/Yandan tahliye	standart/mevcut değil
Ağırlık	231 Kg

Arazi tipi profesyonel çim biçme traktörleri

Sağlam ve güvenilir, her şeyi kesen profesyonel traktörler 9.000 m²'ye kadar olan alanlar için uygundur. Kesilen otların toplanması gerekmeyen ekilmemiş ve sık bitki örtüsüne sahip alanlarda, bozuk zeminli veya eğimli arazilerde temizleme işlemleri için tasarlanmıştır. Bu traktörler, tek bir pedal ile marş ve hız kontrolü için hidrostatik transmisyon, sınırlı kaymalı diferansiyel ve bıçakların elektromanyetik tahriki gibi operatörün faaliyetini kolaylaştıran çeşitli düzenekler ile donatılmıştır.

Sadece belirli ülkelerde mevcuttur



< 9000 m²



< 9000 m²









APACHE 92 EVO

APACHE 92 EVO 4x4

Silindir hacmi	570 cm ³	627 cm ³
Motor marka/model	B&S Vanguard V-Twin	B&S Vanguard V-Twin
Kesme genişliği	92 cm	92 cm
Kesme yüksekliği	50-120 mm, 6 konumlu	50-120 mm, 6 konumlu
İlerleme	hidrostatik kendinden kilitlenmeli diferansiyel	hidrostatik 4x4 kendinden kilitlenmeli diferansiyel ile
Hız	ileri viteste 0 - 8,5 Km/sa geri viteste 0 - 4,5 Km/sa	ileri viteste 0 - 9,0 Km/sa geri viteste 0 - 5,0 Km/sa
Dönme yarıçapı	65 cm	65 cm
Toplam boyut	231x101x151 cm	231x101x151 cm
Malçlama/Yandan tahliye	standart/mevcut değil	standart/mevcut değil
Ağırlık	317 Kg	350 Kg

Çim biçme traktörleri için aksesuarlar

	Kod	Makineler															
		MISTRAL 72/13 H	MISTRAL 72/12,5 K H	98 L	108 L	84	92	106	95	105	125	93	103/16 K - 103/21	103/22 V	123	APACHE EVO 4x2 - 4x4	
Malçlama kiti Çimenlikte temiz ve daima eşit düzeyli bir kesim sağlamak için biçilen çim artıklarının çok ince parçacıklar halinde ufaltılmasını ve çim örtüsü tabanına bırakılmasını sağlayan kit.																	
 	Malçlama Kiti	68130438	●														
		68132062		○													
		68050016			●												
		68050017				●											
		68050003					●										
		68120005A															○
		68120025						○									
		68050012								●							
		68050013									●						
		68040001										●					
		68050019											●				
		68120018												●			
68050020													●				
68050021														●			
Tahliye saptırıcıları Kesilen otları yere boşaltmak için.																	
	Arka saptırıcı	68130404	○	○													
		68050006					○										
		68120003						○									
		68050011								○	○	○					
		68050022											○	○			
	Yan saptırıcı	68130591	●														
	Yandan boşaltma dönüştürme kiti	68132044A		○													
Elektrikli sepet boşaltma seti Bu aksesuar ürün ile birlikte sipariş edilmelidir.																	
	Elektrikli sepet boşaltma seti	68050014								○	○	●					
Direksiyon topuzu Sürücünün direksiyonu tek elle kullanmasına imkan vererek ergonomik konforu artırır ve kolaylık sağlar.																	
	Direksiyon topuzu	68130600		○													
Şarj cihazı Kullanılmadığı dönemlerde aküyü daima optimal şarj seviyesi ve uzun ömür garantisi ederek etkin halde tutmak için.																	
	Şarj cihazı	68130481	●	●	●	●	●	○	○	●	●	●	●	●	○		

● standart ambalaj ○ uyumlu makineler

Çim biçme traktörleri için aksesuarlar

	Kod	Makineler															
		MISTRAL 72/13 H	MISTRAL 72/12,5 K H	98 L	108 L	84	92	106	95	105	125	93	103/16 K - 103/21	103/22 V	123	APACHE EVO 4x2 - 4x4	
Çekme kiti Küçük bir römorkun yedekte çekilebilmesini sağlamak için.																	
	Çekme kiti	68130458	●	○													
		68050004			○	○											
		68050005					○										
		68120007															○
		68050024											○	○			
		68050025													○	○	
Kar küreği Olağanüstü dayanıklı metal bıçaklar; dar yolları ve yaya girişlerini kardan temizlemek için idealdirler.																	
	Kauçuktan yapılmış kazıma aletli kar kürekleri	68120009A							○							○	
		68120026						○									
	Bağlantı flanşlı komple kar bıçakları	68050015								○	○	○					
		68120031							○								
	Bağlantı flanşlı kar bıçağı	68120015															○
		68120027						○									
120 cm kar bıçağı	68050027												○	○			
Kar zinciri Kar ile ilgili müdahaleler durumunda zeminde yüksek kavrama ve çekiş garantisi ederler. Takılmaları ve sökülmeleri kolaydır.																	
	Tekerlekler için kar zincirleri 20 x 10-8	68120014							○	○	○						
	23 x 10.50-12 tekerlekler için kar zinciri	68050009									○	○					
	18 x 8.50-8 tekerlekler için kar zinciri	68050026												○	○		
Tampon kiti Kullanılması halinde darbelere karşı yüksek direnç sağlar.																	
	Tampon kiti	68050018								○	○	○					
Hafif Römork Hafif ve dayanıklıdır, ot, bitki kalıntıları ve diğer materyalleri taşımak için idealdir. Sökülebilir çelik gövde, takviye çubuğu ile. Boyutlar: 77 x 103 x 28 cm. Maks. kapasite yaklaşık 230 Kg.																	
	Römork	68130005A	○	○	○	○	○	○	○	○	○	○	○	○	○	○	
Bahçe silindiri Ekimden sonra toprağı sıkıştırmak için bahçe silindiri.																	
	Bahçe silindiri	68050010	○	○	○	○	○	○	○	○	○	○	○	○	○	○	



Motorlu pompalar

EKİNLER, ÜZÜM BAĞLARI, SEBZE BAHÇELERİ SULAMA



Sırt tipi atomizörler

EKİNLER, ÜZÜM BAĞLARI VE BOSTANLARI HAŞARATTAN TEMİZLEME



Sırt tipi pulverizatörler

EKİNLER, ÜZÜM BAĞLARI VE BOSTANLARIN İLAÇLANMASI



Oleo-Mac Motorlu Pompalar: toprağı sulayan suyun gücü elinizin altında.

Teknoloji ve konfor

Oleo-Mac komple ürün gamı, gerek özel kullanıcılar gerekse profesyonellerin ihtiyaçlarına cevap vermekte olup tarım veya inşaat alanlarında kullanım için idealdir. Hafif ve kullanışlı, aynı zamanda sağlam ve zaman içinde olağanüstü güvenilir, ağaçları, üzüm bağlarını ve sebze bahçelerini sulamak veya boşaltma faaliyetleri için tasarlanmıştır. **Oleo-Mac** motorlu pompaları, her türlü çalışma koşulunda, su kaynağından uzak yerlerde dahi maksimum esneklik ve optimum verim sağlayan yüksek bir yük-kapasite oranına sahiptirler.



1 Yüksek pompa debisi ve uzun süreli çalışma otonomisi, ara vermeksizin maksimum verim sunarlar.

2 Plastikten yapılmış gövde (**WP 300**) sayesinde makine olağanüstü hafiftir.



3 Çelikten yapılmış boru biçimli dayanıklı gövde, makinenin taşınmasını kolaylaştırır ve kazara çarpışmalardan korur (**SA 30 TLA**).

4 Alüminyumdan yapılmış dayanıklı pompa gövdesi, zaman içinde maksimum direnç sağlar (**SA 30 TLA, SC 33**).



5 Çelikten yapılmış motor krank ve iki segmanlı piston: zaman içinde yüksek direnç ve dayanıklılık garanti eder.

6 Uzun süreli çalışma imkanı sağlayan geniş yakıt deposu.

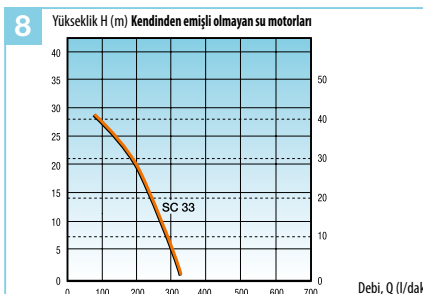
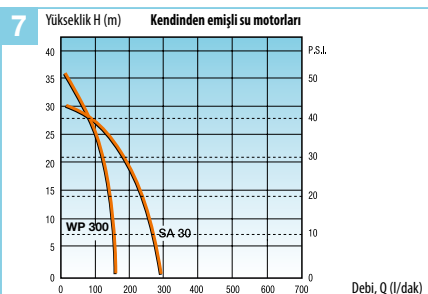

7 Kendinden emişli su motorları: **Oleo-Mac** modelleri optimal bir Yükseklik/Debi oranı ile ifade edilir.

8 Kendinden emişli olmayan su motorları: **Oleo-Mac** modelleri optimal bir Yükseklik/Debi oranı ile ifade edilir.

Seçme kılavuzu

WP 300

Toplam boru uzunluğu Ø 25mm	Toplam yükseklik H (m)							
	1,5	3	5	10	15	20	25	30
5	137	132	128	124	108	98	72	57
20	108	104	100	89	76	63	57	41
50	82	79	76	67	58	46	33	12
100	62	60	57	50	43	34	25	10
200	46	44	42	37	32	25	16	
500	28	27	25	22	20	15		

L (m) ← Debi Q (l/dak) →

SA 30 TLA

Toplam boru uzunluğu Ø 40mm	Toplam yükseklik H (m)							
	1,5	3	5	10	15	20	25	30
5	266	260	247	205	185	150	100	50
20	240	230	220	195	167	132	85	45
50	202	195	185	165	142	115	72	40
100	170	162	157	140	118	98	70	37
200	130	127	120	107	92	76	55	
500	90	87	82	72	63	51	40	

L (m) ← Debi Q (l/dak) →

SC 33

Toplam boru uzunluğu Ø 40mm	Toplam yükseklik H (m)							
	1,5	3	5	10	15	20	25	30
5	308	300	286	250	205	160	120	55
20	270	260	250	220	185	150	100	53
50	222	212	203	180	152	123	90	50
100	177	171	165	148	125	102	78	40
200	137	130	125	110	98	80	58	
500	90	88	82	75	65	52	40	

L (m) ← Debi Q (l/dak) →

Doğru bakım

Kendinden emişli ve kendinden emişli olmayan su motorlarında olağan bakım

- Her 10 saatlik çalışmada, **hava filtresini** (çelik kafesli versiyon) benzinle temizleyin, kurutun ve geri takın; sünger veya bez hava filtreli versiyonda iyice sallayın ve basınçlı hava üfleyin, hasarlı ise değiştirin.
- Belirli aralıklarla **yakıt filtresinin** durumunu kontrol edin; şamandıralı karbüratör versiyonunda bunlar karbüratör rakorunun üzerinde yer alırlar ve benzinle temizlenmelidirler; diyaframlı karbüratörlü versiyonlarda, kirli olmaları halinde değiştirin.
- **Bujiyi** belirli aralıklarla temizleyin **ve elektrot aralığını kontrol** edin (0,5 mm); 4 zamanlı versiyonda, her 10 saatlik kullanımda **yağ seviyesini** kontrol edin ve 50 saat sonra yağı değiştirin.

Olağandışı bakım

- Her 300 saatte bir **emme/çıkış** değerini kontrol edin.
- Basınçlı su motoru **diyaframını** yılda en az bir kez kontrol edin ve gerekirse **değiştirin**.
- **Yağı değiştirin** ve su motoru **vidalarının sıklığını** kontrol edin.

Kendinden emişli pompalar

Kendinden emişli pompalar, bahçelerin ve küçük alandaki mahsullerin sulanması için idealdirler. Küçük, oldukça hafif ve güvenilir pompalardır, dolu depo ile bir saat aralıksız çalışabilirler. **WP 300** modeli, en düşük devir rejimine ayarlanmış yeni motor konfigürasyonu sayesinde akustik emisyonları ve titreşimleri önemli derecede azaltır. **SA 30 TLA** modeli dövme çelik mil ve biyel ile, daha yoğun ve uzun süreli kullanıma daha dayanıklı olmak için tasarlanmıştır.



	WP 300	SA 30 TLA
Güç	1,3 HP – 1,0 kW	2,1 HP - 1,6 kW
Silindir hcm.	30 cm ³	50,2 cm ³
Maks. debi/maks. yükseklik	150 L/dak/36 m	270 L/dak/30 m
Ø emme/çıkış/emme yüksekliği	1"/25,4 mm/7 m	1,5"/38,1 mm/7,3 m
Pompa tipi	santrifüj	santrifüj
Yakıt deposu kapasitesi	0,83 L	1,10 L
Ses basıncı/gücü seviyesi	99,3/102 dB(A)	88/100,8 dB(A)
Toplam kuru ağırlık	5,5 Kg	8,5 Kg

Kendinden emişli olmayan motorlu pompalar

Kendinden emişli olmayan motorlu pompa büyük hacme sıvıları, uzun süre çalışma özerkliği sağlamak için de olmak üzere, optimal bir çözüm sunmaktadır. Taşımayı kolaylaştıran pratik bir sap ve onu kazara meydana gelen darbelere karşı koruyan sağlam çelik borusal bir çerçeve ile donatılmıştır. Kendinden emişli olmayan motorlu pompa **SC 33** sağlam alüminyum pompa gövdesi ve seramik mekanik tutucular sayesinde zamana ve aşınmaya karşı dayanıklı olacak şekilde tasarlanmıştır.

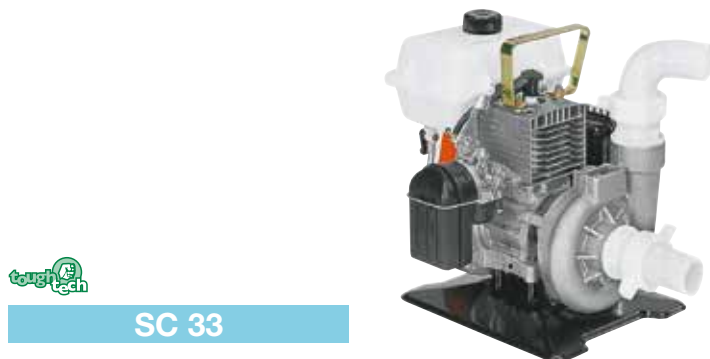







	SC 33
Güç	2,1 HP - 1,6 kW
Silindir hcm.	50,2 cm ³
Maks. debi/maks. yükseklik	320 L/dak/30 m
Ø emme/çıkış/emme yüksekliği	1,50"/38,1 mm/7,3 m
Pompa tipi	santrifüj
Yakıt deposu kapasitesi	1,10 L
Ses basıncı/gücü seviyesi	88/100,8 dB(A)
Toplam kuru ağırlık	6,5 Kg

Su motorları için aksesuarlar

Kod	Makineler		
	SA 30 TLA	WP 300	SC 33

Rekor ve su filtresi kiti

Optimal sızdırmazlık garanti etmek ve yüksek performans sağlamak için, ilgili contalarla birlikte redüksiyon rekor kiti. Pompa ile en yaygın kauçuk hortumlar arasında kolay bağlantı sağlarlar.

	1" rekorlu kiti	34000002R	●	●	
	1" rekorlu su emiş süzgeci	34000001R	●	●	
	Spiral hortum Ø 1" uzunluk 4 m.	340000031		○	
	1" 1/2 rekor kiti	341000016A	●		●
	1" 1/2 rekorlu su emiş süzgeci	341000017	●		
	1" 1/2'den 1"e redüksiyonlu opsiyonel kavisli rekor kiti	3410000102	●		
	1" 1/2 rekorlu su emiş süzgeci ve dip klepesi	332000010R			●

Kullanışlı, çok yönlü ve akıllı: yeşil alanlarınızın bakımı için yüksek performans.

Teknoloji ve konfor

Sırt tipi atomizatörler operatörün konforu ile en iyi performansı birleştirmeyi amaçlayan ergonomi ve verimlilik bir ifadesidir. Sap üzerindeki kumandalara çok kolay erişilebilir, depo kapasiteleri özellikle fazladır, körük alüminyumdan olup güvenli ve etkilidir. İçten yanmalı motor zaman içinde güvenilirlik ve uzun ömür garanti eder ve ayarlanabilir atım makinenin yapılacak işlem tipine ve müdahale edilmek istenen bitki örtüsü tipine göre ayarlanmasına olanak sağlar.



1 Dağıtıcı ucun açılma açısı çalışmaya ara verilmeksizin hızlı şekilde ve rahatlıkla ayarlanabilir, bu şekilde işlemin bitki türüne göre ayarlanması sağlanır.

2 Filtreye erişim oldukça kolaydır, alet gerektirmez, bakım işlemleri daha kolay yapılır.

3 Kumandalara çok kolay erişilmekte olup, kulp toprak üzerinde yapılacak işleme göre kolayca ayarlanabilmekte ve boru dikey konumdayken yapılan işlemler sırasında bilek için en mükemmel pozisyonu sağlamak için öne doğru eğerek de ayarlanabilir.

4 Yükseklere daha fazla ulaşabilmek için sıvı menziline artış sağlayan destekleyici pompa ile optional olarak donatılmış makine (MB 800).

5 Opsiyonel ULV kiti, atılan sıvılarda optimum sisleme sağlar; hedefe yönelik bir netice elde etmek ve israflardan kaçınmak için.

6 MB 900 için destekleyici pompa sıvı çözeltisinin depo içinde karıştırılmış halde tutar ve talep üzerine makineyi sırttan çıkarmadan depoyu doldurmak için "itme ve doldurma" versiyonunda da mevcuttur.

7 Ergonomik askı ve maksimum kullanım konforu için titreme önleyici sistem üzerine oturtulmuş gövde. MB 900 modelinde kayışların depoya sabitlenmesi hareketler sırasında salınımı içine almak için atomizatörün ağırlık merkezinin alçaltılmasını mümkün kılar.

8 Sayısız miktar ayarı imkanı sunan kolay kurulumlu toz kiti.

Sırt tipi atomizörler



Seçme kılavuzu

		YARI PROFESYONEL / ÇİFTÇİ	KENTSEL
EKİMLER, ÜZÜM BAĞLARI VE BOSTANLARI HAŞARATTAN TEMİZLEME	Sırt tipi atomizörler	MB 80 / MB 800 MB 90 / MB 900	

Doğru bakımı

- Belirli aralıklarla **hava filtresini** kontrol edin, hasarlı ise değiştirin; **yakıt filtresini** kontrol edin, kirli olması halinde değiştirin.
- Belirli aralıklarla **bujiyi** kontrol edin ve **elektrot aralığını** kontrol edin (0,5 mm).
- Belirli aralıklarla **fan koruma** ızgarasındaki döküntüleri ve kirleri temizleyin.
- Belirli aralıklarla **silindir kanatçıklarındaki** döküntü ve kirleri fırça ve basınçlı hava ile temizleyin.
- Haftalık aralıklarla egzoz susturucusunun **alev tuzağı ızgarasını** çıkarın ve karbon kalıntılarını temizleyin.
- **sıvı filtresini** kontrol edin ve temiz bir deterjanla yıkayıp kurulaştırın; **ULV filtresini** altı delikten basınçlı hava üfleyerek temizleyin.
- Oldukça aşındırıcı kimyasal ürünler kullanılması halinde, **contaları** kontrol edin ve/veya değiştirin.
- Her muamele sonrasında, aleti iyice temizleyin.

Sırt tipi atomizörler

Ekili alanlarda, küçük fidanlıklarda ve seralarda muamele ve dezenfeksiyon için. Sıvı (mantar önleyiciler veya parazit önleyiciler gibi) veya toz yayabilirler. Ergonomik kayışlar ve azami kullanım rahatlığı için anti-titreşim sistemi üzerindeki çerçeve ile karakterize edilirler; **MB 90 / MB 900** modeli özellikle, kayışların doğrudan depo üzerine sabitlenmesi dolayısıyla ağırlık merkezinin alçaltılmasını ve hareket sırasında atomizatör salınımlarını içine alır.



MB 80

MB 800



MB 90

MB 900

Güç	5 HP - 3,7 kW (SAE)	5 HP - 3,6 kW (SAE)
Silindir hcm.	72,4 cm ³	77 cm ³
Maks. hava debisi	16,0 m ³ /dak	27 m ³ /dak
Hava hızı	120 m/sn	105 m/sn
Sıvı debisi	0,5 ÷ 3 L/dak	0,1 ÷ 3,5 L/dak
İlaç tankı kapasitesi	14 L	17 L
Ses basıncı/gücü seviyesi	95,7/109,6 dB(A)	103/115 dB(A)
Titreşim seviyesi	< 2,5 m/s ²	< 2,5 m/s ²
Ağırlık	12,5 Kg	11,8 Kg

Sırt Tipi Atomizatörler için Aksesuarlar

	Kod	Makineler		
		AM 162	MB 80/MB 800	MB 90/MB 900
Tozlama kiti Ufak granüllü kimyasal toz bazlı muamele için dönüştürme kiti. Tozlar/granüller fan ile temas etmeyip direk olarak üfleme/vakum borusuna yönlendirilirler.				
	365200114		○	
	56022014	○		
	56062004			○
Difüzör kiti Operatörün, özel gereksinimlere göre ve antikriptogamik sıvılara göre sıvı atımını yönetmesini veya hafifletmesini sağlar.				
	365100062A		○	
	56062003			○
ULV kiti Çıkan sıvılarda optimum nebulizasyon sağlar, sıvı kaçağı veya israfının önlendiği hedefe yönelik bir muamele garanti eder. AM 162 için, destekleyici pompa kiti kod 365200273R ile birlikte kullanılması önerilir.				
	365200203A	●	○	
	56062005			○
Destekleyici pompa Sıvının depo içerisinde sürekli olarak karışmasını sağlar ve ürün çıkış debisini artırır ve sabitler. Karıştırma ve dolun versiyonlarında makineyi sırttan çıkartmak zorunda kalmadan depoyu doldurmak mümkündür.				
	365200273CR	●	○	
	56062001			○
	56062002			○
Atomizörden üfleleyiciye dönüştürme kiti Sırt tipi atomizörü profesyonel üfleleyiciye kolay dönüştürme kiti.				
	56020129	○		
Uzatma boruları kiti Atımı çeşitli işlemlere göre uyarlamak için, fırlatma borusunun ucunun eğiminin düzeltilmesine olanak sağlar.				
	56062006			○

Rahat ve güçlü: sırt tipi püskürtme pompaları engel tanımaz.

Teknoloji ve konfor

Enerji ve malzeme israfı yapmadan, hedeflenen ve seçkin işlemleri sonlandırmak için idealdir, **Oleo-Mac** püskürtme pompalarında iki rahat düğme ile su atımının basıncının ayarlanması ve atımı nebülize etmek mümkündür. "Primer" ve Lift Starter" aygıtları sayesinde püskürtme pompalarını çalıştırmak son derece kolaydır. Ayrıca, geniş ekimler veya farklı basınç ya da nebülizasyon dereceleri gerektiren yerlerde yapılan farklı işlemler için 1 ila 5 delikten çoklu atımlar mümkündür. 670 mm uzunluğundaki uzatma zor erişilen pozisyonlardaki işlemler için yararlıdır. Her seferinde birden fazla uzatma mümkündür.



1 Sırt tipi pülverizatörde bulunan bir düğme aracılığıyla basıncı 35 bara kadar ayarlamak mümkündür.

2 "Lift Starter" sayesinde sırt tipi püskürtme pompasını çalıştırmak son derece basittir.

3 Rahat kullanımlı elle dağıtıcı uç püskürtme ayarı.

4 Kazara meydana gelenler de dahil olmak üzere her türlü kaçağı önleyen depo hava tahliyesi sistemi.

5 Kolay ve hızlı bir bakım işlemi için hava filtresi ve bujiye kolay erişim.

6 Yumuşak ve geniş bir minder ile donatılmış gövde; nefes almaya elverişli materyalden yapılmış geniş destekleme askıları.

7 Geniş alanlı tarımsal arazilerin ilaçlanması için iki, üç ve dört delikli uç yelpazesi.

Sırt tipi pülverizatör



Seçim kılavuzu

		EV / ÇİFTÇİ	YARI PROFESYONEL / ÇİFTÇİ	KENTSEL
EKİNLER, ÜZÜM BAĞLARI VE BOSTANLARIN NEBÜLİZASYONU	Sırt tipi pülverizatör		SP 126	

Doğru bakımı

- **Hava filtresini** kontrol edin, tıkalı veya hasarlı olması halinde değiştirin.
- Belirli aralıklarla **yakıt filtresinin** durumunu kontrol edin; aşırı kirli olması halinde değiştirin.
- Belirli aralıklarla **silindir kanatçıklarındaki** döküntü ve kirleri fırça ve basınçlı hava ile temizleyin.
- Belirli aralıklarla **bujiyi temizleyin** ve **elektrot aralığını** kontrol edin (0,5 mm).

Sırt tipi pülverizatör

Geniş depo ve düşük tüketimli motor sayesinde uzun süreli çalışma otonomisi. Paslanmaya karşı yüksek dayanıklılık sağlayan ve uzun kullanım ömrünü garanti eden pirinç pompası sayesinde uzun süre çalışma ve zorlu ortamlarda bile strese karşı yüksek dayanıklılık.



SP 126

Güç	1,2 HP - 0,9 kW
Silindir hcm.	25,4 cm ³
İlaç tankı kapasitesi	25 L
Maks. debi	8 L/dak
Maks. basınç	35 Kg/cm ²
Ses basıncı/gücü seviyesi	93/101 dB(A)
Titreşim seviyeleri	< 2,5 m/s ²
Ağırlık	9,0 Kg













Sırt tipi püskürtme pompası aksesuarları



	Kod	Makineler
		SP 126
Uzatma borusu Ulaşılmaması güç yerlerde hedefe yönelik çalışmalar için 670 mm modüler uzatma borusu (aynı anda birden fazla boru kullanılabilir).		
	Uzatma borusu	S0111000R
Dağıtıcı uçlar Geniş ekili alanlar üzerinde veya farklı ilaçlama veya basınç düzeyi gerektiren yerlerde ayrı ilaçlamalar için geniş bir 1 ila 5 delikli dağıtıcı uç yelpazesi.		
	Ø 1,4 mm 1 delikli ayarlanabilir komple dağıtıcı uç	S0112000R
	Standart Ø 1,4 mm yuvarlak dağıtıcı uç	S0112002
	Ops. yuvarlak dağıtıcı uç Ø 1,0 mm	56010021
	Ops. yuvarlak dağıtıcı uç Ø 0,8 mm	56010022
Sabit lanslar Ürünün daha fazla yayılmasını gerektiren ağaçlar veya bitki örtüsünün özel bakımı için geniş lans gamı (2 ila 5 jet mevcuttur).		
	2 dağıtıcı uçlu metal ilaçlama borusu, Ø 0,5 mm delikler ile	S0113000
	3 dağıtıcı uçlu metal ilaçlama borusu, Ø 0,5 mm delikler ile	S0114000
	4 dağıtıcı uçlu metal ilaçlama borusu, Ø 0,5 mm delikler ile	S0115000
	5 dağıtıcı uçlu metal ilaçlama borusu, Ø 0,5 mm delikler ile	S0116000

o uyumlu makineler

Sırt tipi pülverizatör aksesuarları

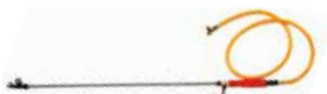
		Kod	Makineler
			SP 126
Rekorlar			
	Ø 0,5 mm 1 delikli tek dağıtıcı uç kiti	56012019	<input type="radio"/>
	2 yollu rekorlar, Ø 0,5 mm dağıtıcı uç ile	56010023A	<input type="radio"/>
	Ø 0,5 mm dağıtıcı uç (2 yollu rekor için)	56010024A	<input type="radio"/>
Bölgesel ot temizleme işlemi için huni Bölgesel ot temizle ilaçlaması için idealdir. Jet ve ekor takımı.			
	Bölgesel ot temizleme işlemi için huni	56010019R	<input type="radio"/>
	Standart Ø 0,15 mm dağıtıcı uç	56010020	<input type="radio"/>
Komple tabanca Ayarlanabilir komple tabanca, Ø 1,7 mm jet ile. Aşamalı olarak hareket eden kabze, dağıtıcı ucun yaygından yüksek hassasiyetli ve kuvvetliye kadar ayarlanabildiği güçlü bir sıvı atılımı sağlar. Ayarlanabilir kilitleme halkası çeşitli ara konumların muhafaza edilmesini sağlar.			
	Ayarlanabilir komple tabanca Ø 1,7 mm dağıtıcı uç ile	56010025	<input type="radio"/>
	Std. dağıtıcı uç Ø 1,7 mm, komple tabanca için	56010026	<input type="radio"/>
	Ops. dağıtıcı uç Ø 1,4 mm, komple tabanca için	56010027	<input type="radio"/>
Çift çıkışlı rekor Çoklu ilaçlamalar için ikinci bir ilaçlama borusunun takılabilmesini sağlayan ekor.			
	Çift çıkışlı rekor	S0124000	<input type="radio"/>
İlaçlama borusu için profesyonel kabze Yüksek konfor ve daha yüksek bir muamele hassasiyeti için profesyonel kabze. Depodan gelen sıvının kirlere izole edilmesini sağlayan bir filtre ile donatılmıştır.			
	İlaçlama borusu için profesyonel kabze	S0130000	<input type="radio"/>
İki uçlu ilaçlama borusu Sırt tipi püskürtme pompası 2 püskürtme lansı ile çalışmak üzere hazırlanmıştır. Operatör çoklu muameleler gerçekleştirmek için püskürtme pompasına 2 yollu rakor vasıtasıyla ürün beraberinde verilenlerden ayrı olarak ikinci bir marpuç bağlayabilir.			
	İki uçlu ilaçlama borusu, 2 yollu rakor ile	56012020A	<input type="radio"/>



Toprak hazırlığı

Motorlu çapalama makineleri

TOHUM ATMA VE TOPRAĞI İŞLEME



Toprak burgu makineleri

TOPRAĞI DELME



Sağlam ve güvenilir **Oleo-Mac** motorlu çapaları, küçük ve büyük yeşil alan projeleri için arazileri hazırlarlar.

Teknoloji ve konfor

Oleo-Mac motorlu çapaları, sağlam ve güvenilir olup kullanımı kolay aygıtlardır. Güvenli ve daha uzun bir kullanım ömrü sağlayacak özelliklerde malzemeler ile imal edilen **Oleo-Mac** motorlu çapalar, bahçıvanlar, çiftçiler ve orta büyüklükteki araziler üzerinde çalışan peyzaj uzmanları için değerli bir yardımcıdır. Daha fazla konfor sağlamak için bazı modeller, gerek operatörün yapısına göre uyarlamak için yükseklik olarak gerekse, işlenmiş toprağa basmamak için ekili alanlarda yandan çalışmak için yanıl olarak ayarlanabilir gidonlar ile donatılmışlardır. Bostan ve bahçelerin bakımı için çok yönlü bir araç haline getirmek için ayarlanabilir saban demiri ve metal veya lastik tekerlekleri gibi farklı aksesuarları uygulamak mümkündür.



1 Şanzıman koruma karteri, taşlara ve kazara çarpışmalara karşı dayanıklılık sağlamak için güçlendirilmiştir.

2 Ön nakliye tekerleği, makinenin taşınması için kullanışlıdır, arazide çalışmayı kolaylaştırmak için yukarı kaldırılabilir.



3 Tüm modeller, mükemmel performansı ve düşük yakıt tüketimini garanti eden en yeni nesil OHV motorlarla donatılmıştır.

4 Ergonomik ve erişimi kolay harici vites kolu.

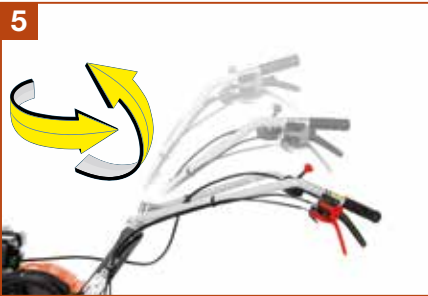

5 Gidon her konuma ayarlanabilir özelliktedir; kullanıcının boyuna göre için dikey ve ekili alanların yakınında çalışırken işlenmiş toprağa basmamak için yanlamasına ayarlanabilir. (MH 175).

6 Römork için çekme kancası. (MH 175, MH 198).



7 Yağ banyolu, dayanıklı ve düşük bakım gereksinimli şanzıman (MH 198).

8 Çapa makinesini saban, havalandırıcı veya fırça makinesi gibi (modele bağlı olarak) kullanmak için geniş aksesuar seçenekleri.

Motorlu çapalama makineleri



Seçme kılavuzu

		EV / ÇİFTÇİ	YARI PROFESYONEL / ÇİFTÇİ
TOHUM ATMA VE TOPRAĞI İŞLEME	Küçük motorlu çapalar		MH 130 MH 155 K
	Orta güçte motorlu çapalar		MH 175 RKS MH 198 RKS

Doğru bakım

- **Motor yağını** her 6 ayda veya 50 saatlik çalışma sonrasında tamamen değiştirin.
- Yakıt **filtresini** kontrol edin, hasarlı veya aşırı kirli olması halinde değiştirin.
- **Hava filtresini** belirli aralıklarla temizleyin veya değiştirin.
- **Soğutma devresini** temiz tutun, belirli aralıklarla bujiyi temizleyin veya değiştirin.
- Belirli aralıklarla **silindir kanatçıklarını** basınçlı hava veya bir fırça kullanarak temizleyin.
- **Mafsalları, kumanda tellerini ve kayış gergisi destek pimini** belirli aralıklarla yağlayın.
- Belirli aralıklarla **bıçakların durumunu** kontrol edin, gerekirse bıçakları bileyin veya değiştirin.
- Her mevsimde en az bir kez olmak üzere, **cıvata ve somunların (özellikle bıçak cıvataları ve somunlarının)** sıklığını kontrol edin.
- **Kabloları, gergi mekanizmasını ve ilerlemeyi** kontrol edin ve ayarlayın.

Küçük motorlu çapalar

Küçük sebze bahçeleri ve bahçelerin düzenlenmesi ile uğraşan özel kullanıcılar için idealdir, **MH 130** küçük motorlu çapa, arazi üzerinde yapılan müdahaleler, tohumlama hazırlığı (örneğin çim) ve sebzeler ve küçük bitkiler ekmek için oluklar kazmak üzere tasarlanmıştır. Çok yönlülüğü sayesinde eylem alanını genişletebilir ve kaldırımlar, verandalar, avlular ve merdivenleri tozlar, çim biçme kalıntıları ve ufak, tefek döküntülerden temizlemek için silindirik fırçalar, çimden yosun ve yabancı otları temizlemek için havalandırıcı ile ve saban ile arazide daha derinlerde çalışmalar yapmak için kullanılabilir. **MH 155 K** modeli, sebze bahçeleri ve çiçek tarlalarını ekim işlemine hazırlayacak kullanıcılar için geliştirilmiştir; bu model, manevra kabiliyeti ve kullanım kolaylığının mükemmel bir kombinasyonudur.



Home Plus
POWERED BY
HONDA

MH 130



Home Plus
Emak

MH 155 K

Motor marka/model	Honda GX 25 OHV
Silindir hcm.	25 cm ³
Vites	1 ileri vites
Bıçak Takımı	2+2 bıçak – 30 cm
Tutma kolu	ters çevrilebilir
Şanzıman	alüminyum
Toplam boyut	125x100x30 cm
Ağırlık	14 Kg

Aksesuarlar MH 130	
Havalandırıcı	68602003
	
Rulo fırça	68602002
	
Pulluk demiri	68602004
	

Orta güçte motorlu çapala

Kompakt ve hafif, orta güçte motorlu çapalar, sebze bahçeleri, bahçeler veya orta büyüklükteki araziler için tasarlanmıştır, ama küçük alanlar veya alçak bitkilerin yakınlarında da kullanılabilirler. Kullanışlı, hafif ve kullanımı kolay. Gidonlar, her kullanıcıya ve çalışma içeriğine göre ayarlanabilmesi için tüm pozisyonlara ayarlanabilir; **MH 198 RKS** modelinde, ayarlama işlemi gidonun üzerinde bulunan bir pratik kol ile sağlanır.



Home Plus
Emak

MH 175 RKS











tough tech
Emak

MH 198 RKS

Motor/Marka model	Emak K 800 HT OHV
Silindir hcm.	182 cm ³
Vites	1 ileri vites + 1 geri vites
Bıçak Takımı	3+3 bıçak – 55 cm'ye çekilebilen 82 cm, koruma diskli
Tutma gidonu	her konuma ayarlanabilir
Toplam boyut	140x80x82 cm
Ağırlık	57 Kg

Motor/Marka model	Emak K 800 HC OHV
Silindir hcm.	182 cm ³
Vites	2 ileri vites + 1 geri vites
Bıçak Takımı	3+3 bıçak – 35 cm'ye çekilebilen 85 cm, koruma diskli
Tutma gidonu	her konuma ayarlanabilir
Toplam boyut	163x105x85 cm
Ağırlık	63 Kg

Motorlu çapalama makineleri için aksesuarlar

		Kod	Makineler				
			MH 175 RK	MH 175 RKS	MH 180 RKS	MH 198 RK	MH 198 RKS
Pulluklar ve sabanlar Sert ve ekilmemiş toprakları derin işlemek ve toprak sürme işlemine hazırlamak için idealdir.							
	Bağlantı parçalarıyla sabitlenebilir saban	68600006			○		
	Ayarlanabilir saban	69209081	1	1		2	2
	Ayarlanabilir pulluk	69209082	1	1		2	2
	Patates kazma sabanı	69209083	1	1		2	2
Yan nakliye tekerlekleri Zorlu yüzeylerde taşıma işlemlerini kolaylaştırmak için yan nakliye tekerlekleri. Bu aksesuar tamamlanmış ürün ile birlikte sipariş edilmelidir.							
	Nakliye için yan tekerlekler Ø 420 mm	68600001			○		
	Lastikli tekerlek çifti 3.50-6"	69209089				○	○
	Lastikli tekerlek çifti 3.50-8"	69209114				○	○
	Metal tekerlek çifti	69209084	○	○			
		69209116				○	○
	Metal tekerlek çifti Ø 280x50 mm	L0065000			○		

Güç, manevra kabiliyeti ve her türden arazi üzerinde hassas delme faaliyetlerini gerçekleştirme kapasitesi.

Teknoloji ve konfor

Oleo-Mac motorlu burguları, bağ kütükleri veya genel bitkiler, sera veya çit destekleri, yol aydınlatma çalışmaları ile ilgili delme işlemlerinde kullanım için idealdirler. Modellerimiz, en güç koşullarda, her türlü çalışma koşulunda baskıya karşı yüksek direnç ile karakterize edilmektedirler.

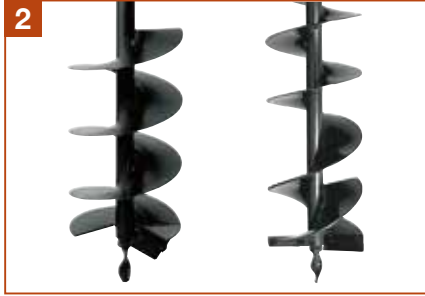

1 1 kullanıcı modeli, ergonomik tutma kolu yüksek konfor garanti eder; ayrıca kazara çalıştırmalara karşı güvenlik kolu ile donatılmıştır.

2 Maksimum kullanım çok yönlülüğü için, ürün beraberinde verilen burgular, adaptörler ve uzatma kabloları.



3 Makinenin her türlü konumda ve yakıt karışımı sızdırmaksızın kullanılmasına yardımcı olan membranlı karbüratör.

4 Alüminyum dişli kutusu içerisinde rulmanlar üzerine monte edilmiş dişliler, uzun ömür, düşük gürültü ve titreşimi sağlar.

Seçme kılavuzu

		EV / ÇİFTÇİ
TOPRAĞI DELME	Orta güç seviyeli motorlu burgular Medium power earth augers	MTL 51

Doğru bakım

- Her 10 saatlik çalışmada hava **filtresini** temizleyin, aşırı kirli veya hasarlı olması halinde değiştirin.
- Belirli aralıklarla **yakıt filtresinin** durumunu kontrol edin ve gerekirse değiştirin.
- İyi bir soğutma etkinliği sağlamak için, belirli aralıklarla **silindir kanatçıklarını** fırça veya basınçlı hava ile temizleyin.
- Belirli aralıklarla **bujiyi** temizleyin ve **elektrot aralığını** kontrol edin.
- Her 100 saatlik **çalışmada adaptör kutusundaki gresi** değiştirin.
- Daima ucun genel durumunu kontrol edin.
- **Pulluk demirini ve başlatma ucunu** kontrol edin, aşınmış olmaları halinde bileyin veya değiştirin.

Toprak burgu makinesi

Orta güç seviyeli motorlu burgular

Tarım alanlarında, asmalar veya bitkiler için veya seralar ya da küçük perforasyon müdahaleleri için veya sera veya çit destekleri gerçekleştirmek için orta güçte bir motorlu burgu önerilmektedir. Bu durumda çalışma özerk olarak gerçekleştirilebilir. **MTL 51** modeli özellikle güvenli ve rahattır: tüm kumandalar, istenmeyen hızlanmalara karşı güvenlik kolu da dahil, ergonomik sap üzerinde birleştirilmiştir.









MTL 51

Güç	2,1 HP - 1,6 kW
Silindir hcm	50,2 cm ³
Redüksiyon oranı	40 : 1
Burgu çapı	8-10-15-20 cm
Ses basıncı/gücü seviyesi	100/108 dB(A)
Titreşim seviyeleri	13,5/13,5 m/s ²
Burgusuz ağırlık	9,1 Kg



Toprak burgu makineleri için aksesuarlar



	Kod	Makineler	
		MTL 51	MTL 85 R
Burgular			
Gerek tek kesme kenarlı gerekse çift kesme kenarlı (toprağa daha etkili bir penetrasyon sağlar ve kaldırılan toprağın çıkarılmasını kolaylaştırır). Maksimum performanslar ve aşınmaya karşı maksimum dayanıklılık için çelikten yapılmış burgu ve keskin kenarlarla donatılmışlardır.			
	1 helezonlu burgu ø 8x100 cm	375100028A	<input type="radio"/>
	1 helezonlu burgu ø 10x100 cm	375100029A	<input type="radio"/>
	1 helezonlu burgu ø 15x100 cm	375100030A	<input type="radio"/>
	1 helezonlu burgu ø 20x100 cm	375100031A	<input type="radio"/>
	1 helezonlu burgu ø 25x85 cm (*)	53030061	<input type="radio"/>
	1 helezonlu burgu ø 30x85 cm (*)	53030062	<input type="radio"/>
	2 helezonlu burgu ø 25x100 cm	028200297	<input type="radio"/>
	2 helezonlu burgu ø 30x100 cm	028200298	<input type="radio"/>
	2 helezonlu burgu ø 40x100 cm	028200306	<input type="radio"/>
	2 helezonlu burgu ø 50x100 cm	028200253	<input type="radio"/>
Uzatma boruları			
Daha yüksek delme derinliği elde etmek için.			
	1 helezonlu burgu için 60 cm uzatma borusu ø 25-30-35 cm	028200287	<input type="radio"/>
	2 helezonlu burgu için 38 cm uzatma borusu	028200289	<input type="radio"/>
	30 cm uzatma borusu, pimlerle	375100115	<input type="radio"/>
	Bağlantı adaptörü + fişler	028200354	<input type="radio"/>

* Bağlantı adaptörü + fiş kiti kod. **028200354** gerektirmez

uyumlu makineler



Üfleme / Toplama Makineleri

YAPRAK ÜFLEME VE TOPLAMA

YAPRAKLARI, ZEYTİNLERİ, FINDIKLARI ÜFLEME



Basıncılı yıkama makineleri

ARABA YIKAMA, İŞ ZEMİNİ YIKAMA



Bahçeden sokağa kadar alanları temizleyen hava: profesyonellere yönelik bir çözüm.

Teknoloji ve konfor

Sessiz, hafif ve kullanımı basit, **Oleo-Mac** üfleyiciler ve aspiratörleri, değerli ve güvenilir çalışma arkadaşlarıdır. Her tür yüzeyden yapraklar, zeytinler, fındıklar ve döküntüleri toplayacak seviyede güçlü ve etkili araçlardır: özel çalışmalar, küçük alanlar üzerinde müdahaleler (manuel üfleyiciler), geniş tarımsal ve kentsel alanlarda profesyonel kullanım (omuz tipi üfleyiciler).



1 4 adet çelik amortisör yay üzerine oturtulmuş Profesyonel "VibCut" titreme önleyici sistem: kullanıcıyı titreşimlerden korur.

2 Kauçukla kaplı tutma kolu, kullanıcının ellerini makineden izole ederek, hem güvenli hem de rahat bir makine kavraması garanti eder.

3 Standart çelikten yapılmış 4 bıçağa sahip parçalayıcı bıçak, torba içerisindeki madde hacmini minimuma indirgeyerek (orijinal değerinin 1/12'sine kadar) boşaltma işlemleri arasında daha uzun süreli çalışma sağlar.

4 Çift kanatlı fan, hava debisi ve hızı bakımından yüksek performanslar sağlar ve motorun soğutma kapasitesini artırır.

5 Yüksek kapasiteli ve filtreleyici yüzeyli kağıt hava filtresi, iyi ve hızlı bir bakımın yanı sıra uzun bir ömürle daha fazla dayanıklılık garanti eder.

6 Dijital bobin, değişken ateşleme avanslı ve volanında yeni kanat profilii: Bu özellikler motorda daha düzgün çalışma ve motorda daha iyi soğutma garanti ederler.

7 Geniş ve rahat bir dayama yüzeyi ile donatılmış ergonomik sırt çantası, kullanıcıya iletilen titreşimleri minimuma indirir.

8 Çok kolay erişilebilen kumandalar ve operatörün yapısına göre kolaylıkla ayarlanabilen kulp. Teleskopik bir boru ile donatılmış **BV 900** ve **BV 901** modelleri, herhangi bir alet gerektirmeksizin kolay bir ayarlama sağlar.

Üfleme / Toplama Makineleri



Seçme kılavuzu

		EV / ÇİFTÇİ	YARI PROFESYONEL / ÇİFTÇİ	ORMANCI	KENTSEL
YAPRAK ÜFLEME VE TOPLAMA	Akülü Üfleme Makineleri	BVİ 60			
	Manuel Üfleme Makineleri ve Vakumlu Temizleyiciler	BV 300			
YAPRAKLARI, ZEYTİNLERİ, FINDIKLARI ÜFLEME	Sırt Tipi Üfleme Makineleri			BV 162 BV 900 / BV 901	

Doğru bakım

- Her 10 saatlik çalışmada, **hava filtresini** iyice sallayarak temizleyin; hasarlı veya aşınmış olması halinde değiştirin.
- Belirli aralıklarla **yakıt filtresinin** durumunu kontrol edin; aşırı kirli olması halinde değiştirin.
- Düzenli aralıklarla **silindirik kanatçıklarını** fırça veya basınçlı hava ile temizleyin.
- Belirli aralıklarla **bujiyi** temizleyin **ve elektrot aralığını** kontrol edin (0,5 mm).
- **Egzoz susturucusunun** durumunu kontrol edin; 62 cm³ versiyonunda her 30/40 saatlik çalışmada egzoz susturucusunun **alev tuzağı ızgarasını** çıkarın ve karbon kalıntılarını temizleyin.

El tipi akülü üfleme makinesi

Üfleme makinesi, bahçe temizleme alet takımının artık ayrılmaz bir parçasıysa, **BVi 60** de akülü çalışma, çeşitli çalışma seviyeleri için doğru güç ve hava çıkış hızı ayarlayıcısı sayesinde onun en modern ve rahat tasarımı halidir.



BVi 60

Motor tipi	Fırçasız
Voltaj	40 V
Çalıştırma aküsü	Bi 2,5 OM / Bi 5,0 OM
Maksimum motor gücü	620 W
Maksimum hava çıkış hızı	40 m/sn
Ayarlanabilir hava çıkış hızı	evet, özel kontrol (tekerlek)
Ses basıncı/gücü seviyesi	81/94,1 dB(A)
Titreşim seviyeleri	< 2,5 m/s ²
Özerklik, maksimum hız	15' (2,5 Ah) / 30' (5,0 Ah)
Özerklik, minimum hız	40' (2,5 Ah) / 90' (5,0 Ah)
Aküsüz ağırlık	3,3 Kg
Şarj süresi	110' (2,5 Ah) / 220' (5,0 Ah)



El tipi motorlu üfleme makinesi

Bahçeyi yapraklardan ve diğer ufak döküntülerden veya biçme kalıntılarında temizlemek için ideal olan manuel üfleme, hızlı ve etkin müdahaleler için tasarlanmıştır. **BV 300** modeli, birbirlerine yakın meskenlerde kullanımı elverişli kılmak için sessiz çalışma ile yüksek performansı birleştirmektedir. Ayrıca, kauçuk kaplama kulp ve "VibCut" profesyonel anti-titreşim sistem sayesinde düşük titreşim seviyesi ile operatöre daima rahat bir çalışma ortamı sağlamakta ve bu özelliği ile fark yaratmaktadır. Sipariş üzerine tedarik edilebilen bir dönüştürme kiti sayesinde makineyi, 36 litrelik toplama torbası ile donatılmış pratik bir aspiratöre dönüştürmek mümkündür, böylece yapraklar, otlar veya döküntüleri toplamak için geçerli bir araç edinilir.



Vib Cut

BV 300

Güç	1,3 HP - 1,0 kW
Silindir hcm.	30,5 cm ³
Maks. hava hacmi	12,0 m ³ /dak- 720 m ³ /sa
Maks. hava hızı	70 m/sn
Toplama torbası hacmi	36 L
Ses basıncı/gücü seviyesi	88,5/99 dB(A)
Titreşim seviyeleri	3,5 m/s ²
Üfleme/vakum borusu hariç kuru ağırlık	4,5 Kg



Sırt tipi motorlu üfleme makineleri

Sırt tipi üfleyiciler, hızlı ve kararlı bir şekilde müdahale ederek yüksek performans sağlayan ve faaliyetlerin gerçekleştirme sürelerini optimize eden ağırlıklardır. **BV 162**, **BV 900** ve **BV 901** modelleri, çiftlik avluları ve giriş avluları gibi kırsal alanlarda ve parklar, stadyumlar ve yollar gibi kentsel alanlarda temizlik işleri yapmak için tasarlanmıştır. Dalından yeni düşmüş meyvelerin veya diğer ürünlerin uzaklaştırılması ve sıkıştırılması için de önerilirler. Sınırlanmış ağırlık, hava hızı ve çıkıştaki debi hacmi, bu aletleri rahat, güçlü ve performanslı kılan unsurlardır.



	BV 162	BV 900	BV 901
Güç	4,5 HP - 3,3 kW	5,0 HP - 3,6 kW	5,0 HP - 3,6 kW
Silindir hcm.	61,3 cm ³	77 cm ³	77 cm ³
Maks. hava hacmi	20 m ³ /dak - 1200 m ³ /sa	27 m ³ /dak - 1620 m ³ /sa	27,3 m ³ /dak - 1645 m ³ /sa
Maks. hava hızı	90 m/sec	105 m/sec	58 m/sec
Benzin deposu hacmi	2,3 L	2,3 L	2,3 L
Ses basıncı/gücü seviyesi	75/110,1 dB(A)	103/105 dB(A)	103/105 dB(A)
Sol/sağ titreşimlerin seviyesi	< 2,5 m/s ²	< 2,5 m/s ²	< 2,5 m/s ²
Üfleme/vakum borusu hariç kuru ağırlık	9,4 Kg	10,2 Kg	10,4 Kg

* stoklarla sınırlıdır ** 2019 ilkbaharından itibaren tedarik edilebilir.

Üfleme Toplama Makineleri için aksesuarlar



	Kod	Makineler	
		BV 300	BV 162
Askılar El tipi üfleme toplama makinesi için normal askı.			
	Çift kopçalı normal askı	61140011R	<input type="radio"/>
Üfleyici borusu Çıkış kısmı ördek gagalı opsiyonel üfleme/toplama borusu: üfleme hızının yönlendirilebilirliğini ve etkinliğini artırır.			
	Toplama makinesine dönüştürme kiti	56552002A	<input type="radio"/>
Çıkış kısmı ördek gagalı üfleme/toplama borusu Üfleme makinesinden toplama makinesine kolay dönüştürme kiti.			
	Çıkış kısmı ördek gagalı üfleme/toplama borusu	56552001A	<input type="radio"/>
Atomizöre dönüştürme kiti İlaçlama amacıyla sırt tipi üfleyiciyi sırt tipi profesyonel atomizöre kolay dönüştürme kiti.			
	Atomizöre dönüştürme kiti	56020119C	<input type="radio"/>

Nerede olursa olsun, her koşulda temizlik:
Oleo-Mac basınçlı su temizleyicileri ile temizlik
birinci sırada gelir.

Teknoloji ve konfor

Su ve basınç, güç ve kuvvetlerini birleştirdiklerinde sonuçlar şaşırtıcıdır. **Oleo-Mac** basınçlı su temizleyicileri teknik olarak avangard makineler olup, her türlü yüzeyi temizler ve sterilize eder. Soğuk basınçlı su ile temizleyiciler ev tipi faaliyetler için uygun ise, sıcak basınçlı su ile temizleyiciler endüstriyel çerçevede kullanımlar veya meydanlar ya da avlular gibi geniş yüzeyler üzerinde temizlik faaliyetleri için daha fazla önerilmektedir.



1



2



3



4



5



6



7



8

1 Termal korumalı üç eksenel pistonlu elektronik pompa.

2 Sıcaklık ayar termostatu (**PW 300 HC**).

3 Kendinden emişli pompa ve elektrik yokluğunda yapılacak çalışmalar için içten yanmalı motor.

4 Su emişi için kolay bağlantı.

5 Büyük boyutlardaki tekerlekler sayesinde taşıma kolaylığı.

6 Taşımayı kolaylaştırmak için rahat kavranabilir tutamak.

7 Dışarıdan seviyesi görülebilen çıkarılabilir deterjan tankı.

8 Her zaman elinizin altındaki aksesuarlar için uygun yuva.

Basınçlı yıkama makineleri



Seçme kılavuzu

		EV / ÇİFTÇİ	YARI PROFESYONEL / ÇİFTÇİ	KENTSEL
ARABA YIKAMA, İŞ ZEMİNİ YIKAMA	Soğuk su ile basınçlı yıkayıcı	PW 115 C / PW 125 C PW 136 C / PW 145 C PW 175 C / PW 190 C PWX 200 C		
	Sıcak su ile basınçlı yıkayıcı			PW 300 HC

Doğru bakım

- Elektrik kablosunu, yüksek basınçlı hortumu, rekorları ve marpuç borusunu kontrol edin.
- Pompadaki yağ seviyesini kontrol edin ve gerekirse yağı değiştirin.
- Belirli aralıklarla su giriş filtresini temizleyin.
- Ürünle birlikte verilen özel pimi kullanarak ucu belirli aralıklarla temizleyin.
- Pompa emme/çıkış valflerini kontrol edin.
- Pompa ayar supabını kontrol edin.
- Pompa vidalarının sıklığını kontrol edin.
- Emniyet aygıtlarını kontrol edin.

Soğuk su basınçlı yıkama makineleri

Soğuk su ile basınçlı yıkayıcı ürün gamı gerek ara sıra gerekse yoğun özel kullanım gereksinimlerine cevap vermektedir. Bu makineler ev dışındaki alanlar, bahçeler ve garajlarda temizlik faaliyetlerini kolaylaştırmak ve nesnelere araçların yıkanması için tasarlanmıştır. Çeşitli kullanım türlerine ilişkin zengin donanımlara sahiptirler ve hareketi kolaylaştıran büyük boyutlu tekerlekler ve aksesuarlar ile besleme kablosunu barındıran destekler gibi kullanım konforu için düşünülmüş sayısız aygıt içermektedirler.



Home Plus

PW 115 C



Home Plus

PW 125 C

Basınç
Kapasite
Güç tüketimi
Pompa
Standart donanım

Basınç	125 bar	150 bar
Kapasite	360 L/saat	500 L/saat
Güç tüketimi	1,75 kW (230 V/50 Hz)	2,35 kW (230 V/50 Hz)
Pompa	alüminyum	alüminyum
Standart donanım	Korunmalı tabanca kavrama uçlu tabanca ayarlanabilir uç döner uç deterjan ucu Boru/hortum makarası 8 m, termoplastik sabit su fırçası ile entegre deterjan haznesi	Korunmalı tabanca kavrama uçlu tabanca ayarlanabilir uç döner uç deterjan ucu Boru/hortum makarası 8 m, termoplastik entegre deterjan tankı Sabit hidrolik fırça



Home Plus

PW 136 C



Home Plus

PW 145 C

Basınç
Kapasite
Güç tüketimi
Pompa
Standart donanım

Basınç	140 bar	150 bar
Kapasite	410 L/saat	480 L/saat
Güç tüketimi	2,0 kW (230 V/50 Hz)	2,3 kW (230 V/50 Hz)
Pompa	alüminyum	pirinç
Standart donanım	Korunmalı tabanca Meme başı dönmeli tabanca (Securfix) Köpük fişkırtıcı tabanca Hortum makarası 8 m termoplastik boru Sabit hidrolik fırça	Korunmalı tabanca Meme başı dönmeli tabanca (Securfix) Köpük fişkırtıcı tabanca Hortum makarası 8 m termoplastik boru Sabit hidrolik fırça

Soğuk su basınçlı yıkama makineleri



PW 175 C



PW 190 C



PWX 200 C

Basınç	150 bar	160 bar	200 bar
Kapasite	510 L/saat	600 L/saat	720 L/saat
Güç tüketimi	2,4 kW (230 V/50 Hz)	2,9 kW (230 V/50 Hz)	-
İçten yanmalı motor gücü	-	-	6 HP
Pompa	pirinç	pirinç	Pirinç, ayarlama valfli kendinden emişli
Standart donanım	Korunmalı tabanca Ayarlanabilir uçlu, açılı tabanca 8 m lastik boru Entegre deterjan tankı	Korunmalı tabanca Ayarlanabilir uçlu, açılı tabanca Döner uçlu, açılı tabanca Hortum makarası 12 m lastik boru Entegre deterjan tankı Sabit hidrolik fırça	Korunmalı tabanca Deterjan için tabanca kafası 8 m lastik boru

Sıcak su basınçlı yıkama makinesi

Basınçlı su ile yıkayıcı **PW 300 HC** modeli, meydanlar ve sundurmalar gibi geniş alanların temizliği için vazgeçilmezdir. Endüstriyel çerçevede büyük zeminler üzerindeki müdahaleler için ve sıcak suyun temizleme ve sterilizasyon gücünün gerekli olduğu tüm durumlarda mükemmeldir.









PW 300 HC



Basınç	150 bar
Kapasite	540 L/saat
Motor gücü	2,7 kW (230 V/50 Hz)
Pompa	pirinç
Sıcak su ısı	azami 90°C
Standart donanım	Korunmalı tabanca Deterjan için tabanca kafası Hortum makarası 10 m lastik boru Entegre deterjan tankı Entegre mazot tankı Sıcaklık ayarlama termostati

Basınçlı yıkama makineleri için aksesuarlar



	Kod	Makineler										
		PW 110 C	PW 115 C	PW 121 C	PW 125 C	PW 136 C	PW 145 C	PW 175 C	PW 190 C	PWX 200 C	PW 300 HC	
Tabanca Korumalı tabanca.												
	Tabanca	68500027	•									
		68500059		•		•						
		68500028			•		•	•				
		68500029							•	•		
		68500030									•	
		68500031										•
Kavrama uçlu tabanca Ayarlanabilir veya döner uç başlıklarının montajı için hazırlanmış tabanca.												
	Kavrama uçlu tabanca	68500061		•		•						
Köpük fişirtici tabanca Birleşik deterjan hazneli tabanca daha etkili bir yıkama sağlar.												
	Köpük fişirtici tabanca	68500063		•		•						
		68500048	•									
		68500049			•		•	•	○	○		
		68500050									○	
		68500051										○
Zemin yıkama tabanca borusu Sıçramalardan kaçınılması gereken zemin ve yüzeyleri yıkamak için özel olarak tasarlanmış bir alettir.												
	Zemin yıkama tabanca borusu	68500014A			○		○	○	○			
		68500004A							○	○	○	
		68500070		○	○							
Rotojet tabanca Basınç tarafından oluşturulan bir türbin etkisi sayesinde etkinliği arttırlar.												
	Rotojet tabanca borusu	68500045	•									
		68500046							○			
		68500047								•	○	
		68500013A										○
Ayarlanabilir uçlu tabanca İhtiyaca göre su atımı yoğunluğunun değiştirilmesini sağlar.												
	Ayarlanabilir uçlu tabanca	68500032	•									
		68500033			•		•	•				
		68500036							•			
		68500037								•		
		68500038									•	
		68500039										•
Kumlama tabanca borusu Oldukça pratik ve kullanımı kolaydır, pas, boya ve tortuları gidererek yüzeylerin parlatılmasını sağlar.												
	Kumlama tabancası	68500001A			○		○	○	○	○	○	
		68500009A									○	

Basınçlı yıkama makineleri için aksesuarlar

	Kod	Makineler									
		PW 110 C	PW 115 C	PW 121 C	PW 125 C	PW 136 C	PW 145 C	PW 175 C	PW 190 C	PWX 200 C	PW 300 HC
Ayarlanabilir uç İhtiyaca göre su atımı yoğunluğunun değiştirilmesini sağlar.											
	Ayarlanabilir uç	68500069		•							
		68500040			•						
		68500068				•					
		68500058					•				
		68500042						•			
Döner uç Basınç tarafından oluşturulan bir türbin etkisi sayesinde etkinliği artırır.											
	Döner uç	68500062		•		•					
		68500043			○		•				
		68500044						•			
Hidrolik fırça Su jetinin basıncıyla çalışırlar. Doğal kıldan üretilmiş olup, hassas yüzeylerin temizliği için önerilirler.											
	Basınçlı döner fırça	68500065		○		○					
		68500002A			○		○	○	○	○	○
	Basınçlı sabit fırça	68500010A								○	○
	Basınçlı döner fırça	68500064		•		•					
	68500003A			○		•	•	○	•	○	
Hortum Esnek ve dayanıklı, makineyi korumalı tabancaya bağlar.											
	Hortum	68500018		•							
		68500019			•						
		68500020					•	•			
		68500023							•		
		68500024								•	
		68500025									•
		68500026									•
Uzatma hortumu Hareket kabiliyetini arttıran 6-8 metre uzunluğunda yüksek basınç hortumu.											
	Uzatma hortumu 6 m	68500067		○		○					
		68500060		•		•					
	Uzatma hortumu 8 m	68500012A			○		○	○	○		
		68500006A									○
		68500052								○	○
Hortum temizleme probu Hortumdaki her türlü tıkanıklığı anında giderir.											
	Kanalizasyon sondası 10 m	68500066		○		○					
	Kanalizasyon sondası 15 m	68500005A			○		○	○	○	○	○
	Kanalizasyon sondası 25 m	68500011A							○	○	○
Hortum temizleme probu için meme Litre cinsinden debiyi esas alan modellerle uyumludur.											
	Kanalizasyon sonda ağızlığı (6-9 L/dak.)	68500056			○		○	○	○	○	○
	Kanalizasyon sonda ağızlığı (10-15 L/dak.)	68500057							○	○	○
Su filtresi kiti Pompa ve nozülleri suda bulunan kirlere karşı su filtresi.											
	Su filtresi kiti	68500016A	○		○		○	○	○	○	○



Motorlu araçlar

YÜK, TOPRAK, ODUN NAKLİYESİ



Maksimum yük performansları ve mükemmel stabilite: Oleo-Mac motorlu taşıyıcıları rekabetten çekinmezler.

Teknoloji ve konfor

İnşaat alanlarında ve tarım arazilerinde kullanılmak üzere ideal aygıtlar olan **Oleo-Mac** motorlu arabaları, hacimli ve ağır yüklerin eğimli ve engebeli arazilerde de taşınabilmesi için tasarlanmışlardır. En yüksek kalite standartları için tasarlanmışlardır, bu makineler yük, zaman içinde güvenilirlik ve güvenlik açısından optimal performans sağlamaktadır. 450 ile 550 kg arasındaki taşıma hacmi, kırsal alanlarda, bahçelerde, tarım arazilerinde ve şantiyelerde kullanılmasını mümkün kılmaktadır.



1 Aksesuarların takılabilmesi için güç çıkışlarına sahiptirler (**CR 450, CR 560**).

2 Uzatılabilir yükleme platformu:Büyük hacimli taşıma işlemlerinin dahi optimize edilmesini sağlar.



3 50°'ye kadar devirme açısı.

4 Geniş palet baklaları her tip zeminde mükemmel kavrama (operatör için güvenlik) sağlar.



5 Depolarda, seralarda veya üzüm bağlarında manevra kolaylığı için kısa dönme yarıçapı.

6 Düzgün yük dağılımı ve her türlü arazide iyi bir tutuş garanti etmek için mükemmel şekilde dengelenmiş palet tekerlekli dayanıklı taşıyıcı.



7 Operatör güvenliği için metal arka koruma.

8 Çelik yapıya dayanıklı şasi Alçak ağırlık merkezi eğimli arazilerde dahi çalışma esnasında optimum denge sağlar. Motor ve transmisyonun yüksek konumda olması bakım işlemlerini kolaylaştırır.

Motorlu taşıyıcılar



Seçme kılavuzu

		EV / ÇİFTÇİ	YARI PROFESYONEL / ÇİFTÇİ	ORMANCI
YÜK, TOPRAK, ODUN NAKLİYESİ	Küçük motorlu taşıyıcılar	CR 340 H CR 340 K		
	Profesyonel motorlu taşıyıcılar		CR 450 CR 560	

Doğru bakım

- Daima **yağ seviyesini** kontrol edin ve gerekirse yağı değiştirin.
- **Hava filtresini** belirli aralıklarla kontrol edin ve gerekirse değiştirin.
- **Soğutma devresini** temiz tutun, **bujiyi** temizleyin veya değiştirin.
- **Transmisyon yağını** ilk 50 saatlik kullanım sonrasında ve akabinde her 100 saatlik çalışmada değiştirin.
- **Fren takımını** belirli aralıklarla kontrol edin ve temizleyin.
- Yana monte yarım aks ve **fren serbest bırakma kollarını** ayarlayın.
- Belirli aralıklarla **kayışların gerginlik ayarını** kontrol edin.

Küçük motorlu taşıyıcılar

Kompakt ve kullanışlı, motorlu küçük arabalar, odundan meyveye kadar farklı yapıdaki malzemelerin taşınmasını kolaylaştırır. Özellikleri sayesinde, küçük alanlarda ve eğimli arazilerde taşımalar için kırsal alanda kullanılacak geçerli araçlardır. Nitekim dönme yarıçapı düşüktür (700 mm): hareketleri kolaylaştırmanın yanı sıra geçiş sırasında çevredeki bitki örtüsünü korur.

Sadece belirli pazarlarda mevcuttur



	CR 340 H	CR 340 K
Silindir hcm.	160 cm ³	166 cm ³
Motor marka/model	Honda GCV 160 OHC	Emak K 655 OHV
Vites	2 + 2	2 + 2
Hız (Km/sa)	1 ^a : 1,60 - 2 ^a : 3,60 1 ^a R: 1,40 - 2 ^a R: 3,40	1 ^a : 1,60 - 2 ^a : 3,60 1 ^a R: 1,40 - 2 ^a R: 3,40
Kaldırma/Devirme	manuel	manuel
Minimum dönme yarıçapı	700 mm	700 mm
Devirme açısı	45°	45°
Yükleme platformu/Kapasite	uzatılabilir / 350 kg	uzatılabilir / 350 kg
Platform uzunluğu	93 - 106 cm	93 - 106 cm
Platform genişliği	52 - 90 cm	52 - 90 cm
Toplam boyut	153x60x90 cm	153x60x90 cm
Ağırlık	140 Kg	140 Kg

* motorlu versiyonları mevcut olan B&S DOV 750 stoklarla sınırlıdır.

Profesyonel motorlu taşıyıcılar

Profesyonel motorlu arabaları, yük ve zaman için maksimum güvenilirlik açısından yüksek performans sağlamak için ciddi kalite standartlarına göre tasarlanmıştır. Şantiyelerde veya seralar ve üzüm bağlarında kolayca hareket etmeleri için idealdirler.

Geniş kayışları sayesinde operatör en dik yamaçlarda dahi, ileri derecede güvenlik içinde ve her tür arazide mükemmel tutuşlu makine ile hareket edebilir.

Sadece belirli pazarlarda mevcuttur



	CR 450	CR 560
Silindir hcm.	163 cm ³	163 cm ³
Motor marka/model	Honda GX 160 OHV	Honda GX 160 OHV
Vites	3 + 1R	4 + 2R
Hız (Km/sa)	1 ^a : 1,88 - 2 ^a : 4,13 - 3 ^a : 7,00 1 ^a R: 1,86	1 ^a : 1,88 - 2 ^a : 3,16 - 3 ^a : 4,13 - 4 ^a : 7,00 1 ^a R: 1,86 - 2 ^a R: 3,13
Kaldırma/Devirme	manuel	manuel
Minimum dönme yarıçapı	700 mm	700 mm
Devirme açısı	50°	50°
Yükleme platformu/Kapasite	uzatılabilir / 450 kg	uzatılabilir / 550 kg
Platform uzunluğu	93 - 106 cm	100 - 118 cm
Platform genişliği	56 - 94 cm	65 - 110 cm
Toplam boyut	167x65x102 cm	175x73x102 cm
Ağırlık	180 Kg	200 Kg

Motorlu Taşıyıcılar Boyutları / Aksesuarları

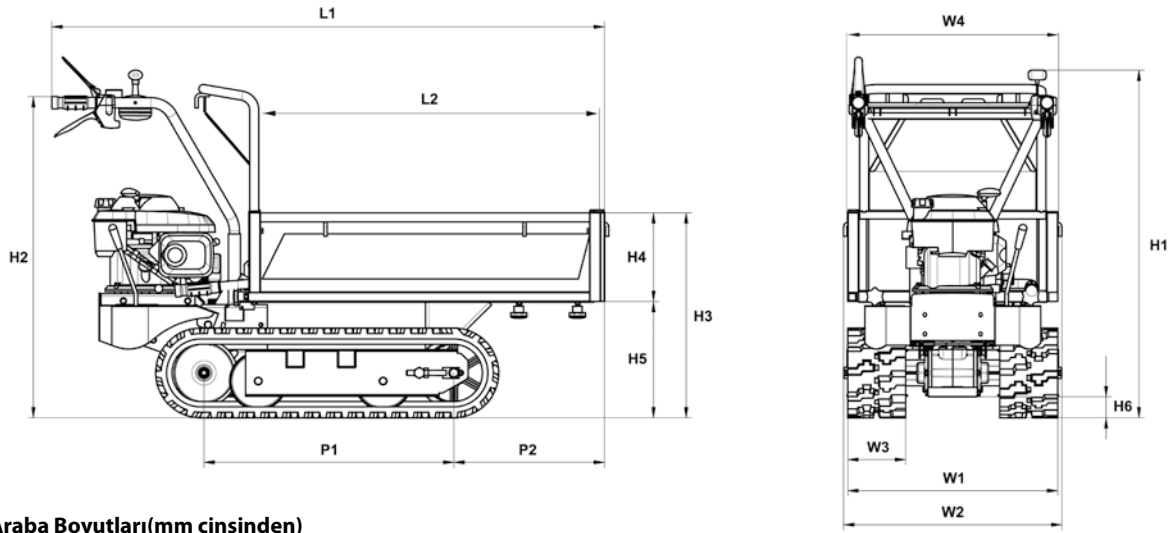

Motorlu Araba Boyutları(mm cinsinden)

	CR 340 H CR 340 K	CR 450	CR 560
L1	1.530-1.665	1.670	1.745
L2	925-1.060	925-1.060	1.000-1.180
H1	965	1.020	1.020
H2	885	900	900
H3	570	590	590
H4	240	240	240
H5	330	339	339
H6	65	70	70
W1	590	620	620
W2	603-983	643	733
W3	170	-	-
W4	520-900	560-940	650-1.100
P1	690	785	785
P2	415-550	330	405

Kod	Makineler			
	CR 270	CR 340	CR 450	CR 560

Kenar kaldırma kiti

Büyük hacimli taşıma işlerini kolaylaştırmak amacıyla platform yüksekliğini arttırmak için dönüştürme kiti.

	Kenar kaldırma kiti	68722010	<input type="radio"/>	<input type="radio"/>		
		68722003			<input type="radio"/>	
		68722004				<input type="radio"/>

○ uyumlu makineler

Rahat ve verimli çalışmak:
Güvenlikten gelen huzur.



Beden seçme kılavuzu

Giysi bedeni dönüştürme tablosu

ULUSLARARASI	XS		S		M		L		XL		XXL		3XL	
I	38	40	42	44	46	48	50	52	54	56	58	60	62	64
F	34	36	38	40	42	44	46	48	50	52	54	56	58	60
D	42	44	46	48	50	52	54	56	58	60	62	64	66	68
E	34	36	38	40	42	44	46	48	50	52	54	56	58	60
U.K.	24	26	28	30	32	34	36	38	40	42	44	46	48	50
U.S.A.	24	26	28	30	32	34	36	38	40	42	44	46	48	50

Bedene göre santimetre olarak uzunluk (kesilmez ceketler ve pantolonlar)

ULUSLARARASI	XS	S	M	L	XL	XXL	3XL
1	84-88	95-96	100-104	108-112	116-120	124-128	132-136
4	152-168	156-174	164-182	174-190	180-196	184-200	188-204
2	68-72	76-80	84-88	92-96	100-104	108-112	116-120
3	78	80	82	84	86	86	86
4	152/168	156/172 160/174	164/178 170/182	174/186 178/190	180/192 182/196	184/198 186/200	188/200 190/204

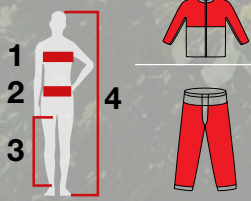

Eldiven bedeni tablosu

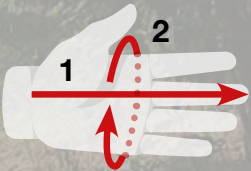

ÖLÇÜ	1	2
XS	17 cm	17,5-19 cm
S	18 cm	18,5-20 cm
M	19 cm	19,5-21 cm
L	20 cm	20,5-22 cm
XL	21 cm	21-22,5 cm
XXL	22 cm	22-23,5 cm

Bir mezura ile kırmızı çizginin ve el mafsallarının çevresini ölçünüz ve üstteki tabloda karşılık gelen ölçüyü bulunuz.

El ölçünüzü hemen belirleyin



Ölçüyü daha hızlı belirlemek için, sağ elin işaret parmağını kırmızı dikey çizgi ile hizalayınız; siyah çizginin küçük parmağın ucuna karşılık geldiği yer doğru ölçüyü verecektir.



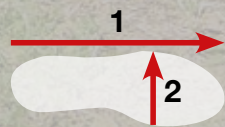











Bot ölçüsü tablosu



Ölçü	40	41	42	43	44	45	46	47
1 Uzunluk cm	26,8	27,5	28,2	28,9	29,6	30,3	31	31,7
2 Genişlik cm	9,6	9,8	10	10,2	10,4	10,6	10,8	11























Koruyucu Giysiler

Ceket, pantolon, tayt, tulum, kolluk ve eldivenler

























Açıklamalar	Ultra dayanıklı kumaş	Kesilmeye karşı koruma standart	Kesilmeye karşı ultra hafif koruma	Teknik kumaş	Su geçirmez	Hava geçirimli	Bi-elastik kumaş	Çoklu-elastik kumaş	Havalandırma fermuarları	Onay	Kesilmeye karşı koruma sınıfı	Kesilmeye karşı koruma bölgesi
 Zincir kesmez korumalı ceket	-	-	•	-	•	•	-	-	•	CE	1	 Sharp pro
 Ağaç tırmanma pantolonu	-	-	•	•	•	•	•	•	-	CE	1	 Sharp pro
 Kesilmeye konfor dayanıklı profesyonel pantolon	•	-	•	•	•	•	•	-	-	CE	1	 Sharp pro
 Kesilmeye konfor dayanıklı profesyonel pantolon Air light	-	-	•	•	•	•	•	-	•	CE	1	 Sharp pro
 Zincir kesmez korumalı pantolon Energy	-	•	-	-	•	•	-	-	-	CE STANDART kwf	1	 Tough Tech
 Zincir kesmez korumalı taytlar Energy	-	•	-	-	•	•	-	-	-	CE STANDART kwf	1	 Tough Tech
 Zincir kesmez korumalı tulum Energy	-	•	-	-	•	•	-	-	-	CE STANDART kwf	1	 Tough Tech
 Zincir kesmez korumalı kolluk	-	•	-	-	•	•	-	-	-	CE	0	 Tough Tech
 Evrensel konfor ceketi	-	-	-	-	•	•	•	-	-	CE	-	 Sharp pro
 Motorlu tırpanlar için profesyonel pantolon	•	-	-	-	•	•	-	-	-	CE	-	 Sharp pro
 Zincir kesmez profesyonel eldivenler	•	•	-	-	•	•	•	-	-	CE	1	 Sharp pro
 Evrensel iş eldivenleri	•	-	-	-	•	•	-	-	-	CE	-	 Tough Tech

Koruyucu Giysiler

Botlar

Açıklamalar	Ultra dayanıklı kumaş	Kesilmeye karşı koruma standart	Kesilmeye karşı ultra hafif koruma	Teknik kumaş	Su geçirmez	Hava geçirimi	Bi-elastik kumaş	Çoklu-elastik kumaş	Havalandırma fermuarları	Onay	Kesilmeye karşı koruma sınıfı	Kesilmeye karşı koruma bölgesi	
													
 Zincir kesmez orman botları	•	•	-	-	•	•	-	-	-	CE	2		
 Su geçirmez membranlı H ₂ O ₂ zincir kesmez orman botları	•	•	-	-	Yağmurluk H ₂ O ₂	-	-	-	-	CE	2		
 Zincir kesmez orman çizmeleri	-	•	-	-	•	-	-	-	-	CE 	3		

Kasklar, kulaklıklar, koruyucu gözlükler ve maskeler

Açıklamalar	Malzeme Kabuk yapısı	Maske malzemesi	Ses koruması	Çerçeve malzemesi	Cam	Onay
 Profesyonel koruyucu kask	ABS	Naylon tel	26 dB	-	-	CE 
 Koruyucu kask	ABS	Metal tel	23 dB	-	-	CE 
 Koruyucu ve gürültü önleyici profesyonel kulak korumaları	Plastik	-	32 dB	-	-	CE 
 Gürültü önleyici kulak koruyucu	Plastik	-	30 dB	-	-	CE 
 Gürültü önleyici kulak koruyucu	Plastik	-	27 dB	-	-	CE 
 Koruyucu gözlük	-	-	-	Şeffaf plastik	Polikarbonattan yapılmaz, buğulanmaz	CE 
 Koyu renkli koruyucu gözlükler	-	-	-	Sert plastik	Sarmalayıcı, çizilmez, koyu renkli, ışığı yansıtırmaz	CE 
 Koruyucu gözlükler - şeffaf	-	-	-	Polikarbonat	Sarmalayıcı, çizilmez, şeffaf	CE 
 Süper profesyonel tel maske	Plastik	Metal tel	-	-	-	CE 
 Polikarbonattan yapılmaz süper profesyonel maske	Plastik	Polikarbonat	-	-	-	CE 
 Polikarbonattan yapılmaz ekstra maske	Plastik	Polikarbonat	-	-	-	CE 
 Ekstra tel maske	Plastik	Metal tel	-	-	-	CE 

Koruyucu Giysiler

Zincir kesmez korumalı ceket

Özellikle hafif ve su geçirmez kumaş ile güçlendirilmiş, hava geçirimli ve daha fazla aşınmaya maruz kalan alanlarda aşınmaya dayanıklı konfor modeli kesilmez koruyucu ceket. Giyilebilirlik slim.



Güvenlik	<ul style="list-style-type: none"> • CE onayı; EN ISO 13688: 2013 ve EN 381-11: 2003, Sınıf 1. • 3. Kategori KKE. • 8 katlı zincir kesmez özel koruma (sofly). 			
Görünürlük	<ul style="list-style-type: none"> • Azami görünebilirlik için turuncu renkte ön ve arka bölüm. 			
Görünebilirlik	<ul style="list-style-type: none"> • Kesilmez kumaş teknolojisi sayesinde (sofly) mükemmel uyarlanabilirlik. 			
Bedenler	S	3155014A	XL	3155003A
	M	3155001A	XXL	3155004A
	L	3155002A	XXXL	3155064



Ağaç tırmanma pantolonu

Ağaca tırmanmak için özellikle dayanıklı olacak şekilde üretilmiş, kesilmeye karşı dirençli koruyucu pantolon. Bacaklardaki koruma ile özellikle hafif ve hava geçirimli (öndekiler 180°, sağ bacağın iç tarafında 5 cm, sol bacağın iç tarafında 5 cm). Giyilebilirlik slim.



Güvenlik	<ul style="list-style-type: none"> • CE onayı; EN340 ve EN 381-5: 1995 tip A, Sınıf 1. • 3. Kategori KKE. • Anti-yırtılma koruma – RIPSTOP. • 5 katlı zincir kesmez özel koruma (sofly). 			
Görünebilirlik	<ul style="list-style-type: none"> • Trielastik kumaşı sayesinde kişiye göre uyarlanabilen slim azami rahatlık ve büyük bir hareket kabiliyeti sağlar. 			
Malzemeler	<ul style="list-style-type: none"> • Su geçirmez işlem SOFIGUARD. • %94 poliamid, %6 elastan (CORDURA - RIPSTOP). • Siyah takviye: %50 poliamid, %45 polyester, %5 elastan. 			
Bedenler	42	3155051	50	3155055
	44	3155052	52	3155056
	46	3155053	54	3155057
	48	3155054	56	3155058



Kesilmeye dayanıklı profesyonel pantolon konfor

Özellikle hafif ve su geçirmez kumaş ile güçlendirilmiş, hava geçirimli ve daha fazla aşınmaya maruz kalan alanlarda aşınmaya dayanıklı konfor modeli kesilmez koruyucu pantolon. Bacak koruması (öndekiler 180°, sağ bacağın iç tarafında 5 cm, sol bacağın iç tarafında 5 cm). Giyilebilirlik slim.



Güvenlik	<ul style="list-style-type: none"> • CE onayı; EN340 ve EN 381-5: 1995 tip A, Sınıf 1. • 3. Kategori KKE. • Anti-yırtılma koruma – RIPSTOP. • 5 Katlı zincir kesmez özel koruma (sofly). 			
Görünebilirlik	<ul style="list-style-type: none"> • Bielastik stretch kumaş sayesinde mükemmel bir giyilebilirlik. 			
Malzemeler	<ul style="list-style-type: none"> • Su geçirmez işlem SOFIGUARD. • %94 poliamid, %6 elastan (CORDURA - RIPSTOP). • %100 polyester ile güçlendirilmiş. 			
Bedenler	44	3155035	50	3155038
	46	3155036	52	3155044
	48	3155037		



Kesilmeye dayanıklı profesyonel pantolon Air-light

Kesilmeye karşı koruma sağlayan, özellikle hafif ve nefes alabilen, arkada 2 havalandırma fermuarı bulunan profesyonel model pantolon. Bacak koruması (öndekiler 180°, sağ bacağın iç tarafında 5 cm, sol bacağın iç tarafında 5 cm). Giyilebilirlik slim.



Güvenlik	<ul style="list-style-type: none"> • CE onayı; EN340 ve EN 381-5: 1995 tip A, Sınıf 1. • 3. Kategori KKE. • 5 Katlı zincir kesmez özel koruma (sofly). 			
Görünürlük	<ul style="list-style-type: none"> • Elastik esneyebilen kumaşı sayesinde rahat bir giyim imkanı sunar. 			
Malzemeler	<ul style="list-style-type: none"> • Su geçirmez işlem SOFIGUARD. • %94 poliamid, %6 elastan. 			
Bedenler	S	3155095	XL	3155098
	M	3155096	XXL	3155099
	L	3155097		



Koruyucu Giysiler

Zincir kesmez korumalı pantolon, Energy

8 Katlı kesilmez koruyucu pantolon. Optimum görünürlük. Bacak koruması (öndekiler 180°, sağ bacağın iç tarafında 5 cm, sol bacağın iç tarafında 5 cm). Yan cepler, metre ve buji anahtarı taşıyıcı.



Güvenlik	<ul style="list-style-type: none"> • CE EN 340 ve EN 381-5 onaylı: 1995 tip A, Sınıf 1. • 3. Kategori KKE. • 8 katlı zincir kesmez özel koruma. 										
Görünürlük	<ul style="list-style-type: none"> • Turuncu renkli abdominal kısım. • Yan cepler, metre ve buji anahtarı taşıyıcı, bel desteği. 										
Malzemeler	<ul style="list-style-type: none"> • Hava geçirgen, su geçirmez. • %30 pamuk, %70 polyester. • KWF Sertifikalı STANDART. 										
Bedenler	<table border="1"> <tr> <td>S</td> <td>3155090</td> </tr> <tr> <td>M</td> <td>3155091</td> </tr> <tr> <td>L</td> <td>3155092</td> </tr> <tr> <td>XL</td> <td>3155093</td> </tr> <tr> <td>XXL</td> <td>3155094</td> </tr> </table>	S	3155090	M	3155091	L	3155092	XL	3155093	XXL	3155094
S	3155090										
M	3155091										
L	3155092										
XL	3155093										
XXL	3155094										

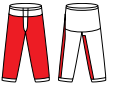

Zincir kesmez korumalı taytlar Energy

Motorlu testerenin hobi işleri veya ara sıra yapılan işler için kullanımlar için tasarlanmış kesilmez koruyucu tozluklar. Giyilmesi kolay, elastik bir kuşak ile bel kısmında ayarlanırlar ve arka fermuarları kapatılarak rahatlıkla giyilirler. Bacaklarda 8 katlı kesilmez kumaştan koruma (180° ön, 5 cm sağ bacak içi, 5 cm sol bacak içi).



Güvenlik	<ul style="list-style-type: none"> • CE EN340 ve EN 381-5 onaylı: 1995 tip A, Sınıf 1. • 3. Kategori KKE. • 8 katlı zincir kesmez özel koruma.
Görünürlük	<ul style="list-style-type: none"> • Turuncu renkli abdominal kısım. • Cep detayı.
Malzemeler	<ul style="list-style-type: none"> • Nefes alabilir. • %33 pamuk, %67 polyester. • 245gr/m².
Bedenler	Tek 001001359B



Zincir kesmez korumalı tulum Energy

İş üniformalarının en klasik stil ve biçimine sahip kesilmez 8 katlı kumaştan salopetler. Küçük nesnelere ve aletler için entegre cepli rahat önük. Ayarlanabilir askılar ve yan cepler.



Güvenlik	<ul style="list-style-type: none"> • CE EN340 ve EN 381-5 onaylı: 1995 tip A, Sınıf 1. • 3. Kategori KKE. • 8 katlı zincir kesmez özel koruma. 												
Görünürlük	<ul style="list-style-type: none"> • Turuncu renkli göğüs kısmı. • Cep detayı. 												
Malzemeler	<ul style="list-style-type: none"> • Hava geçirgen, su geçirmez. • %30 pamuk, %70 polyester 												
Bedenler	<table border="1"> <tr> <td>S</td> <td>3155083</td> <td>XL</td> <td>3155086</td> </tr> <tr> <td>M</td> <td>3155084</td> <td>XXL</td> <td>3155087</td> </tr> <tr> <td>L</td> <td>3155085</td> <td>XXXL</td> <td>3155088</td> </tr> </table>	S	3155083	XL	3155086	M	3155084	XXL	3155087	L	3155085	XXXL	3155088
S	3155083	XL	3155086										
M	3155084	XXL	3155087										
L	3155085	XXXL	3155088										

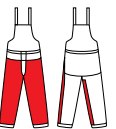

Zincir kesmez korumalı kolluk

Zincir kesmez korumalı kolluklar, motorlu testereyi hobi için veya arada sırada kullananlar için tasarlanmıştır. Kolayca giyilirler ve kordon ile ayarlanırlar. 16 m/sn zincir hızına karşı dayanıklı, yüksek görünürlük için turuncu renkte olup sızdırmazdır.



Güvenlik	<ul style="list-style-type: none"> • CE onaylı, standart EN381-10: 1995, Sınıf 0. • 3. kategori KKE.
Görünürlük	<ul style="list-style-type: none"> • Turuncu renkli kumaş.
Malzemeler	<ul style="list-style-type: none"> • Nefes alabilir. • %33 pamuk, %67 polyester. • 245 gr/m².
Bedenler	Tek 3255081



Koruyucu Giysiler

Evrensel konfor ceketi

Mükemmel görünebilirlik için geniş turuncu bölümleri ile özellikle hafif ve hava geçirimli konfor ceket. Tri-elastik streç kumaş sayesinde mükemmel bir giyilebilirlik. Giyilebilirlik slim.



Güvenlik	• 1. kategori KKE.			
Görünürlük	• Azami gündüz ve gece görünebilirliği için turuncu renkte ön ve arka bölüm.			
Malzemeler	<ul style="list-style-type: none"> • Su geçirmez, rüzgar geçirmez, hava geçirgen. • 46% polyester, %37 poliamid, %15 poliüretan, %2 elastan. • 3D kumaş, çıkarılabilir kollar, 5 cep. 			
Bedenler	S	3155039	XL	3155042
	M	3155040	XXL	3155043



Motorlu tırpanlar için profesyonel pantolon

Çit kesme makineleri için, dışı su geçirmez sağlam kumaştan koruyucu pantolon ve küçük boyuttaki nesnelere (çakıllar, kıymıklar, kabuklar, kökler) kazara çarpmalarına karşı ön koruma. Yanlarda 2 açık cep ve diğer yanda eşya koymak için bir cep.



Güvenlik	<ul style="list-style-type: none"> • CE EN340 onaylı. • 1. Kategori KKE. 			
Görünürlük	• Turuncu renkli rötuşlar.			
Malzemeler	<ul style="list-style-type: none"> • Geçirmez sağlanmış kumaş %33 pamuk, %67 polyester. • Bacağın ön tarafında yüksek dayanımlı koruma. • Bacak koruması %30 pamuk, %70 polyester. 			
Bedenler	S	3155019	XL	3155022
	M	3155020	XXL	3155023
	L	3155021	XXXL	3155078



Zincir kesmez profesyonel eldivenler

Motorlu testere kullanıldığında kesilme riskine daha fazla maruz kalan parmak uçlarının korunması için dizayn edilmişlerdir, sınıf 1 onaylı (20 m/sn). Kontrol ve hareket özgürlüğünü optimize edebilmek için parmaklara mükemmel tutunma. Başka çalışma araçları (çit kesiciler, budayıcılar, testere) ile de kullanılabilirler; kalınlık ve malzemeler yonga kıymıklarının ve yağın penetrasyonunu engellerler.



Güvenlik	<ul style="list-style-type: none"> • CE onayları: EN 388/03, EN 381-7/99 standartları. • 3. Kategori KKE. • Sınıf 1 (20 m/sn). 			
Malzemeler	<ul style="list-style-type: none"> • Sırt kısmı polyester streç ve avuç içi Duratexture. • Parmak boğumlarına gelen kısımlar konfor dikişli ve elastik kumaş. • Avuç içi titreşim emici takviyeli. • Çırt cırtla kapanan elastik manşet. • Sırtta aşınmaya karşı daha fazla direnç için güçlendirme. • Yüksek mukavemetli kumaş sayesinde kesilmeye karşı koruma. 			
Bedenler	S-8	3155072	XL-11	3155075
	M-9	3155073	XXL-12	3155076
	L-10	3155074		

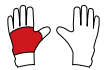

Evrensel iş eldivenleri

Aya kısımları kapitone süet deriden, sırt kısımları elastik polyesterden imal edilmiş ve konforludur. Bilek manşonları örgü ve kolay giyilmesi için çırt, cırtla kapanan, daha uzun kullanımlar için de azami konfor. Kesilmeye karşı herhangi bir korumaları yoktur, dolayısıyla keşiğe karşı spesifik koruma gerektirmeyen tüm ürünlerle (üfleyciler, çit kesicileri, motorlu tırpanlar, vs.) kullanılabilir. CE onaylıdır, EN 388 gereklilikleri: aşınmaya 3 karşı direnç, kesme 1, yırtılma 2, perforasyon 2.



Güvenlik	<ul style="list-style-type: none"> • CE, EN 420: 2003 - AM1: 2009, EN 388: 2003 / 3122 ve 89/686/CEE yönergesi. • 1. Kategori KKE. 			
Malzemeler	<ul style="list-style-type: none"> • Esnek polyester ve doğal deriden sırtlık. • Avuç için dolgu malzemeli. • Esnek manşet. • Çırt-cırtlı bileklik kayışı. • Pamuk kaplamalı yüksek dayanımlı naylon iplikli dikiş. 			
Bedenler	S-8	3155029	XL-11	3155032
	M-9	3155030	XXL-12	3155033
	L-10	3155031		



Koruyucu Giysiler

Zincir kesmez orman botları

Yürüyüş ayakkabılarının özelliklerini Kişisel Koruma Ekipmanlar konusundaki özel yasal düzenlemelerde talep edilen özelliklerle birleştirirler. EN ISO 17249 Sınıf 2 (24 m/sn zincir hızına dayanıklılık, Kişisel Koruma Ekipmanları Kategori 3) standardına göre kesiklere karşı koruma sertifikaları ile donatılmıştır. Esnek ve rahat, kontrolü ve hareketliliği iyileştirerek çalışma sırasında mükemmel konfor sağlarlar. Nitril kauçuk, yağ-dirençli, antistatik, kaymaz ve 300°C sıcaklığa kadar ısıya karşı korumalı tabanın büyük oluklu tasarımı sayesinde mükemmel bir tutuş sağlamaktadır. H₂O₂ versiyonu, "Tepor" koruyucu özelliği sayesinde azami su geçirmezliği sağlar.



Güvenlik	<ul style="list-style-type: none"> • CE onayları: EN ISO 17249:2013, EN ISO 20345:2011, CL2 S3-CI-HI-HRO SRC standartları, Sınıf 2. • 2. Kategori KKE. 					
Malzemeler	<ul style="list-style-type: none"> • Su geçirmez deriden bölüm. • İç kısmı hava geçirimli TNT astar. • Yüksek mukavemetli kumaştan delinmez katman. • Kaval kemiğine kadar ve yanlardan ayak bileğinin üzerinde 8 katmanlı bıçak blokaj koruması. 					
Bedenler	Standart Versiyon			H₂O₂ Versiyon		
	40	001001419A	44	001000978C	40	3655001
	41	001000975C	45	001000979C	41	3655002
	42	001000976C	46	001001420A	42	3655003
	43	001000977C	47	001001421A	43	3655004
				44	3655005	
				45	3655006	
				46	3655007	
				47	3655008	

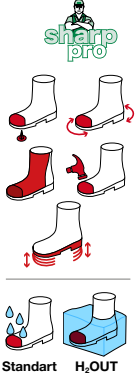

Zincir kesmez orman çizmeleri

Motorlu testerenin güven içinde kullanımı için sağlam lastik çizmeler. Çelik uç, tüm üst saya boyunca bıçak blokaj koruması ve yüksek mukavemetli kumaştan delinmeye karşı levha sayesinde kesikler, sıkışma ve delinmeye karşı korurlar. Nitril kauçuk, yağ-dirençli, antistatik, kaymaz ve 300°C sıcaklığa kadar ısıya karşı korumalı tabanın büyük oluklu tasarımı sayesinde mükemmel bir tutuş sağlamaktadır.



Güvenlik	<ul style="list-style-type: none"> • CE onayları: EN 345-1 1997, EN 345-2 1996 SB - E standartları, Sınıf 3. • 3. kategori KKE • KWF sertifikası KWF PROF. 			
Malzemeler	<ul style="list-style-type: none"> • Dışi kauçuk ve kaymaz kauçuk taban, kelepçeli taban sırtı. • İçi hava geçirgen kumaştan astarlanmış ve emici keçe plantar. • Ucu ezilmeye karşı dayanıklı, delinmeye karşı dayanıklı lamine ve aşık kemiği çıkıntısını koruyucu güçlendirme. • Kaval kemiği ve tarak kısmında bıçak kesmez koruma. 			
Bedenler	41	001001079A	44	001001082A
	42	001001080A	45	001001083A
	43	001001081A		



Profesyonel koruyucu kask

Toprakta çalışmak için ideal, baş ve yüzün azami korunması için. Hafif, rahat ve havalandırmalı. Yönlendirilebilir, havalandırma için yanlarda açıklıklar, yağmur geçirmez entegre oluklar ve naylondan preforme geniş maske. Çıkarılabilir ve bireysel olarak ayarlanabilir ışıltı koruyucu.



Güvenlik	<ul style="list-style-type: none"> • EN 397 ANSI Z 87.1/1989 – Z 87 S onaylı kask. • Onaylı kulaklık EN 352-3. • EN 1731/S, EN 166 onaylı maske. 	
Malzemeler	<ul style="list-style-type: none"> • Esnek ve UV ışınlarına karşı dirençli ABS'den yapılmış baret (darbe azaltmalı). • Kumaş çevre bandı, 4 çift noktalı süspansiyonlu (darbeye karşı dayanıklılık patenti). • Terleme önleyici bant ve pinyonlu ayarlama sistemi. • Ayarlanabilir kulaklık, SNR 26 dB. • Maske taşıyıcı. • Naylon tel maske. 	
Bedenler	Tek	001001283BR



Koruyucu kask

Ağ maske ve kulaklıklılı komple kask.



Güvenlik	<ul style="list-style-type: none"> • EN 397 ANSI Z 87.1/1989 – Z 87 S onaylı kask • Onaylı kulaklık EN 352-3: 1997. • EN 1731/S, EN 166 onaylı maske. 	
Malzemeler	<ul style="list-style-type: none"> • UV ışınlarına karşı dirençli PE'den yapılmış baret. • Plastik çevre bandı, 4 noktalı süspansiyonlu. • Terleme önleyici bant ve manuel ayarlama sistemi. • Ayarlanabilir kulaklık, SNR 23 dB. • Maske taşıyıcı. • Metal tel maske. 	
Bedenler	Tek	3155012



Koruyucu Giysiler

Koruyucu ve gürültü önleyici profesyonel kulak korumaları

Maksimum işitme koruması için profesyonel kulaklıklar, 32 dB azaltma.



Güvenlik	<ul style="list-style-type: none"> Onaylı kulaklık CE EN 352-1. 2. Kategori KKE.
Malzemeler	<ul style="list-style-type: none"> UV ışınlarına karşı dirençli ABS'den yapılmış baret (darbe azaltmalı). Paslanmaz çelikten yapılmış çember. Ayarlanabilir özelliktedirler. Azaltım (SNR) 32 dB. Ses yalıtım malzemesi PVC + sünger.
Bedenler	Tek 3155013R



Gürültü önleyici kulak koruyucu

İyi bir işitme koruması için anti-gürültü kulaklıklar, 30 dB azaltma.



Güvenlik	<ul style="list-style-type: none"> Onaylı kulaklık CE EN 352-1. 2. Kategori KKE.
Malzemeler	<ul style="list-style-type: none"> ABS baret. Plastik + paslanmaz çelikten yapılmış çember. Ayarlanabilir özelliktedirler. Azaltım (SNR) 30 dB. Ses yalıtım malzemesi PVC + sünger.
Bedenler	Tek 001000835



Gürültü önleyici kulak koruyucu

İyi bir işitme koruması için anti-gürültü kulaklıklar, 27 dB azaltma.



Güvenlik	<ul style="list-style-type: none"> Onaylı kulaklık CE EN 352-1. 2. Kategori KKE.
Malzemeler	<ul style="list-style-type: none"> PVC baret. Plastik çember. Ayarlanabilir özelliktedirler. Azaltım (SNR) 27 dB. Ses yalıtım malzemesi PVC + sünger.
Bedenler	Tek 4175114



Koruyucu gözlük

Hafif ve ergonomik koruyucu gözlükler, tam kapatma.



Güvenlik	<ul style="list-style-type: none"> EN 166 onaylı koruyucu gözlük. Optik sınıfı 1.
Malzemeler	<ul style="list-style-type: none"> Şeffaf çerçeve, polikarbonat cam, buğulanmaz, direkt havalandırma. Mekanik direnç: Cam B - Çerçeve F.
Bedenler	Tek 3055016



Koyu renkli koruyucu gözlükler

Tersinir, hafif ve ergonomik koruyucu gözlükler, koyu renk cam.



Güvenlik	<ul style="list-style-type: none"> EN 166 onaylı koruyucu gözlük. Optik sınıfı 1.
Malzemeler	<ul style="list-style-type: none"> Çizilmez cam, koyu renkli sarmalayıcı kısım, ışığı yansıtmaz, yumuşak silikondan yapılmış burun destek plakaları. Mekanik direnç: Cam FT - Çerçeve FT.
Bedenler	Tek 3155026R



Koruyucu Giysiler

Koruyucu gözlükler - şeffaf

Tersinir, hafif ve ergonomik koruyucu gözlükler, şeffaf cam.



Güvenlik	<ul style="list-style-type: none"> • EN 166 onaylı koruyucu gözlük. • Optik sınıfı 1.
Malzemeler	<ul style="list-style-type: none"> • Çizilmez cam, şeffaf sarmalayıcı kısım, ışığı yansıtmaz, silikondan yapılmış esnek teller. • Mekanik direnç: Cam S - Çerçeve S.
Bedenler	Tek 3155027R



Süper profesyonel tel maske

Maksimum güvenlik için hafif ve ergonomik profesyonel tel maske.



Güvenlik	<ul style="list-style-type: none"> • EN 1731-S onayı.
Malzemeler	<ul style="list-style-type: none"> • PVC gövde, değiştirilebilir metal tel maske, ayarlanabilir. • Sünger alın desteği.
Bedenler	Tek 001000939A



Polikarbonattan yapılmış süper profesyonel maske

Maksimum güvenlik için hafif ve ergonomik profesyonel polikarbon maske.



Güvenlik	<ul style="list-style-type: none"> • EN 166 onayı. • Optik sınıfı 1, mekanik direnç B.
Malzemeler	<ul style="list-style-type: none"> • PVC gövde, polikarbonattan yapılmış maske, buğulanmaz, ayarlanabilir, değiştirilebilir. • Sünger alın desteği.
Bedenler	Tek 001000940A



Polikarbonattan yapılmış ekstra maske

Maksimum güvenlik için hafif ve ergonomik polikarbon maske.



Güvenlik	<ul style="list-style-type: none"> • EN 166 onayı. • Optik sınıfı 1, mekanik direnç B.
Malzemeler	<ul style="list-style-type: none"> • PVC gövde, polikarbonattan yapılmış maske, buğulanmaz, ayarlanabilir, değiştirilebilir. • Sünger alın desteği.
Bedenler	Tek 001000942A



Ekstra tel maske

Maksimum güvenlik için hafif ve ergonomik tel maske.



Güvenlik	<ul style="list-style-type: none"> • EN 1731-F onayı. • Optik sınıfı 1, mekanik direnç B.
Malzemeler	<ul style="list-style-type: none"> • PVC gövde, tel maske, ayarlanabilir, değiştirilebilir. • Sünger alın desteği.
Bedenler	Tek 001000941A



Sadece makinelerinizin atan kalbini beslemek için en iyisi.



Yağlar ve Bakım Aksesuarları





Yağlama maddeleri

4 Zamanlı motorlar için Alkilate Benzinle ve 2 zamanlı motorlar için özel Mix

Oleo-Alkilate 4 zamanlı motorlar için ileri derecede saf spesifik bir benzindir. **OLEO-Mix Alkilate**, alkilat benzin ve biyobozunur* sentetik yağdan başlanarak işlenen, 2 zamanlı motorlara yönelik, API TC, JASO FC ve ISO L-EGD standartlarına uygun bir karışımdır. Önceden karıştırıldığı için kullanıma hazırdır.

* Uygulanan testler: CEC-L-33-A-93 (21 günde %80) ve OECD 301E (%64).

Geleneksel benzindekinden 10 kat daha az zararlı madde ve %0,1'den daha az benzen ve diğer zararlı aromatik hidrokarbonlar içerirler, bu yüzden sağlığa ve çevreye daha az zararlıdır. Sağladıkları: yüksek performans, uzun motor ömrü. Olağanüstü saf ve dengelidirler, uzun bekleme sürelerine izin verirler (hava geçirmeyen kaplarda özelliğini kaybetmeksizin 4 yıla kadar muhafaza edilebilirler).

Sadece belirli pazarlarda mevcuttur.



OLEO-Mix Alkilate – 5 l'lik bidon	3555004
OLEO-Alkilate – 5 l'lik bidon	3555014

Sadece belirli ülkelerde mevcuttur

2 Zamanlı motorlar için özel yağ PROSINT 2 EVO

Özellikle yüksek performanslı 2 zamanlı motorlar için formüle edilmiş, sentetik ester bazlı özel yağlama maddesi. %2 (50:1) oranında kullanıma yönelik özel yağ. Yüksek sıcaklıklarda yüksek yağlama gücü. Düşük emisyonlar, motor aşınmasını ve temizliğini azaltma. API TC, JASO FC, ISO-L-EGD spesifikasyonlarını fazlasıyla karşılar. Halihazırda önceden sıvılaştırılmış kompozisyon karışımın daha kolay hazırlanmasını sağlar. Renk: Koyu kırmızı. Ambalaj: Kutu 20 ad x 100 ml veya 12 ad x 1 l veya 4 ad x 5 l.



100 ml'lik flakon	001001361A
1 l'lik küçük bidon	001001362A
Ölçekli 100 ml'lik flakon	001001407A
5 l'lik flakon	001001405A
200 l'lik sap	3555016

2 Zamanlı motorlar için özel yağ EUROSINT 2 EVO

Özel yağlama maddesi %100 sentetik esterli. Kullanım oranı %2 (50:1) olup, iki zamanlı yarış motorlarının veya yüksek performanslı motorların yağlanması için idealdir. Yüksek sıcaklıklarda yağlama filminin yüksek direnci ve mükemmel aşınma önleyici özellikler. Çok düşük duman ve kül içermesi nedeniyle, özellikle katalitik egzozlar için önerilir. API TC, JASO FC/FD, ISO-L-EGD. Renk: Koyu Lacivert. Ambalaj: Kutu 20 + 20 ad x 100ml. Veya 12ad x 1l.



100 ml'lik flakon	3555026
1 l'lik küçük bidon	3555027
Ölçekli 100 ml'lik flakon	3555028

4 zamanlı motorlar için özel yağ SAE 10 W – 30

Yüksek derecede rafine, SAE 10 W - 30 dereceli mineral yağ, özellikle bahçecilik sektöründe kullanılan hava ve su soğutmalı 4 zamanlı motorlar için özel olarak formüle edilmiş ve geliştirilmiştir. Optimal temizleyici, seyreltici, antioksidan, korozyon önleyici ve aşınma önleyici özellikler sunan özel bir katkı maddeleri kombinasyonu içeren, mineral bazlı motor yağı. Şu spesifikasyonları fazlasıyla karşılar: API SG/CE, MIL - L - 2104 D, MIL - L - 46152 C. Ambalaj: Kutu 16 ad. x 600 ml. Minimum sipariş: 1 kutu.



600 ml'lik küçük bidon	001001550
200 l'lik sap	3555024

Yağlama maddeleri

Kılavuz ve zincirler için CHAIN LUBE koruyucu

Özellikle kılavuz ve zincirleri korumak için tasarlanmış olup, dengeli bir düşük sıcaklıklara karşı dirençli yağ karışımı ile formüle edilmiştir. Kolayca bio ayrışabilir. Özel katkı maddeleri aşınma ve tutukluğa karşı iyi bir koruma sağlar. İyi viskozite ve akma noktası. Ambalaj: Kutu 12 ad. X 1 l veya 4 adet x 5 l. Minimum sipariş: 1 kutu.



1 l'lik bidon	3555010
5 l'lik bidon	3555009
20 l'lik varil	3555015
200 l'lik varil	3455013

Özel gres

Konik dişliler, esnek parçalar, kesme makineleri kinetik mekanizmaları, burgu redüktörleri için yüksek kaliteli, molibden bisülfürlü özel lityum bazlı gres. Ağır yüklere maruz kalan her türlü mekanik bileşen için önerilir. Şu spesifikasyonları fazlasıyla karşılar: ISO 6743-9; DIN 51825 KPF 2K - 30.

Özel gres/125 g'lık tüp Ambalaj: kutu. Kutudaki adet sayısı: 24. Minimum sipariş: 2 kutu.

Tek olarak dozaj pipeti veya stand çubuğu ile donatılmışlardır.



125 g'lık tüp	001000677B
---------------	------------

Benzin ve mazot için özel katkı maddesi ADDITIX 2000

Özel katkı maddesi, mazot, karışım ve kurşunlu veya kurşunsuz benzin muamelesi için idealdir. En az 12 ay süreyle yakıt bozunumunu önler ve yakıtı oksidasyondan korur. Başlatmayı, besleme sistemi temizlik işlemini ve paslanma ve korozyona karşı korumayı kolaylaştırır. 125 ml'lik 24 flakon içeren paket. Tapa dozu 5 l benzine göredir.



125 ml'lik flakon	001000972
-------------------	-----------

Çok kullanımlık, yağ giderici konsantre deterjan

Mekanik parçalar, motorlar, bahçe, tarım, ormancılık ekipmanları, bisikletler ve motosikletler gibi çok kirli yüzeylerin temizliğinde dahi optimal sonuçlar elde etmek için yüksek konsantrasyonlu deterjan. 500 ml'lik flakon, püskürtme tabancası ile birlikte. 12 adet x 500 ml. veya 4 ad x 5 l'lik paket. Minimum sipariş: 1 kutu.



500 ml'lik flakon	001101009A
5 l'lik bidon	001101222



Çeşitli aksesuarlar

Karışım/yağ borusu

UV ışınlarına ve benzinden kaynaklanan bozulmalara karşı dirençlidir. Ambalaj: Ambalajsız.



ø 3,2 x 6,4 mm - uzunluk 1 m	005100921A
ø 3 x 5 mm - uzunluk 1 m	005101079R

Çalıştırma ipi bobinleri

Yüksek çekme mukavemetine sahip naylondan yapılmış örgü ip, baskı ve yıpranmaya karşı maksimum direnç sağlar. Ambalaj: Ambalajsız.



ø 2,5 mm - 100 m	3503121
ø 3,0 mm - 100 m	3503015
ø 3,5 mm - 100 m	005101050
ø 4,0 mm - 100 m	006101034

Benzin/yağ bidonu

Benzin/yağ bidonu, BAM onaylı, arabada taşımak için, kırmızı plastikten yapılmış çift kullanım amaçlı: 6 l benzin + 3 l yağ - profesyonel tip, kademeli ölçekli. Ambalaj: Ambalajsız.



Benzin/yağ bidonu	3355004A
-------------------	----------

Benzin bidonu

SNCH kuruluşu tarafından, BM düzenlemelerine göre karayolu yakıt nakliyesi için onaylanmış benzin bidonu. Her koşulda optimal bir besleme için esnek ve uzatılabilir bir uzatma borusu ve yakıtın gösterimi için 5 l kapasiteli bir "seviye bandı" ile donatılmıştır. Gerek profesyonel gerekse özel kullanıma uygun, üstün kalitede bidondur. Ambalaj: Kutu.



Benzin taşıma bidonu 5 l	4175169A
--------------------------	----------

CE - VDE - IMQ standartlarına uygun uzatma kabloları

Elektrikli makinelerle ev çevresinde rahatlıkla çalışabilmek için farklı versiyonlarda mevcuttur. 250 V/10 A kablo 25 m - 3 x 1 mm². Ambalaj: Kесе torba.



İtalyan fişli ve Schuko prizli	001000865
Schuko priz	3044102

Huni

Plastikten yapılmış, süzgeçle birlikte, motorun kirden korunması için idealdir. Ambalaj: Kесе torba.



Huni	003401054R
------	------------

Kombine anahtarlar

Bujileri sökmek için. Motorlu testere zincirinin gerginlik ayarı için tornavida uçlu. Ambalaj: Ambalajsız.



19 mm, çubuklu	301000129
17 x 19 mm	2304009R
14 x 21 mm	2304022
10 x 19 mm	2304029
13 x 16 mm	2304017
13 x 19 mm	2304073
19 x 21 mm	66060414

Çeşitli aksesuarlar

Ateşleme bujileri

Yüksek performanslı tüm 2 ve 4 zamanlı motorlar için özellikle geliştirilmiş komple ateşleme bujileri yelpazesi. Yenilikçi materyaller ve özel yapım teknikleri optimal bir başlatma ve yanma, minimum tüketim, motor ve hareket aksamaları için uzun kullanım ömrü garanti ederler. Ayrıca, **PROSINT 2 EVO** ve **EUROSINT 2** gibi yüksek kaliteli yağların kullanımı, minimum yanmamış madde kalıntısı ve dolayısıyla yüksek performans ve daha az bakım garanti eder.



Aile	Model	1	2	3	TORCH	NGK		CHAMPION		ENKER		Yok
		mm	adım	mm	Model	Kod	Model	Kod	Model	Kod	Model	
Motorlu testere	925 - 935 - 936 - 937 - 938 - 940 - 941 - 946 951 - 956 - 962 - 970 - 971 - 999 - GS 260 GS 35 - GS 350 - GS 37 - GS 370 - GS 371 GS 410 - GS 411 - GS 45 - GS 451	19	M14 x 1,25mm	9,5		3055114	BPMR6A	3055101	RCJ-7Y			10
	GSH 51 - GSH 56 - GSH 510 - GSH 560	19	M14 x 1,25mm	9,5	L8RTF			3055104R	RCJ-6Y			10
	947 - 952 - GS 520	19	M14 x 1,25mm	9,5		3055115	BPMR7A	3055104R	RCJ-6Y			10
	932	19	M14 x 1,25mm	9,5				50030297R	RCJ-8Y			8
	GST 250 - GST 360 - GS 44 - GS 440	16	M10 x 1mm	9,5		3055120	CMR7A					10
	GS 650	19	M14 x 1,25mm	9,5		3055118	BPMR8Y		RCJ-4			10
	965 HD - 985 HD - 980 - 981 - GS 936 GS 720 - GS 820	19	M14 x 1,25mm	9,5		3055118	BPMR8Y					10
	GS 936 - GS 940	16	M10 x 1mm	9,5		3055113	CMR6A					10
	PP 250 - PPX 250	19	M14 x 1,25mm	9,5		3055115	BPMR7A	3055104R	RCJ-6Y			10
	PP 270 - PPX 270 - PPX 271	16	M10 x 1mm	9,5		3055120	CMR7A					10
Kesme makineleri	HT 26 - HT 26 S - HT 27 - HT 27 S - HT 27 L HC 260 XP - HC 275 XP - HCS 275 XP	19	M14 x 1,25mm	9,5		3055115	BPMR7A	3055104R	RCJ-6Y			10
	HC 255 - HC 265 XP - HC 280 XP - HCS 280 XP BC 280 H - BC 240 H - BC 240 HL - HC 246 P HC 247 P - HCS 247 P	16	M10 x 1mm	12,7 *		3055112	CMR7H					10
Üfleyiciler	BV 162 - BV 300 - BV 270 - BV 270 BP	19	M14 x 1,25mm	9,5		3055114	BPMR6A	3055101	RCJ-7Y			10
	BV 126	19	M14 x 1,25mm	9,5		3055115	BPMR7A	3055104R	RCJ-6Y			10
Multimate	Güç Ünitesi	19	M14 x 1,25mm	9,5		3055115	BPMR7A	3055104R	RCJ-6Y			10
Motorlu tırpanlar	725 - 725 D - 725 ERGO	19	M14 x 1,25mm	9,5		3055115	BPMR7A	3055104R	RCJ-6Y			10
	BC 400 - BC 430 - BC 431 - BC 450 - BC 530 BC 550 MASTER - BCF 430 - BCF 431 BCF 450 - BCF 530	19	M14 x 1,25mm	9,5		3055118	BPMR8Y					10
	BCH 40 - BCH 400	19	M14 x 1,25mm	9,5	L8RTF			3055104R	RCJ-6Y			10
	SPARTA 25	19	M14 x 1,25mm	9,5		3055114	BPMR6A	3055101	RCJ-7Y	3055109	FSC75PR	10
	SPARTA 250	19	M14 x 1,25mm	9,5		3055118	BPMR8Y		RCJ-4			10
	BC 270 - BC 280 - BC 280 H - BC 300 BC 300 D - BC 320	16	M10 x 1mm	9,5		3055120	CMR7A					10
	BC 22 - BC 24 - BC 220 - BC 240 - BC 250	16	M10 x 1mm	12,7 *		3055112	CMR7H					10
	730 - 735 - 740 - 741 - 750 - 746 - 753 - 755 MASTER BC 350 - BC 380 - BC 420 - 435 BP 440 BP - 441 BP - BCF 420 ERGO - 446 BP 453 BP ERGO - SPARTA 37 - SPARTA 38 SPARTA 42 - SPARTA 44 - SPARTA 370 SPARTA 380 - SPARTA 381 - SPARTA 440 SPARTA 441 - OM 36 - OM 43	19	M14 x 1,25mm	19		3055115	BPMR7A	3055104R	RCJ-6Y			10
	B&S: 450 - 550 - 575EX - 675EXI - 675IS - 750 800 - 850	16	M14 x 1,25mm	19				3055122	RC12YC			10
	HONDA: GCV 160 - GXV 160 - GCV 190 GP 160 - GX 160 - GX 200 - GX 270 - GX 340	21	M14 x 1,25mm	19				3055123	RN9YC			10
EMA: K40 - K50 - K55 - K60 - K500 - K600 K650 - K700 - K800 - K800HC - K800HT	21	M14 x 1,25mm	19				3055123	RN9YC			10	
EMA: K1250AVD - K1450AVD - K1600AVD	16	M14 x 1,25mm	19				3055122	RC12YC			10	
Motorlu pompalar	WP 30 - WP 300	19	M14 x 1,25mm	9,5		3055118	BPMR8Y		RCJ-4			10
	SA 18 - SA 30 TLA - SA 45 - SC 33 - C19/20	19	M14 x 1,25mm	9,5		3055114	BPMR6A	3055101	RCJ-7Y			10
Sırt tipi atomizörleri	AM 162	19	M14 x 1,25mm	9,5		3055114	BPMR6A	3055101	RCJ-7Y			10
	MB 80 - MB 800	19	M14 x 1,25mm	9,5		3055115	BPMR7A	3055104R	RCJ-6Y			10
	AM 150 - AM 180 - AM 190	19	M14 x 1,25mm	9,5		3055114	BPMR6A	3055101	RCJ-7Y			10
Sırt tipi püskürtme pompaları	SP 126	19	M14 x 1,25mm	9,5		3055115	BPMR7A	3055104R	RCJ-6Y			10
Sarsaklar	SC 150 - SC 180	19	M14 x 1,25mm	9,5		3055114	BPMR6A	3055101	RCJ-7Y			10
Motorlu çapalar	OS 250 - OS 250 L	19	M14 x 1,25mm	9,5		3055115	BPMR7A	3055104R	RCJ-6Y			10
	OS 530 ERGO - OS 550 ERGO	19	M14 x 1,25mm	9,5		3055114	BPMR6A	3055101	RCJ-7Y			10
Motorlu burgular	MH 150 RKS - MH 180 RKS - MH 170 RKS MH 175 RK - MH 197 RK	21	M14 x 1,25mm	19				3055123	RN9YC			10
Motorlu arabalar	MTL 85 R	19	M14 x 1,25mm	9,5		3055118	BPMR8Y		RCJ-4			10
	MTL 40 - MTL 51 - MTL 81R	19	M14 x 1,25mm	9,5		3055114	BPMR6A	3055101	RCJ-7Y			10
Gönyeli testere	962 TTA - 963 TTA - 983 TTA - 980 TTA	19	M14 x 1,25mm	9,5		3055118	BPMR8Y		RCJ-4			10

* Uzun tel ■ Standart ■ Uyumlu

Ürünlerin sürekli teknik iyileştirmelere tabi olması nedeniyle katalogda yer alan bilgi ve şekiller tedarik edilen materyallerin özellikleri bakımından bağlayıcı değildir. Ekipmanın pratik kullanımı ile ilgili bilgiler ve teknik spesifikasyonlar gibi bu katalogdaki açıklamalar haber vermeksizin değiştirilebilir.

Bazı kalemler her ülke için mevcut olmayabilir veya talep üzerine tedarik edilebilir.





Değişiklik yapma hakkı saklıdır. Bazı modeller sadece belirli pazarlarda mevcuttur. - Kod 001102058A - 2019



It's an **Emak S.p.A.** trademark
42011 Bagnolo in Piano (RE) Italy
www.myoleomac.com

YouTube www.youtube.com/MyOleoMac
Facebook www.facebook.com/OleoMacItalia
Instagram www.instagram.com/OleoMacItalia

TÜRKİYE DİSTRİBÜTÖRÜ



Makina Ticaret ve Sanayi A.Ş.

Gebze Güzeller Organize Sanayi Bölgesi
İnönü Mahallesi , Aşık Veysel Sokak No:2
41400 Gebze / Kocaeli - TÜRKİYE

Tel: 0090 262 723 29 00 Fax: 0090 262 723 29 29
info@semak.com.tr / www.semak.com.tr